

# Фильтры низкого давления



Изделия, отмеченные знаком "Глобальная продукция", предлагаются по всему миру через все предприятия, представляющие компанию Parker, и имеют общий код заказа.

## Серия ETF – сливные фильтры, монтируемые на гидробак - Стр. 15



- В фильтрах серии ETF используется усиленная головная часть из полимера, оснащенная двумя отверстиями для сливной линии.
- Быстросъемная конструкция крышки.
- Направление потока из внутренней части фильтроэлемента наружу.
- Максимальное давление 6 бар. Максимальный расход 175 л/мин.

## Серия TTF – сливные фильтры, монтируемые на гидробак - Стр. 21



- В фильтрах серии TTF используется предварительная фильтрация с помощью магнита.
- Полнопоточный байпасный клапан с низким гистерезисом.
- Максимальное давление 10 бар. Максимальный расход 500 л/мин.
- Опции включают заправочное отверстие в крышке фильтра и второе отверстие для сливной линии.
- Запатентованные элементы LEIF® обеспечивают качество фильтрации.

## Серия STF – сливные фильтры - Стр. 33



- Фильтрация по направлению изнутри наружу исключает попадание загрязненного масла обратно в систему
- Магнитная предварительная фильтрация
- Узел головки фильтра из угун
- Конфигурация с несколькими отверстиями
- Расход до 500 л/мин
- Максимальное рабочее давление до 10 бар
- Герметичные диффузоры (опция)
- Запатентованные элементы LEIF® с низким воздействием на окружающую среду в стандартной поставке

## Серия BGT – сливные фильтры, монтируемые на гидробак - Стр. 39



- В фильтрах серии BGT используется предварительная фильтрация с помощью магнита.
- Поставляются головки фильтров с несколькими отверстиями для сливной линии.
- Полнопоточный байпасный клапан с низким гистерезисом.
- Максимальное давление 10 бар. Максимальный расход 2400 л/мин.
- Запатентованные элементы LEIF® обеспечивают качество фильтрации.

## Серия IN-AGB – устанавливаемые в баке сливные фильтры - Стр. 51



- В конструкции фильтров серии IN-AGB предусмотрен байпасный клапан с низким гистерезисом.
- Магнитная предварительная фильтрация и высокая грязеемкость.
- Широкий ассортимент диффузоров, включая герметичные варианты.
- Расход от 30 л/мин до 2400 л/мин.
- Запатентованные элементы LEIF® обеспечивают качество фильтрации.

## Серии Tanktopper I, II и III – сливные фильтры со встроенным сапуном, монтируемые на гидробак - Стр. 61



- Серия Tanktopper оснащенная встроенным сапуном является готовым решением для фильтрации.
- Фильтрация изнутри наружу плюс опция манометра и реле.
- Максимальное давление 10 бар. Максимальный расход 650 л/мин.
- Запатентованные элементы LEIF® обеспечивают качество фильтрации.

## Серия SR – фильтры, монтируемые на гидробак, объединяющие функции сливного и всасывающего фильтров - Стр. 69



- Фильтры серии SR могут подавать отфильтрованное масло во всасывающую линию подкачивающего насоса.
- Фильтрация для гидравлических систем с разомкнутым и замкнутым контуром используя один фильтр. Максимальное давление 10 бар. Максимальный расход 250 л/мин.
- Фильтры серии SR используют запатентованные элементы LEIF®, обеспечивающие качество фильтрации.

## Ввинчиваемые фильтры серии PT - Стр. 77



- Сливные фильтры, монтируемые непосредственно на гидробак из пластика.
- Запатентованная конструкция обеспечивает качество фильтрации.
- Направление потока из внутренней части фильтроэлемента наружу исключает повторное загрязнение системы.
- Пропускная способность до 400 л/мин.

## Серия Maxiflow – навинчиваемые фильтры - стр. 85



- Полнопоточные фильтры Maxiflow для сливной и всасывающей линий.
- Могут быть оснащены встроенными и устанавливаемыми дополнительно индикаторами.
- Максимальное давление 10 бар. Максимальный расход 360 л/мин.
- Фильтрующий элемент высокого качества.

# Фильтры низкого давления продолжение

## Серия ATZ – Погружные фильтры всасывающей линии - Стр. 91



- Погружные фильтры ATZ располагаются ниже уровня масла в баке.
- Предварительная фильтрация осуществляется с помощью магнита.
- Максимальный расход 300 л/мин.
- Фильтр с направлением потока изнутри наружу предотвращает попадание загрязненного масла назад в систему.

# Фильтры среднего давления

## Серия 12AS – Навинчиваемые фильтры без сердечника - Стр. 97



- Фильтр серии 12S снабжен запатентованным, повторно используемым элементом Ecoglass III без сердечника.
- Конструкция со съемным корпусом для быстрого снятия элемента.
- Максимальное давление 35 бар.
- Экологичное решение для фильтрации в гидравлических системах

## Серия 15/40/80CN – Фильтры среднего давления - Стр. 103



- В фильтре CN используются головная часть и стакан из литого алюминия.
- Превосходные характеристики усталостной прочности при воздействии давления.
- Максимальное давление 70 бар. Максимальный расход 600 л/мин.
- Экономичный «многоцелевой» вариант фильтра.

## Серия 45M/45M Eco – Фильтры среднего давления - Стр. 111



- В фильтре 45M используются головная часть из литого чугуна и стакан из стали.
- Решает проблему защиты компонентов системы при низких давлениях.
- Максимальное давление 40 бар. Максимальный расход 260 л/мин.
- Серия фильтров, идеально подходящих для работы в суровых климатических условиях.

# Фильтры высокого давления

## Серия 15P/30P – Фильтры высокого давления - Стр. 117



- В фильтрах серии 15P/30P используется компактный алюминиевый корпус, предлагаются головные части двух типоразмеров и два исполнения стаканов разной длины.
- Фильтрующий материал Microglass III.
- Максимальное давление 207 бар. Максимальный расход 200 л/мин.
- Качественный фильтр для превосходной очистки и длительного срока службы компонентов систем.

## Серия 100P – Фильтры высокого давления - Стр. 123



- Конструкция 100P выполнена таким образом, что при замене фильтроэлемента снимается только торцевая крышка стакана.
- Стандартно поставляется стекловолоконный фильтрующий материал Microglass III.
- Максимальное давление 414 бар. Максимальный расход 1000 л/мин.
- Идеальное решение для ограниченного пространства.

## Серии EPF - Стр. 129, EMDPF - Стр. 145, EADPF - Стр. 157



- Новое поколение фильтров высокого давления.
- Манифольдные головные части обеспечивают экономичную интеграцию фильтров в систему.
- Рассчитаны на давление 450 бар при расходе до 700 л/мин.
- Несколько вариантов настройки байпасного клапана до 7 бар.

## Серия 18/28/38P – Фильтры высокого давления - Стр. 133



- Несколько вариантов настройки байпасного клапана до 7 бар.
- Фильтры серии 18/28/38P предлагаются в конфигурациях с различными размерами головной части и стакана, а также с разными вариантами присоединения.
- Стандартно поставляется стекловолоконный фильтрующий материал Microglass III.
- Максимальное давление 414 бар. Максимальный расход 700 л/мин.

# Фильтры высокого давления

Изделия, отмеченные знаком "Глобальная продукция", предлагаются по всему миру через все предприятия, представляющие компанию Parker, и имеют общий код заказа.

## Серия 70/70 Есо – Фильтры высокого давления - Стр. 141



- Фильтры серии 70/70 Есо предлагаются в конфигурациях с различными размерами головной части и стакана, а также с разными вариантами присоединения.
- В фильтроэлементах используется фильтрующий материал из стекловолокна Microglass III, также предлагается фильтрующий материал Ecoglass III.
- Максимальное давление 420 бар. Максимальный расход 450 л/мин.
- Проверенный в эксплуатации фильтр, обеспечивающий высокий уровень защиты системы.

## Серия 22PD/32PD – сдвоенные фильтры высокого давления - Стр. 149



- В фильтрах серии 22PD/32PD используется сдвоенная конструкция со встроенным отсечным краном и вентилями для выпуска воздуха.
- В фильтроэлементах используется фильтрующий материал из стекловолокна Microglass III.
- Максимальное давление 210 бар. Максимальный расход 260 л/мин.
- Конструкция обеспечивает замену элемента без остановки работы.

# Индикаторы загрязненности фильтроэлементов

## FMU Δр- индикаторы и указатели давления - Стр. 155



- Семейство индикаторов контроля загрязненности фильтроэлементов FMU, разработанных для использования с широким спектром фильтров Parker.
- Точное определение состояния загрязненности фильтроэлемента визуальным и электронным способами.
- Максимальное давление 420 бар.
- Могут применяться в мобильной технике, промышленности и на морских судах.

# Фильтры для тяжелых условий эксплуатации

## Серия GS - линейные фильтры среднего давления - Стр. 162



- В фильтрах серии GS используется конструкция корпуса из литого чугуна, позволяющая использовать эти фильтры в машинных отделениях морских судов и в промышленных редукторах.
- Фильтрующий материал Microglass III или металлическая сетка с возможностью очистки.
- Имеются 3 разных типоразмера корпуса.
- Максимальное давление 40 бар. Максимальный расход 350 л/мин.

## Серия GA - линейные фильтры среднего давления - Стр. 166



- В фильтрах серии GA используется принцип направления потока из внутренней части фильтроэлемента наружу, недопускающий возврата загрязнений в систему.
- Фильтрующий материал Microglass III, Ecoglass III или металлическая сетка с возможностью очистки.
- Максимальное давление 30 бар. Максимальный расход 230 л/мин.
- Идеальное решение для металлорежущего оборудования.

## Серия BGAN - линейные фильтры среднего давления - Стр. 172



- BGAN - это идеальное решение для монтажа в прямых трубопроводах.
- Фильтрующий материал Microglass III, Ecoglass III или металлическая сетка с возможностью очистки.
- Запатентованные элементы LEIF® обеспечивают качество фильтрации.
- Максимальное давление 25 бар. Максимальный расход 500 л/мин.
- Широкий диапазон применения.

## Серия BGLS - линейные фильтры низкого давления - Стр. 178



- В серии BGLS установлена верхняя часть корпуса из алюминия, а нижняя из стали.
- Решение с малой массой и высокой производительностью.
- Максимальное давление 10 бар. Максимальный расход 2000 л/мин.
- Идеально подходят для смазочных систем, ветровых турбин и гидравлических прессов.
- Запатентованные элементы LEIF® обеспечивают качество фильтрации.
- Фильтрующий материал Microglass III, Ecoglass III или металлическая сетка с возможностью очистки.

## Серия SF1040 - линейные фильтры низкого давления - Стр. 182



- Фильтр серии SF1040 имеет прочный сварной стальной корпус с соединениями DN80 или DN100.
- Фильтрующий стекловолоконный материал Microglass III или металлическая сетка с возможностью очистки.
- Максимальное давление 10 бар. Максимальный расход 1400 л/мин.
- Идеально подходят для газовых систем и систем с высоким расходом.

# Фильтры для тяжелых условий эксплуатации

## Серия Eco 130 - Фильтры среднего давления - Стр. 186



- Eco 130 представляет собой гибкую модульную фильтрующую систему.
- Возможность объединения нескольких фильтров в единую систему.
- Максимальное давление 30 бар. Максимальный расход 1000 л/мин.
- Фильтрующие материалы Microglass III, Ecoglass III или металлическая сетка с возможностью очистки.

## Серия DF2145 – сдвоенные фильтры - Стр. 194



- В сдвоенных фильтрах серии DF2145 используется прочный корпус из литого чугуна для обеспечения надежной и непрерывной фильтрации.
- Фильтрующие материалы Microglass III, Ecoglass III или металлическая сетка с возможностью очистки.
- Максимальное давление 30 бар. Максимальный расход 80 л/мин.
- Фильтр с высокими техническими характеристиками для топливных, смазочных и гидравлических систем.

## Серия DFBO - сдвоенные линейные фильтры - Стр. 198



- Дуплексная модель DFBO перемещает фильтры Racor FBO компании Parker в машинное отделение морского судна.
- Обеспечивает эффективную сепарацию воды при любых условиях.
- Максимальное давление 10 бар. Максимальный расход 115 л/мин.
- 2 длины корпуса, легкое обслуживание и не требуется специальных инструментов.

## Серия DF40 - сдвоенные линейные фильтры - Стр. 202



- В сдвоенных фильтрах серии DF40 используется конструкция из литого чугуна и стали, идеально подходящая для применения в морских условиях, например на установках в машинных отделениях.
- Фильтрующие материалы Microglass III, Ecoglass III или металлическая сетка с возможностью очистки.
- Максимальное давление 40 бар. Максимальный расход 200 л/мин.
- Идеально подходят для топливных, смазочных и гидравлических систем.

## Серия DF2089 – сдвоенные фильтры - Стр. 206



- В сдвоенных фильтрах DF2089 используются корпуса из литого чугуна с направлением фильтрации от изнутри фильтроэлемента наружу для того, чтобы удерживать загрязнения даже во время замены элементов.
- Microglass III или очищаемая металлическая сетка.
- Максимальное давление 40 бар. Максимальный расход 350 л/мин.
- Фильтр высокого класса для топливных, смазочных и гидравлических систем.

## Серия DF2110 – сдвоенные фильтры - Стр. 210



- Сдвоенные фильтры DF2110 рассчитаны на тяжелые условия работы, они имеют направление фильтрации изнутри фильтроэлемента наружу для того, чтобы удерживать загрязнения даже во время замены элементов.
- Фильтрующий материал Microglass III или металлическая сетка с возможностью очистки.
- Максимальное давление 20 бар. Максимальный расход =>1200 л/мин.
- Соединения PN25 по DN80.

## Серия DF2050 – сдвоенные фильтры - Стр. 214



- В сдвоенных фильтрах DF2050 используется корпус из литого чугуна с конструкцией способствующей удерживанию загрязнений, при сохранении низкого перепада давления.
- Фильтрующий материал Microglass III или металлическая сетка с возможностью очистки.
- Максимальное давление 20 бар. Максимальный расход =>1000 л/мин.
- Соединения PN25 по DN80.

## Серия DF2035 – сдвоенные фильтры - Стр. 218



- В сдвоенных фильтрах серии DF2035 используется алюминиевый корпус, обеспечивающий легкость конструкции одновременно с высокой производительностью фильтрации.
- Фильтрующий материал Microglass III или металлическая сетка с возможностью очистки.
- Максимальное давление 8 бар. Максимальный расход 600 л/мин.
- Идеальны для промышленных редукторов и систем смазки дизельных двигателей.



Изделия, отмеченные знаком "Глобальная продукция", предлагаются по всему миру через все предприятия, представляющие компанию Parker, и имеют общий код заказа.

# Фильтры для тяжелых условий эксплуатации

## Серия DFH2060 – сдвоенные фильтры - Стр. 222



- Компактная конструкция сдвоенного фильтра DFH2060 обеспечивает максимальную производительность и минимальную высоту фильтра при установке.
- Фильтрующий материал Microglass III или металлическая сетка с возможностью очистки.
- Максимальное давление 10 бар. Максимальный расход 2200 л/мин.
- Идеально подходит для промышленного оборудования и смазочных систем, а так же дизельных двигателей, работающих в тяжелых условиях.

## Серия DF2070 – сдвоенные фильтры - Стр. 226



- Конструкция сдвоенного фильтра DF2070 имеет сварной корпус с чугунным клапаном-распределителем.
- Фильтрующий материал Microglass III или металлическая сетка с возможностью очистки.
- Максимальное давление 10 бар. Максимальный расход 1800 л/мин.
- Идеальны для систем смазки дизельных двигателей и промышленных систем с высоким расходом.

## Испытания для анализа эксплуатационных параметров



- Служба проведения испытаний для анализа эксплуатационных параметров обеспечивает полный лабораторный анализ.
- Анализ выполняется на небольшом количестве рабочей жидкости, предоставляемым клиентом.
- У компании Parker Filtration имеется 3 лабораторных предприятия в Европе.
- Отчет с результатами испытаний содержит все мельчайшие подробности.

# Передвижные системы фильтрации

## Портативная фильтрующая система Guardian® - Стр. 235



- Система Guardian® предназначена для финишной фильтрации нового масла и закачки его в систему
- Выполняет очистку загрязненной во время эксплуатации рабочей жидкости, восстанавливая ее первоначальное состояние.
- Максимальное давление 3,4 бар. Максимальный расход 15 л/мин.
- Позволяет фильтровать масла на нефтяной основе, водные эмульсии и дизельное топливо.

## Автономная фильтрационная система - Стр. 239



- Автономная фильтрационная система обеспечивает постоянную и автономную очистку жидкостей в случаях, когда предполагается наличие большого количества загрязнений.
- Легкая конструкция. Наворачиваемый элемент с тонкостью очистки 10 микрон.
- Максимальное давление 6 бар. Максимальный расход 15 л/мин.
- Прочная конструкция.

## Тележка 10MFP с гидравлическим оборудованием - Стр. 245



- Тележка 10MFP с гидравлическим оборудованием является идеальным способом предварительной фильтрации и перекачки рабочих жидкостей в резервуары для очистки системы.
- Прочная, легкая и портативная конструкция.
- Максимальный расход 38 л/мин.
- Могут поставляться водоотделительные элементы Par-Gel™.

## Серия PVS – Модели 185, 600, 1200, 1800 и 2700 - Стр. 253



- Устройства серии PVS позволяют отделить рабочую жидкость системы от воды.
- Удаляют воду и возвращают очищенную рабочую жидкость в резервуар.
- Максимальный расход 170 л/мин (PVS2700).
- Снижает разрушительные последствия загрязнения системы водой.

# PAR◊FIT™

## Ассортимент взаимозаменяемых фильтрующих элементов - Стр. 263

- PAR◊FIT™ элементы изготавливаются по тем же строгим стандартам, как и оригинальные элементы Parker с фильтрующими материалами Microglass III и Ecoglass III.
- Взаимозаменяемые элементы для Pall, Hydac, Mahle, Internormen, MP Filtri, Donaldson и более 140 других изготовителей.
- Имеется информация со ссылками более чем на 30 000 номеров деталей.
- Имеются опции PAR◊FIT™ для судостроения.



# Par-Gel™

## Фильтрующие элементы для удаления воды - Стр. 281



- Элементы Par-Gel™ решают проблемы, связанные с водой в гидравлических силовых системах и системах смазки.
- Способствуют снижению износа компонентов и времени простоя оборудования.
- Повышают эффективность системы и производительность оборудования.
- Снижают вероятность полного отказа системы.

## Оборудование для резервуаров

### Воздушные фильтры, безопасные для окружающей среды и одноразовый сапун - Стр. 294



- Серия EAB – расход воздуха до 1500 л/мин. Вариант с визуальным датчиком загрязненности фильтроэлемента.
- Серия ABL – включает фильтроэлемент LEIF® с тонкостью очистки 3 микрона. Два типоразмера.
- Серия Trisceptor – удобна в установке и обслуживании так как силика-гель меняет цвет на розовый при необходимости замены.

### Сапуны из стеклонаполненного нейлона - Стр. 304



- Выполнены формованием из коррозионно устойчивого, стеклонаполненного нейлона – прочные и легкие.
- Одно, 6 и 3 монтажных отверстия.
- Ассортимент навинчиваемых сапунов – присоединения G1/2 и G3/4.
- Диапазон компактных изделий – присоединения G1/4, G3/8, R1/2 и R3/4.

### Металлические сапуны заливных горловин - Стр. 310



- Металлические сапуны для заливных горловин со встроенным клапаном поддержки избыточного давления в гидробаке.
- Металлические сапуны для заливных горловин без встроенного клапана поддержки избыточного давления в гидробаке.
- Фланцевый монтаж.
- Ассортимент сапунов с блокировкой для безопасности резервуара и защиты масла.

### Воздушные фильтры - Стр. 313



- Высокопроизводительные воздушные фильтры для удаления загрязнений, находящихся в воздухе.
- Одноразовые качественные элементы с тонкостью фильтрации 5 микрон.
- Модели с допустимым расходом 700, 1500, 1700 и 3000 л/мин.
- Идеальны для систем с высоким расходом и сильным загрязнением.

### Индикация уровня рабочей жидкости - Стр. 316



- Измерительные приборы трех разных типоразмеров для измерения уровня и температуры жидкости. Монтаж с помощью двух отверстий.
- Расстояние между центрами монтажных отверстий 76 мм, 127 мм и 254 мм.
- Регулируемые поплавковые реле – имеются три варианта длины.
- Емкостное реле уровня предназначено для предупреждения о низком уровне.

## Контроль состояния рабочей жидкости

### Портативный счетчик частиц iCountLCM20 - Стр. 337



- Процедура проверки занимает 2 минуты.
- Отчет о чистоте по нескольким стандартам: ISO, NAS и AS4059.
- Возможность ввода данных, отображения результатов тестов на дисплее и печати на встроенном принтере.
- Возможность подключить приборы iCountLCM20 и H2Oil к гидросистеме по методу контрольной точки, используя удобный в работе редукционный клапан.

### Устройство отбора проб Universal Bottle Sampler - Стр. 344



- Устройство UBS обеспечивает гибкость LCM20 в лабораторной среде.
- Простота работы. Эффективная процедура проверки.
- Чистый отбор проб без заноса загрязнений.



Изделия, отмеченные знаком "Глобальная продукция", предлагаются по всему миру через все предприятия, представляющие компанию Parker, и имеют общий код заказа.

# Контроль состояния рабочей жидкости

## Устройство отбора проб с бутылкой iCountBS - Стр. 349



- iCountBS обеспечивает быстрый анализ с отбором проб в бутылки и опциями изменения времени испытаний от 15 секунд и значениями объемов от 10 мл.
- Качественные и воспроизводимые результаты испытаний гарантируются калибровкой приборов на основании стандартов ISO11171 и ISO 11913.
- Конструктивное решение позволяет переносить устройство, имеющее встроенные опции питания от источника постоянного тока и аккумуляторной батареи.
- Самоочищающаяся гильза трубки отбора проб минимизирует взаимное загрязнение.
- Не требуются специальные бутылки:
  - Максимальный размер = 75 мм диам. x 150 мм высота.
  - Максимальный объем = 250 мл.

## Минилаборатория iCount - Стр. 355



- Минилаборатория iCount – портативная система, основанная на приборе iCountBS и предназначенная для работы с предварительно отобранными пробами масла.
- Получение информации о чистоте и управление контролем сводятся только к взятию пробы и быстрому 3-шаговому/2-минутному процессу анализа рабочей жидкости.
- Полноцветный дисплей с 256 цветами и пропускающей матрицей STN с подсветкой.
- Экономически эффективный альтернативный вариант по сравнению с привлечением лабораторных услуг сторонних организаций.
- Интерактивное ПО включает в себя шаблоны для печати 2-страничного отчета по результатам анализа, соответствующего требованиям ISO, помимо этого возможна дальнейшая обработка полученных данных.

## Датчики и контрольные приборы системы System 20 - Стр. 360



- Встраиваемый в гидросистему датчик System20 трех типоразмеров для давления до 420 бар.
- Аналоговое контрольный прибор с тремя разделенными индикационными секциями и защитной крышкой.
- Электронное контрольное устройство EM20 с полнофункциональным цифровым дисплеем и памятью на 300 замеров.
- Предназначены для использования со всеми минеральными маслами, водой и водно-масляными эмульсиями.

## Автоматическое дистанционное устройство контроля MCM20 - Стр. 365



- Непрерывный подсчет частиц с помощью устройства MCM20, проходящий без прерывания работы, обеспечивает постоянный контроль уровня загрязнения в гидросистеме в пределах заданных параметров.
- Качественные и воспроизводимые результаты испытаний гарантируются калибровкой приборов на основании стандартов ISO11171 и ISO 11913.
- Отчетность по нескольким стандартам (ISO и NAS), включая полный подсчет частиц в образце 100 мл с разделением по размерным диапазонам.
- Удобный пульт управления является постым инструментом для программирования циклов измерения, изменения параметров теста и отображения результатов последних тестов.
- Управление с помощью ПК/ПЛК.
- Может быть интегрирован в систему для выполнения проверок с заданными интервалами.
- Подсоединяется к датчику System20 с помощью 2-метрового шланга.

## Счетчик частиц iCountPD - Стр. 369



- iCountPD обеспечивает контроль тенденций загрязнения системы в ходе процесса и автономно.
- Уникальная лазерная технология гарантирует качественные и стабильные результаты измерений.
- Калибровка по утвержденным методам без прерывания рабочего процесса.
- Светодиодный или цифровой индикационный дисплей для отображения низкого, среднего и высокого уровня загрязнений.
- Вариант конфигурации с индикатором относительной влажности в процентах, позволяющим предупреждать о наличии воды в гидросистеме в режиме реального времени до того, как возникнет повреждение.
- Технологии полной интеграции с ПК/ПЛК, такие как:
  - RS232/485, 0-5 В, 4-20 мА, CANBUS (J1939).

## H2Oil – измерительный прибор для определения содержания воды в масле - Стр. 381



- H2Oil – это двухканальный, недисперсионный абсорбционный спектрометр, предназначенный для измерения для измерения количества воды, загрязняющей масло.
- Полностью переносное устройство без необходимости питания от сети.
- Время проведения испытаний 90 секунд и память на 500 испытаний.
- Ввод данных и встроенный принтер.

# Контроль состояния рабочей жидкости

## Серия датчиков влажности MS - Стр. 385



- Датчики влажности MS, установленные в гидросистеме, обеспечивают быстрое, надежное и точное измерение уровня влажности в рабочих жидкостях.
- Технология разработана для программ профилактического обслуживания.
- Серия MS150 для систем линий всасывания и сливных линий с «низким давлением». Дополнительное измерение температуры. Максимальное рабочее давление 10 бар.
- «Программируемые» датчики MS200 для контроля с программируемым датчиком и отчетов по относительной влажности (RH) и содержанию влаги в масле.
- MS300 – взрывобезопасный датчик с сертификацией ATEX для использования в опасных зонах.

# Контроль состояния топлива

## Измерительный прибор для контроля уровня загрязнения топлива icountACM20 - Стр. 395



- icountACM20 служит для определения загрязнения в авиационном топливе согласно техническим требованиям стандарта DEFSTAN 91-91 для реактивного топлива A-1.
- Проверенный на практике прибор, в котором используется метод проверки по IP 564 Института энергетики.
- Процедура проверки требует всего 2 минуты. Отчеты о чистоте соответствуют нескольким стандартам (ISO).
- Встроенный насос дает возможность осуществлять непосредственный контроль, например, в баке хранения топлива.

## icountPD Z2 – счетчик частиц в топливе - Стр. 399



- Независимый контроль тенденций загрязнения системы.
- Собран в одобренном и сертифицированном нержавеющей корпусе, чтобы соответствовать Директиве ATEX 94/9/EC.
- Может использоваться во взрывоопасных и опасных зонах.
- Имеются варианты исполнения для минерального масла.

## icountACM20 Z2 - Стр. 401



- icountACM20 Z2 собран в одобренном и сертифицированном корпусе из нержавеющей стали.
- Соответствует требованиям Директивы ATEX 94/9/EC и EN50 021.
- Предназначен для использования во взрывоопасных и опасных зонах, включая шельфовые установки и шахты.
- Имеет все функции устройств серии icountLCM20 и icountACM20.

# Датчики и измерительные преобразователи

## Серия 'Performer' - Стр. 407



- Ассортимент высококачественных датчиков и измерительных преобразователей с номинальными значениями давления - 25, 60, 100, 250, 400 и 600 бар.
- Единый корпус и прецизионная обработка диафрагмы обеспечивают стабильность на протяжении длительного срока службы.
- Конструкция полностью из нержавеющей стали.
- Экономически эффективное решение для большинства областей применения.

# Расходомеры и контрольные устройства

## Расходомеры, реле расхода и устройства контроля потока - Стр. 411



- Расходомеры для масла и воды LoFlow. Макс. рабочее давление 10 бар.
- Измерительные приборы и реле расхода Easiflow. Работают в любом положении. Расход от 1 до 150 л/мин.
- Преобразователи измерений расхода Dataflow с выходом 4-20 мА и импульсным выходом и устанавливаемый в потоке преобразователь измерений расхода Dataflow Compact.
- Калиброванные расходомеры и реле расхода для масла, воды и воздуха поставляются в вариантах исполнения из латуни или нержавеющей стали.
- Диагностические устройства для проверки гидравлических систем обеспечивают быструю диагностику неисправностей гидравлических контуров, диапазон расхода от 2 до 360 л/мин.

# Важные изменения в информации для заказа наших изделий

## Таблицы стандартных изделий и конфигуратор изделий

Подразделение Parker Filtration пересматривает нумерацию деталей в целях ее стандартизации на основе единого стиля для всей продукции по фильтрации. В результате многих приобретений, сделанных компанией за последние 10 лет, стало ясно, что необходимо стандартизовать нумерацию

деталей в более понятном формате.

Поэтому, в этом каталоге приводится новая система нумерации деталей, как с конфигуратором, так и со ссылками на заменяемые предыдущие номера деталей, содержащиеся в ранних выпусках наших универсальных

каталогов. Если используемая Вами предыдущая ссылка не показана в этом каталоге, то мы просим Вас обратиться в Европейский центр информации о продукции. Контактная информация приведена на задней обложке этого каталога.

**Приведенные ниже примеры с использованием информации для заказа серии BGT объясняют как стандартные изделия представлены в разделе каталога "Информация для заказа", а также, как работает новый Конфигуратор изделия.**

### Объяснение

#### Пример 1. Таблица стандартных изделий

Мы создали новый код заказа по каталогу и в эту таблицу включены подробные данные этих новых номеров деталей.

Рядом с ним мы поместили номер детали из предыдущего каталога, который заменятся. Мы стремимся к тому, чтобы

все позиции, напечатанные в Таблице стандартных изделий были доступны на нашем центральном складе для немедленной поставки.

#### Пример 2. Конфигуратор изделий

2а. Вместе с новым кодом заказа по каталогу мы ввели **8-оконный конфигуратор номера детали**. Конфигуратор работает с позициями, обозначенными **жирным шрифтом** и имеющими сокращенное время поставки. Вследствие этого, мы просим Вас при осуществлении выбора с помощью конфигуратора выбирать позиции с жирным шрифтом, чтобы обеспечивать наименьшее время выполнения заказа.

2б. Конфигуратор предназначен для охвата не только предлагаемых

нами различных моделей, но также разных микронных параметров, вариантов индикаторов и соединений с отверстиями.

2с. Если выбранное Вами не доступно в конфигураторе, обращайтесь по телефону в наш Европейский центр информации о продукции (EPIC), чтобы узнать, может ли этот вариант быть сделан доступным. Контактная информация имеется на задней обложке этого каталога.

### Заштрихованные зеленым цветом графики и информация для заказа

Если графики падения давления и информация для заказа имеют зеленую штриховку, то эти опции являются Экологичными вариантами (Eco).

#### Пример 1. Таблица стандартных изделий

Новый дизайн	Старый номер	Расход (л/мин)	Модель	Диаметр элемента (мм)	Площадь элемента (см²)	Уплотнение	Индикатор	Уставка перепуска	Отверстия	Включены опции	Дополнительные элементы	Старый номер
BGT12100LPER323	BGT5500-S2 TKWL3C-10 T B15 M	500	BGT500	Длина 12	10	Нетрап	Заглушка	1,5 бар (22 Psi)	2"SAE-3000 PSI	Диффузор типа T	937859Q	TKWL3L-10
BGT12200LPER323	BGT5500-S2 TKWL3C-20 T B15 M	500	BGT500	Длина 12	20	Нетрап	Заглушка	1,5 бар (22 Psi)	2"SAE-3000 PSI	Диффузор типа T	937860Q	TKWL3L-20
BGT16100LPER483	BGT51000-S3 TKWL12-10 T B15 M	1000	BGT1000	Длина 15	10	Нетрап	Заглушка	1,5 бар (22 Psi)	3"SAE-3000 PSI	Диффузор типа T	937862Q	TKWL12-10
BGT16200LPER483	BGT51000-S3 TKWL12-20 T B15 M	1000	BGT1000	Длина 15	20	Нетрап	Заглушка	1,5 бар (22 Psi)	3"SAE-3000 PSI	Диффузор типа T	937863Q	TKWL12-20
BGT17100LPER483	BGT52000-S3 TKWL14-10 T B15 M	2000	BGT2000	Длина 17	10	Нетрап	Заглушка	1,5 бар (22 Psi)	3"SAE-3000 PSI	Диффузор типа T	937772Q	TKWL14-10B
BGT17200LPER483	BGT52000-S3 TKWL14-20 T B15 M	2000	BGT2000	Длина 17	20	Нетрап	Заглушка	1,5 бар (22 Psi)	3"SAE-3000 PSI	Диффузор типа T	937805Q	TKWL14-20B

Примечание: Узлы фильтра, заказываемые ниже из конфигуратора изделия, требуют увеличенного времени выполнения заказа. По возможности, просим Вас делать выбор из приведенной выше таблицы.

#### Пример 2. Конфигуратор изделий

Пример конфигуратора фильтра, включающего в себя элемент LEIF<sup>®</sup>

Окно 1	Окно 2	Окно 3	Окно 4	Окно 5	Окно 6	Окно 7	Окно 8
BGT	15	05QL	B	S1	E	R48	C

Пример фильтра в конфигураторе включает в себя традиционный элемент

Окно 1	Окно 2	Окно 3	Окно 4	Окно 5	Окно 6	Окно 7	Окно 8
BGT	18	02Q	B	S4	E	3R20	4

Код	Тип фильтра	Код	Элемент	Степень фильтрации				Провод. сетка
				Стекловолоконно				
BGT	Корпус							
	3-900 л/мин	11						
	3-500 л/мин	12						
	4-600 л/мин	13						
	4-800 л/мин	14						
	4-1000 л/мин	15						
	4-1500 л/мин	16						
	4-2000 л/мин	17						
	4-2400 л/мин	18						

Окно 4	Окно 5	Окно 6
Тип уплотнения	Индикатор	Перепускной клапан
Материал уплотнения	Код	Код
Нетрап	B	0,8 бар
Фторопласт	Y	1,5 бар
Нетрап	N	2,0 бар для серии BGT-3
		Заблокированный перепуск
		Другие настройки перепуска
		по запросу

Окно 7	Окно 8
Отверстия	Соединение фильтра
2"SAE BGT-3	R32
3"SAE BGT-4	R48
1 1/2" SAE фланец + 2x1 1/2" SAE фланец для BGT-3	R32M
3x1 1/2" SAE фланец + 1 1/2" SAE для BGT-4	3R20

### Выделение цветом (Обозначает наличие номера детали)

123	Позиция стандартная
123	Позиция является стандартной зеленой опцией
123	Позиция наполовину стандартная
123	Позиция не стандартная

Примечание: Стандартные позиции имеются на складе, наполовину стандартные позиции доступны через четыре недели



# Ценностное предложение компании Parker



## Ценностное предложение компании Parker

Компания Parker является ведущим поставщиком изделий для фильтрации в мировом масштабе. Мы обладаем солидной репутацией, не имеющей конкурентов широким ассортиментом продукции и сервисным обслуживанием высочайшего класса. Вместе с этим, наиболее характерные для компании Parker преимущества можно найти в ее ценностном предложении. Компания Parker уверена, что для удовлетворения запросов клиентов необходимы не только наши великолепные изделия, конкурентоспособные цены и своевременные поставки. Обеспечить исключительную ценность можно только своей преданностью делу.

Для компании Parker ценность не является товаром повседневного спроса. Она является результатом персональных отношений, созданных вокруг использования клиентом обширных ресурсов компании Parker. Наши сервисные услуги для клиентов включают:

- **Поддержку технических разработок**
- **Системное проектирование**
- **Выбор компонентов**
- **Разработку новых изделий**
- **Изготовление компонентов под индивидуальным заказу**
- **Узлы и комплекты**
- **Конфигурирование подсистем**
- **Глобальную поддержку и обслуживание**
- **Сертификацию ISO**

Установка **запатентованных** фильтрующих узлов компании Parker Filtration, таких как серия Suction и Return и элементов **LEIF®** (Фильтр с низким воздействием на окружающую среду) может дать конечному пользователю и изготовителю комплексного оборудования следующие преимущества:

- **LEIF®** может обеспечить увеличение поставок запасных частей изготовителем комплексного оборудования.
- Гарантированное качество Parker для каждого сменного фильтрующего элемента.
- Поддержка приверженности конечного пользователя продукции изготовителя комплексного оборудования элементам Parker.
- Поддержка реализации запасных частей и принадлежностей и рабочих характеристик оборудования.
- **Запатентованные** элементы Parker передают качество и надежность конечным пользователям.

# Предоставляем изделия и услуги, которые ждут наши клиенты

## Глобальный ассортимент изделий

Мы предлагаем нашим клиентам этот каталог в качестве удобного способа для поиска технических характеристик и информации для заказа продукции компании Parker для фильтрации, контроля уровня загрязненности рабочих жидкостей и гидравлического оборудования.

Приведенные в этом каталоге изделия имеют широкий спектр применений. Наши изделия для фильтрации специально предназначены для гидравлических систем, систем смазки и трансмиссий. Изделия для гидравлического оборудования также используются во многих отраслях промышленности.

Типичные области применения могут включать подметально-уборочные машины, вилочные погрузчики, сельскохозяйственные уборочные машины, оборудование для покоса травы, автомобильные подъемные краны, лесозаготовительное оборудование, листогибочные прессы, промышленные силовые агрегаты, мусоровозы, бурильное оборудование, судостроение, военное оборудование, целлюлозно-бумажное оборудование, системы подготовки и фильтрации воды.

Более подробную информацию о нашей продукции Вы можете запросить в ближайшем предприятии, реализующем продукцию компании Parker, см. контактную информацию на задней обложке этого каталога.

### Важная информация о заказе изделий и нумерации деталей

Подразделение Parker Filtration недавно пересмотрело нумерацию деталей в целях ее стандартизации на основе единого стиля для всей продукции по фильтрации. В результате многих приобретений, сделанных нами за последние 10 лет, стало ясно, что необходимо стандартизовать нумерацию деталей в более понятном формате.

Соответственно, в этом новом каталоге вы найдете новую систему номеров деталей, как с конфигуратором изделий, так и со ссылками на заменяемые предыдущие номера деталей, содержащиеся в более ранних выпусках наших универсальных каталогов. Если имеющаяся у Вас прежняя ссылка не показана в этом каталоге, то просим Вас обратиться в наш Европейский центр информации о продукции, сведения о котором приведены на задней обложке этого каталога.

На странице 12 приводится дополнительная информация и примеры новой нумерации.

Отверстия BSP, упоминаемые в этом каталоге, соответствуют стандарту ISO228.

### Управление поставками, сервисное обслуживание и поддержка

Parker обеспечивает эффективную работу, расширяя системный подход, названный "экономичным производством". Анализ потока создания ценностей, поточное производство, уменьшение технологических настроек, гибкость производственных ячеек и системы предотвращения неправильной эксплуатации – все эти компоненты вносят вклад в непрерывное совершенствование наших производственных предприятий. "Экономичность" также

выражена в первоклассном сервисном обслуживании клиентов и непревзойденных отношениях с клиентами в системе управления поставками.

### Инженерно-техническое и производственное превосходство

Группа Filtration Group Europe (FGE) подразделения Parker Filtration фокусирует свое производство под влиянием ряда следующих ключевых факторов. Достижения в области производительности сотрудников, удовлетворения запросов клиентов, выхода продукции, качества и экономичности помогли FGE добиться соответствия требованиям ISO9001, QS9000, ISO9001 и ISO14001.

Значительные инвестиции материнской компании Parker Hannifin Corporation продолжают обеспечивать группу FGE гибкими производственными системами, автоматическим испытательным оборудованием и превосходными средствами лабораторных испытаний.

Программы разработки новых изделий и инициативы по постоянному совершенствованию продукции являются жизненно важными элементами поддержки ассортимента изделий, отвечающего потребностям клиентов по качеству, надежности и техническому превосходству.

Научно-исследовательские и конструкторские ресурсы на предприятиях Parker Filtration в Великобритании, Финляндии и Нидерландах дополняют друг друга и полностью охватывают свои направления. К ним относятся, например, установки для многопроходных испытаний, подразделение усталостных испытаний, служба очистки (обнаружение воды, специальный анализ, подсчет и анализ частиц), трехмерные рабочие станции, камера тепловых циклических испытаний, камеры распыления соли и влажности.

Корпорация Parker Hannifin настоящим заявляет, что продукция Parker Hydraulic Filtration предназначена для внедрения в механическое оборудование в соответствии с Директивой 89/392/ЕЕС, с поправками, и что были применены следующие гармонизированные стандарты: EN982, EN292-1 и EN292-2.

Мы также заявляем, что механическое оборудование, содержащее изделия Parker Hydraulic Filtration, не допускается к эксплуатации до тех пор, пока данное оборудование не будет объявлено соответствующим положениям Директивы 89/392/ЕЕС и национальному имплементирующему законодательству.

В соответствии с нашей политикой постоянного совершенствования продукции, компания Parker Hannifin (UK) Ltd оставляет за собой право изменять характеристики и спецификации изделий без уведомления. Это не затрагивает Ваших законных прав.

Примечания:

1. В этом каталоге для каждого изделия определены диапазоны рабочих температур и давления.
2. Приведенный для каждого фильтра диапазон соответствует материалам конструкции и возможностям указанных уплотнений.
3. Следует учитывать характеристики рабочей жидкости системы при указании фильтров для применения в условиях крайне высокой температуры и/или давления.
4. Использование сменных элементов и запасных частей, выпущенных не компанией Parker, может аннулировать гарантию.

# Серия ETF

Сливные фильтры,  
монтируемые на гидробак  
Макс. 175 л/мин - 6 бар



## Экономичный сливной фильтр

### Улучшенная защита системы

В фильтрах ETF используется усиленная головная часть из полимера с двумя отверстиями сливной линии и быстросъемной крышкой. Максимальное давление 6 бар. Максимальный расход 175 л/мин. Экономичный фильтр сливной, использованный и проверенный во многих гидравлических системах.



## Контактная информация:

Parker Hannifin  
Подразделение Hydraulic  
Filtration, Европа

Европейский производственно-  
информационный центр  
Бесплатный тел.: 00800 27 27  
5374 (из Австрии, Бельгии,  
Швейцарии, Чехии, Германии,  
Эстонии, Испании, Финляндии,  
Франции, Ирландии, Италии,  
Португалии, Швеции, Словакии,  
Великобритании)  
filtrationinfo@parker.com

www.parkerhfd.com



## Особенности изделия:

- В фильтрах ETF используется усиленная головная часть полимера с 2 отверстиями сливной магистрали.
- Быстросъемная конструкция крышки.
- Направление потока из внутренней части фильтроэлемента наружу.
- Максимальное давление 6 бар. Максимальный расход 175 л/мин.
- Экономичный фильтр сливной линии гидравлических систем.

# Серия ETF

Сливные фильтры,  
монтируемые на гидробак

## Особенности и преимущества

Особенности	Технические преимущества:	Экономическая выгода
Полимерная головка	Компактность, малый вес и надежность	Малый вес, меньшие габариты и более аккуратный внешний вид
Несколько отверстий сливной линии	Гибкость в отношении расположения шланга (шлангов) сливной линии	Могут быть реализованы более компактные решения
Быстросъемная крышка	Для снятия крышки фильтра не требуются инструменты	Быстрая замена фильтроэлемента
Предварительная фильтрация с помощью магнита (опция)	Удаление частиц железа даже в условиях байпаса	Повышенные уровни чистоты рабочей жидкостей
Фильтрация с потоком из внутренней части фильтроэлемента наружу	Все улавливаемые загрязнения остаются внутри элемента	Нет повторного загрязнения системы при замене элементов
Быстродействующий байпас с низким гистерезисом	Сокращение периода байпаса благодаря низкому гистерезису	Улучшенная защита система
	В обход элемента уходит только небольшая часть общего расхода	
Опциональная воронка	Обеспечен вход масла в гидробак ниже уровня масла	Значительное уменьшение вспенивания масла

## Типичные области применения

- Автомобильные подъемные краны
- Сельскохозяйственное оборудование
- Крюковые контейнеропогрузчики

Для установки на гидробак. В фильтрах ETF используется усиленная головная часть полимера с двумя отверстиями сливной линии и быстросъемной крышкой. Этот фильтр является экономичным решением для гидравлических систем с номинальным расходом до 175 л/мин.



## Технические характеристики

### Номинальное давление:

Макс. 6 бар

### Сборка:

Монтаж на гидробак.

### Соединения:

Резьба G1" + G1" (ISO 228), отверстие В поставляется как заглушенное соединение.

### Корпус фильтра:

Стеклопластик.  
Воронка из стали.

### Материал уплотнения:

Нитрил.

### Диапазон рабочих температур:

от -20° до +80°С.

### Байпасный клапан:

Давление открытия 1,6 бар.

### Фильтроэлемент:

Традиционный элемент со стальными торцевыми крышками.

### Тонкость фильтрации:

Определяется испытанием методом рециркуляции по ISO 16889.

### Характеристики усталостной прочности:

Фильтрующий материал поддерживается таким способом, чтобы достигался оптимальный усталостный ресурс.

### Фильтрующий материал:

Microglass III.

### Устойчивость элемента к разрушению:

8 бар (ISO 2941)

### Опции индикатора:

Настройка 1,0 бар.

### Совместимость с рабочими жидкостями:

Пригоден для использования с минеральными и растительными маслами и некоторыми видами синтетического масла. По другим рабочим жидкостям проконсультируйтесь в компании Parker Filtration.

## Сведения о монтаже

Длина ETF	Размеры в мм (дюймах)	A	B
1	ETF45	82 (3.22)	100 (3.94)
2	ETF60	106 (4.17)	125 (4.92)
3	ETF90	150 (5.90)	177 (6.97)
4	ETF120	200 (7.87)	225 (8.86)
4A	ETF140	260 (10.24)	300 (11.81)
4B	ETF175	350 (13.78)	375 (14.76)

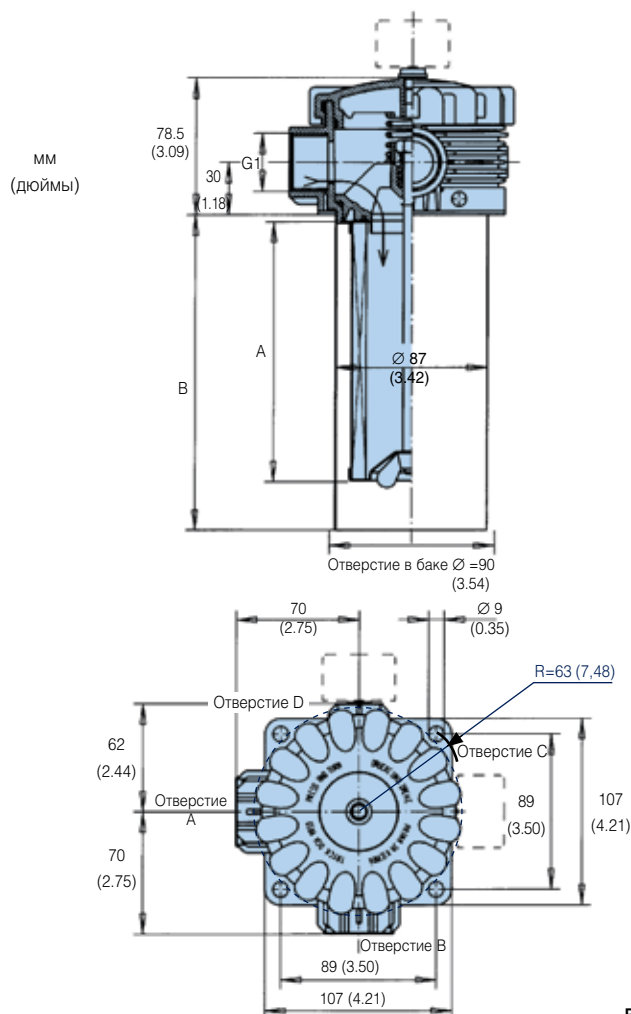

# Серия ETF

Сливные фильтры,  
монтируемые на гидробак

## Сведения об индикаторах

### Визуальный манометр

Код G2  
мм (дюймы)

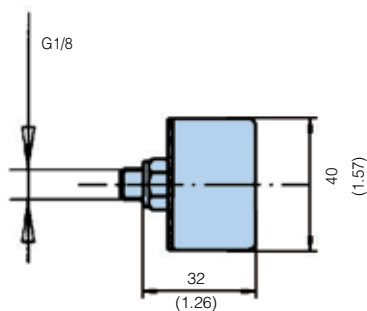

### Электрический индикатор 48 В пост. тока, 1,2 бар

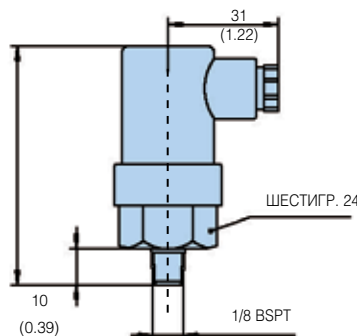

Код S2/S3  
мм (дюймы)

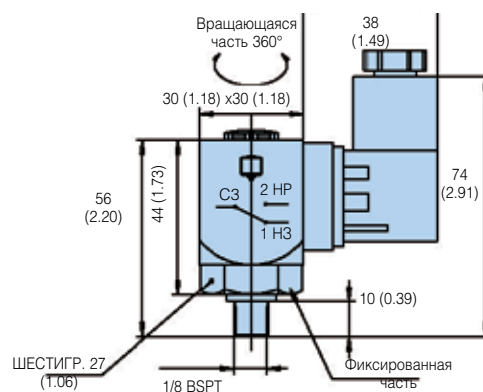

### Электрический индикатор 250 В перем. тока, 1,2 бар

Код S4  
мм (дюймы)



Опция	Описание	Соединение/Напряжение	Электрическое подключение	Номер детали						
G2	Визуальный индикатор 1,0 бар	Не применимо	Не применимо	FMUG2FBMG02L						
S2/S3	Электрический индикатор 1,0 бар	42 В пост. тока макс.	 Выберите либо нормально разомкнутый (НР), либо нормально замкнутый (НЗ)	FMUS2FBMG02L или FMUS3FBMG02L						
S4	Электрический индикатор 1,0 бар	250 В перем. тока макс.	 <table border="1" data-bbox="890 1303 1002 1388"> <tr> <td>1</td> <td>НЗ</td> </tr> <tr> <td>2</td> <td>НР</td> </tr> <tr> <td>3</td> <td>ОБЩ.</td> </tr> </table>	1	НЗ	2	НР	3	ОБЩ.	FMUS4FBMG02L
1	НЗ									
2	НР									
3	ОБЩ.									

Нормально разомкнутые контакты

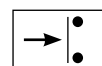

Нормально замкнутые контакты

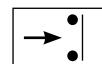

## Графики падения давления

Рекомендуемый уровень начального падения давления для фильтров низкого давления равен макс. 0,5 бар.

Если вязкость рабочей среды отличается от 32 сСт, то падение давления на фильтре может быть рассчитано следующим образом:

$$\Delta p = (\Delta p_{32} \times \text{вязкость среды}) / 32 \text{ сСт.}$$

**ETF45 (Код длины элемента 1)**

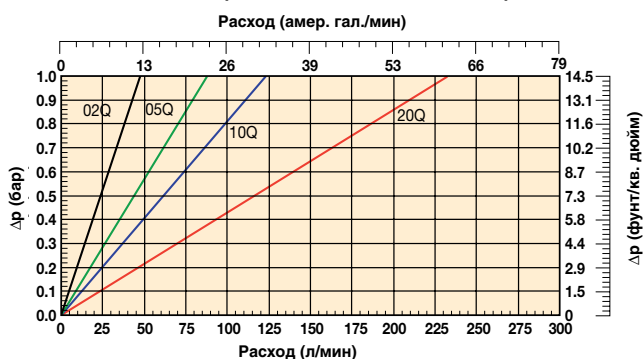

**ETF60 (Код длины элемента 2)**

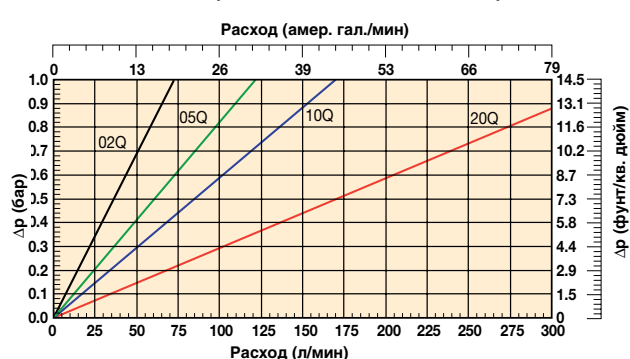

**ETF90 (Код длины элемента 3)**

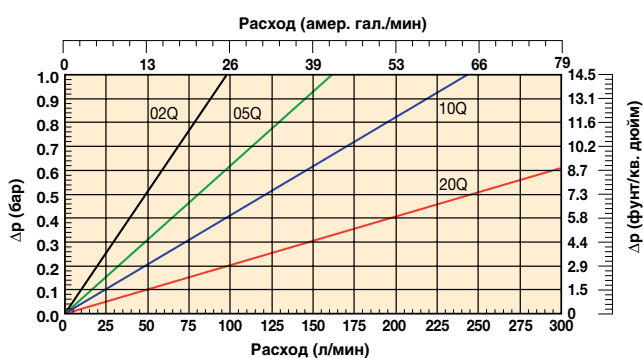

**ETF120 (Код длины элемента 4)**

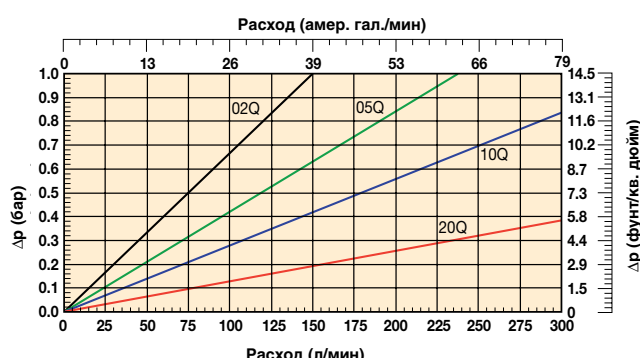

**ETF140 (Код длины элемента 4A)**

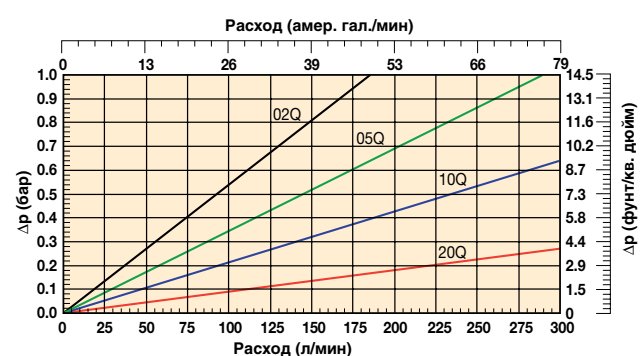

**ETF175 (Код длины элемента 4B)**

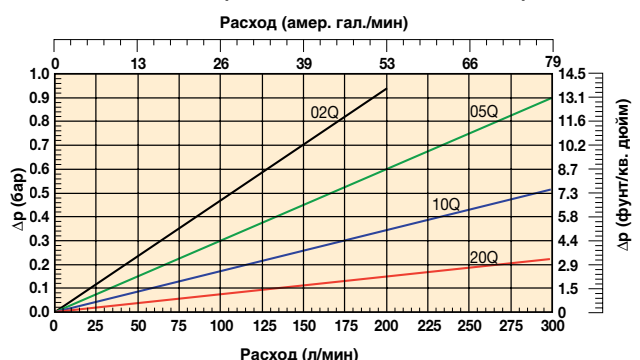

Примечание: Все графики падения давления, приведенные выше, показывают общее падение давления, т.е. они являются кривыми для комбинации корпуса и элемента.

# Серия ETF

Сливные фильтры,  
монтируемые на гидробак

Информация для заказа

## Таблица стандартных изделий

Номер детали	Взамен	Расход (л/мин)	Модель номер	Длина элемента	Тонкость фильт. материала (мкм)	Уплотнения	Индикатор	Настройки байпаса	Отверстия	Включены опции	Сменные элементы	Взамен
ETF210QBP2FG164	FK1230.Q010.BK16.GX16	60	ETF60	Длина 2	10	Нитрил	Заглушено	1,6 бар (23 Psi)	2xG1 (одно отв. загл.)	Диффузор типа P	937950Q	FC1230.Q010.XS
ETF220QBP2FG164	FK1230.Q020.BK16.GX16	60	ETF60	Длина 2	20	Нитрил	Заглушено	1,6 бар (23 Psi)	2xG1 (одно отв. загл.)	Диффузор типа P	937951Q	FC1230.Q020.XS
ETF310QBP2FG164	FK1240.Q010.BK16.GX16	90	ETF90	Длина 3	10	Нитрил	Заглушено	1,6 бар (23 Psi)	2xG1 (одно отв. загл.)	Диффузор типа P	937952Q	FC1240.Q010.XS
ETF320QBP2FG164	FK1240.Q020.BK16.GX16	90	ETF90	Длина 3	20	Нитрил	Заглушено	1,6 бар (23 Psi)	2xG1 (одно отв. загл.)	Диффузор типа P	937953Q	FC1240.Q020.XS

Примечание: Узлы фильтра, заказываемые ниже из конфигуратора изделия, требуют увеличенного времени выполнения заказа. По возможности, просим Вас делать выбор из приведенной выше таблицы.

## Конфигуратор изделия

### Пример конфигуратора фильтра серии ETF

Окно 1	Окно 2	Окно 3	Окно 4	Окно 5	Окно 6	Окно 7	Окно 8
ETF	3	10Q	B	S2	F	G16	1

Окно 1

Код
ETF

Окно 2

Тип фильтра	
Корпус	Код
ETF 1-45	1
ETF 1-60	2
ETF 1-90	3
ETF 1-120	4
ETF 1-140	4A
ETF 1-175	4B

Окно 3

Тонкость фильтрации			
Стекловолоконный материал			
Microglass III (для одноразовых элементов)			
Одноразовый элемент	02Q	05Q	10Q
			20Q

Окно 4

Тип уплотнения	
Материал уплотнения	Код
Нитрил	B

Окно 5

Индикатор	
	Код
Манометр, настройка 1,2 бар, G <sup>1</sup> / <sub>8</sub>	G2
Реле давления 42 В, настройка 1,2 бар, НР с G <sup>1</sup> / <sub>8</sub> BSP	S2
Реле давления 42 В, настройка 1,2 бар, НЗ с G <sup>1</sup> / <sub>8</sub> BSP	S3
Реле давления 250 В, настройка 1,2 бар, НР/НЗ с G <sup>1</sup> / <sub>8</sub>	S4
Нет индикатора, отверстия индикатора L + R заглушены	P2
Другие настройки для индикаторов / манометров по запросу	по запросу

Окно 6

Байпасный клапан	
Байпасный клапан	Код
1,6 бар	F
Другие настройки байпаса	по запросу

Окно 7

Соединение фильтра	
Отверстия	Код
G <sup>1</sup> (BSP) (2 отверстия, одно поставляется заглушенное соед.)	G16

Окно 8

Опции	
Опции	Код
Диффузор не требуется	1
Диффузор типа P без участка с перф. пласт.	4
Диффузор со встроенным шланговым соед.	по запросу
Магниты	по запросу
Диффузор типа P и магниты	по запросу
Другие комбинации	по запросу

Таблица запасных элементов				
	02Q	05Q	10Q	20Q
ETF1-45	937969Q	937970Q	937948Q	937949Q
ETF1-60	937971Q	937972Q	937950Q	937951Q
ETF1-90	937973Q	937974Q	937952Q	937953Q
ETF1-120	937975Q	937976Q	937954Q	937955Q
ETF1-140	937977Q	937978Q	937956Q	937957Q
ETF1-175	937979Q	937980Q	937981Q	937982Q

Примечание: Фильтры ETF стандартно поставляются без магнитов и включают в себя диффузор типа P

Тонкость фильтрации						Код материала
Средний коэффициент фильтрации бета $\beta$ (ISO 16889) / размер частиц мкм [с]						
$\beta(x)=2$	$\beta(x)=10$	$\beta(x)=75$	$\beta(x)=100$	$\beta(x)=200$	$\beta(x)=1000$	
% производительности на основе приведенного выше коэффициента бета ( $\beta(x)$ )						
50.0%	90.0%	98.7%	99.0%	99.5%	99.9%	
Не применимо	Не применимо	Не применимо	Не применимо	Не применимо	4,5	02Q
Не применимо	Не применимо	4,5	5	6	7	05Q
Не применимо	6	8,5	9	10	12	10Q
6	11	17	18	20	22	20Q

Комплект уплотнений серии ETF	
Номер детали	Описание
918045037	КОМПЛЕКТ НИТРИЛОВЫХ УПЛОТНЕНИЙ ETF 0 -4B

## Цветовое выделение (Обозначает наличие номера детали)

123	Позиция стандартная
123	Позиция является стандартной зеленой опцией
123	Позиция наполовину стандартная
123	Позиция не стандартная

Примечание: Стандартные позиции имеются на складе, наполовину стандартные позиции доступны через четыре недели

Примечание 1: Номера деталей с жирным шрифтом и цветовым выделением будут обеспечивать выбор "стандартного" изделия.

Примечание 2: При выборе номера детали, отображаемого иначе, Вам будет необходимо узнать в Parker Filtration о ее наличии.



# Серия TTF

Сливные фильтры,  
монтируемые на гидробак  
Макс. 500 л/мин - 10 бар



Снабжен  
предварительной  
фильтрацией  
посредством магнитной  
колонки

**Увеличенный срок службы  
элемента**

Серия TTF снабжена предварительной фильтрацией, выполняемой магнитной колонкой, и быстродействующим байпасом с низким гистерезисом. Максимальное давление 10 бар. Максимальный расход 500 л/мин. Второе возвратное отверстие является доступной опцией, как и заправочное отверстие в крышке фильтра.

AN INNOVATIVE GREEN  
FILTER FEATURING  
**LEIF®**



## Контактная информация: Особенности изделия:

Parker Hannifin  
**Подразделение Hydraulic  
Filtration, Европа**

**Европейский производственно-  
информационный центр**  
Бесплатный тел.: 00800 27 27  
5374 (из Австрии, Бельгии,  
Швейцарии, Чехии, Германии,  
Эстонии, Испании, Финляндии,  
Франции, Ирландии, Италии,  
Португалии, Швеции, Словакии,  
Великобритании)  
filtrationinfo@parker.com

www.parkerhfde.com

- TTF features pre-filtration by means of a magnet column.
- Quick response bypass with low hysteresis.
- Maximum pressure 10 bar. Maximum flow 500 l/min.
- Options include a filling port in the filter cover and second return port.
- Patented **LEIF®** elements safeguard filtration quality.
- Flow from inside to out.

# Серия TTF

Сливные фильтры,  
монтируемые на гидробак

## Особенности и преимущества

Особенности	Технические преимущества	Экономическая выгода
Фильтр с номинальным давлением 10 бар	Может использоваться для сливных линий систем с жесткими условиями	Снижается время простоя из-за преждевременных отказов фильтров
Головная часть из литого алюминия	Компактность, малый вес и надежность	Малый вес, меньшие габариты и более аккуратный внешний вид
LEIF® - элементы	Запатентованный элемент обеспечивает использование только оригинальных деталей	Гарантированное качество фильтрации Способствует сертификации по ст. ISO 14001
Магнитная предварительная фильтрация	Удаляет железные частицы, даже в условиях байпаса	Повышенные уровни чистоты рабочей жидкости Увеличенный срок службы элемента
Фильтрация изнутри наружу	Все улавливаемые загрязнения остаются внутри элемента	Отсутствие повторного загрязнения системы при замене элементов
Высокий уровень адаптации к требованиям заказчика	Быстрая поставка специальных адаптированных к системам решений	Улучшенная интеграция фильтра в систему вместе с низкими первоначальными затратами
Быстродействующий байпас с низким гистерезисом	Сокр. периода байпаса благодаря низкому гистерезису В обход элемента уходит только небольшая часть общего расхода	Улучшенная защита система
Стандартная или заказная воронка	Обеспечен вход масла в бак ниже уровня масла	Значительное уменьшение вспенивания масла

## Типичные области применения

- Мусоровозы
- Мобильные краны
- Силовые агрегаты
- Колесные погрузчики
- Бурильное оборудование

### Сливные фильтры серии TTF подразделения Parker Filtration.

Фильтры TTF, монтируемые на гидробак, снабжены предварительной фильтрацией посредством магнитной колонки и быстродействующим байпасом с низким гистерезисом. Благодаря принципу фильтрации "изнутри наружу" (In-to-Out) загрязненное масло не проникает обратно в систему. Фильтры TTF поставляются в вариантах исполнения, обеспечивающих работу с расходом до 500 л/мин. Они могут работать при максимальном рабочем давлении 10 бар. Могут быть указаны опциональное заправочное отверстие в крышке, второе отверстие сливной линии и заказные диффузоры.



## Технические характеристики

### Рабочее давление:

Макс. 10 бар

### Сборка:

Монтаж на гидробак.

### Соединения:

Отверстия с резьбой BSP.  
Отверстия с фланцами по запросу.

### Корпус фильтра:

Алюминиевая головная часть и крышка.

### Материал уплотнения:

Нитрил, фторэластомер, неопрен.

### Диапазон рабочих температур:

Материал уплотнения нитрил:  
от -40° до +100°C

### Материал уплотнения фторэластомер:

от -20 до +120°C

### Настройка байпаса:

Давление открытия 0,8/1,5 или 2 бар.  
Другие настройки по запросу.

### Тонкость фильтрации:

Определяется испытанием методом рециркуляции по ISO 16889.  
Характеристики усталостной прочности:  
Фильтрующий материал поддерживается таким способом, чтобы достигался оптимальный усталостный ресурс.

### Фильтрующий материал:

Microglass III и Ecoglass III для LEIF® элементов.  
Также поставляются 10-микронная целлюлоза и 40-микронная сетка из нерж. стали.

### Устойчивость элемента к разрушению:

10 бар (ISO 2941)

### Опции индикатора давления:

Настройка 0,7 или 1,2 бар.  
Другие настройки по запросу.  
Визуальный манометр.  
Электрическое реле давления.

### Опции:

Диффузор типа Р (прямая труба, без участка с перфорированной пластиной)  
Диффузор типа Т (с закрытой торцевой крышкой диффузора и участком с перфорированной пластиной, рекомендуется, когда вход масла в резервуар расположен близко от дна или чтобы гарантировать вход масла в резервуар ниже уровня масла)

### Магнитный комплект:

Стандартно. TTF400 и 500 стандартно поставляются без магнитов

### Заправочное отверстие в крышке: (опция)

Заглушено.

### Фильтроэлемент:

LEIF® элемент с повторно используемой металлической гильзой элемента.  
Оptionальный традиционный элемент со стальными торцевыми крышками  
Элемент LEIF® запатентован и обеспечивает использование только фирменных деталей.

Примечание: LEIF® элемент может использоваться с минеральными маслами и маслами типа HEES. По другим рабочим жидкостям проконсультируйтесь в Parker Filtration. LEIF® способствует соблюдению стандартов качества ISO 14001.

TTF

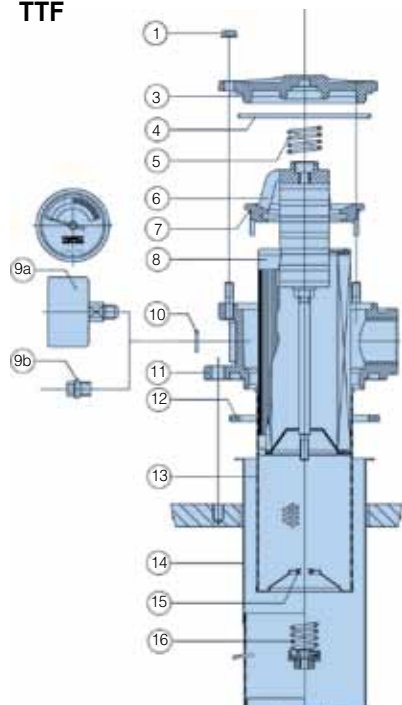

Комплект уплотнений TTF: № 4+7+12

Поз.	Кол-во	Описание
1	4	Гайка фланца
3	1	Крышка
4	1	Уплотнение крышки
5	1	Верхняя пружина
6	1	Вставка
7	1	Уплотнение вставки
8	1	Элемент
9a	0-1	Индикатор
9b	0-3	Заглушка M10x1
10	0-3	Кольцо прибора
11	1	Корпус
12	1	Прокладка
13	1	Гильза
14	1	Воронка/диффузор
15	1	Уплотнительное кольцо
16	1	Байпасный комплект

# Серия ТТФ

Сливные фильтры,  
монтируемые на гидробак

## ТТФ длина 2-5, одно отверстие

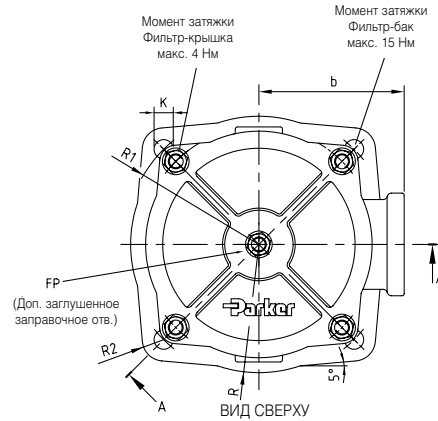
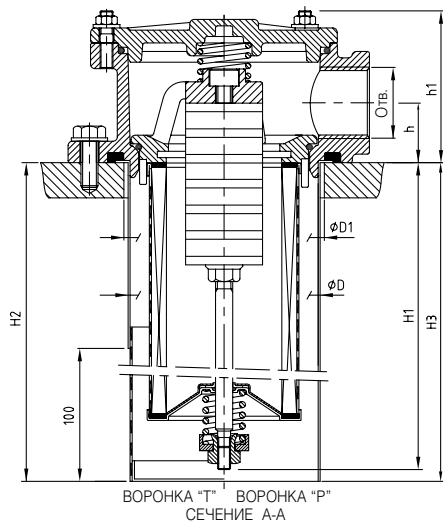

Длина ТТФ	Тип	Опция отв.	h	h1	ØD	ØD1	H1	H2	H3	b	R	R1	R2	K	FP
2	ТТФ 1-60	G3/4, G1	28	73	Ø90	Ø93	131	190	190	68	60	63	10	4xØ9	G1/2
3	ТТФ 1-90						175	190	190						
4	ТТФ 1-120						225	330	330						
5	ТТФ 1-150						325	330	330						

Размеры указаны в мм

## ТТФ длина 6-10, одно отверстие

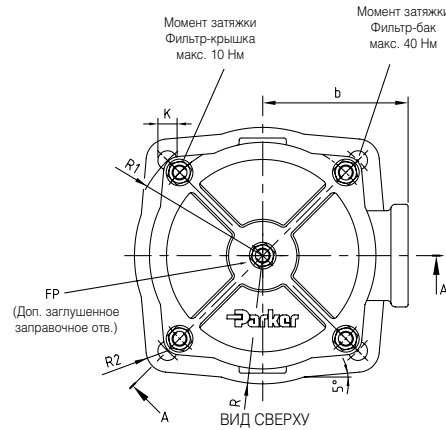
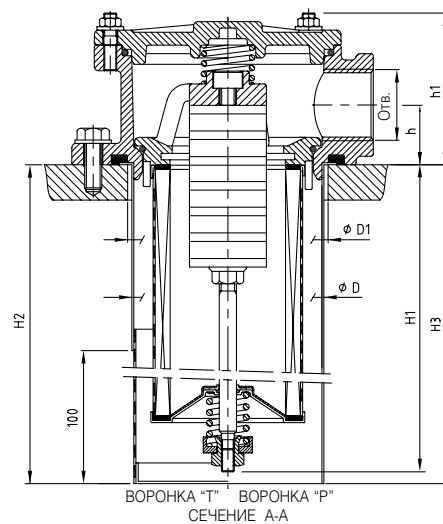

Длина ТТФ	Тип	Опция отв.	h	h1	ØD	ØD1	H1	H2	H3	b	R	R1	R2	K	FP
6	ТТФ 2-170	G1 1/4, G1 1/2	36	92	Ø132	Ø136	223	318	318	90	83	87.5	12	4xØ11	G1
7	ТТФ 2-230						303	318	318						
8	ТТФ 2-300						508	538	538						
9	ТТФ 2-400						523	538	538						
10	ТТФ 2-500						563	578	578						

Размеры указаны в мм



## ТТФ длина 2-5, два отверстия

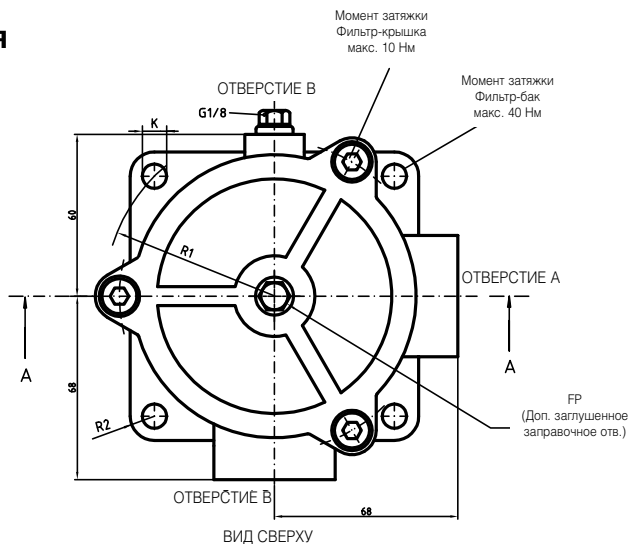
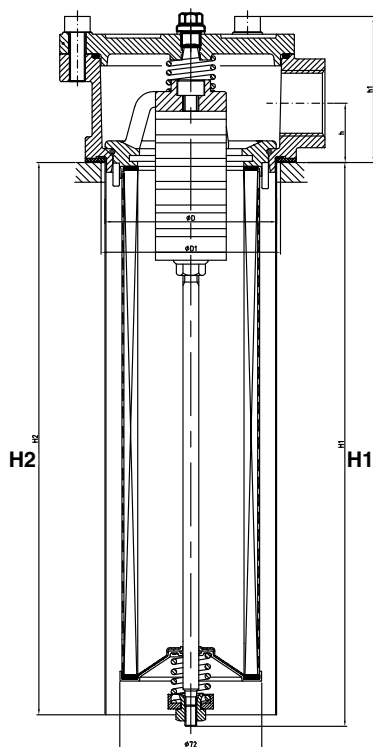

Длина ТТФ	Тип	Опция отв. А-В	h	h1	∅D	∅D1	H1	H2	b	R	R1	R2	K	FP
2	TTF 1-60	G1 - G1	30	74	∅88	∅91	131	190	90	83	87.5	12	4x∅11	G1
3	TTF 1-90						175	170						
4	TTF 1-120						225	220						
4A	TTF 1-140						285	280						
5	TTF 1-150						325	320						
4B	TTF 1-175						376	370						

Размеры в мм

## ТТФ длина 6-10, два отверстия

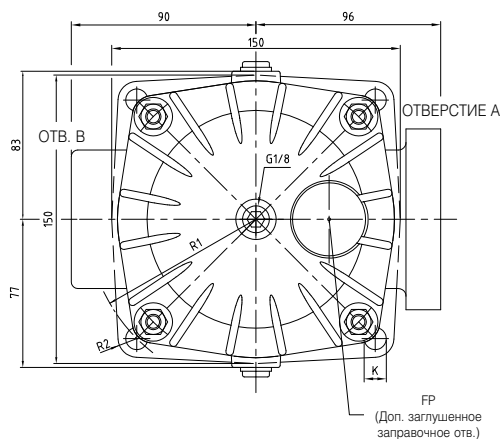
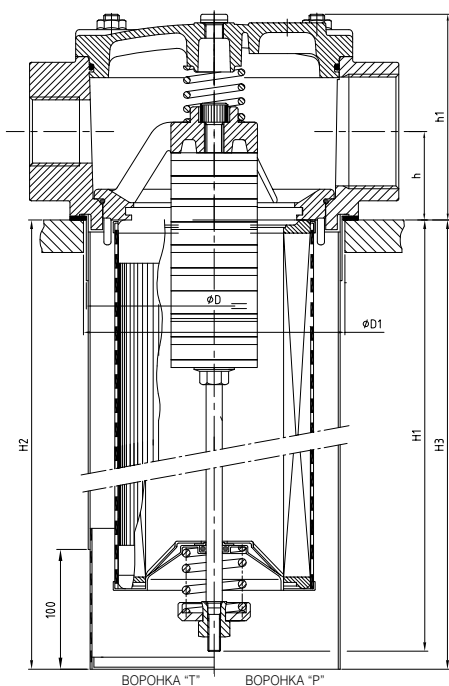

Длина ТТФ	Тип	Вар. с двумя отв. А-В	h	h1	∅D	∅D1	H1	H2	H3	R	R1	R2	K	FP	
6	TTF 2-170	G1½ - G1½	46	107	∅132	∅136	223	318	318	83	87.5	12	4x∅11	G1	
7	TTF 2-230						303	318	318						
8	TTF 2-300						G2 - G1½	508	538						538
9**	TTF 2-400						523	538	538						
10**	TTF 2-500						563	578	578						

Размеры в мм

# Серия ТТФ

Сливные фильтры,  
монтируемые на гидробак

## Графики падения давления

Рекомендуемый уровень начального падения давления для фильтров низкого давления равен макс. 0,5 бар.

Если вязкость рабочей среды отличается от 32 сСт, то падение давления на фильтре может быть рассчитано следующим образом:  $\Delta p = (\Delta p_{32} \times \text{вязкость среды}) / 32 \text{ сСт}$ .

**ТТФ60 (Код длины элемента 2)**

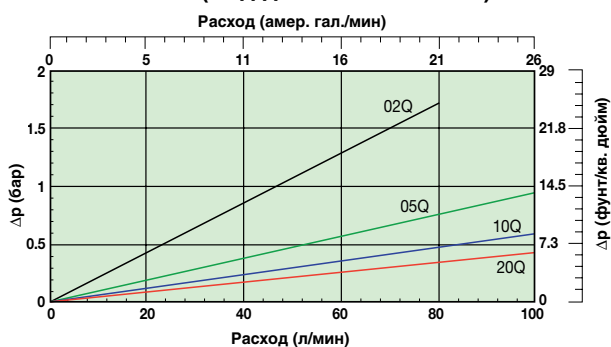

**ТТФ90 (Код длины элемента 3)**

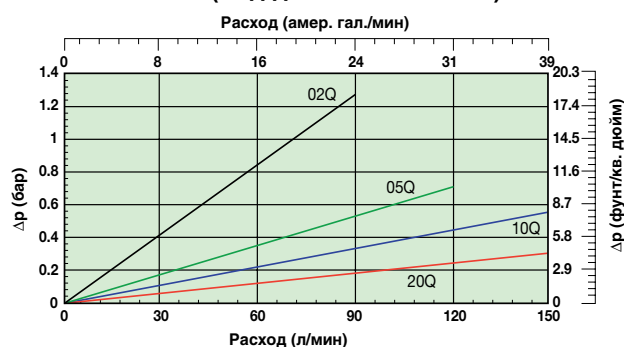

**ТТФ120 (Код длины элемента 4)**

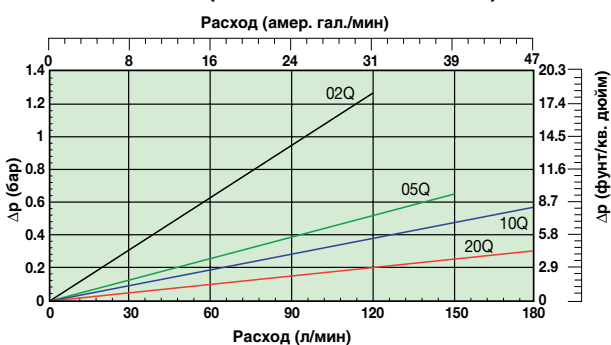

**ТТФ150 (Код длины элемента 5)**

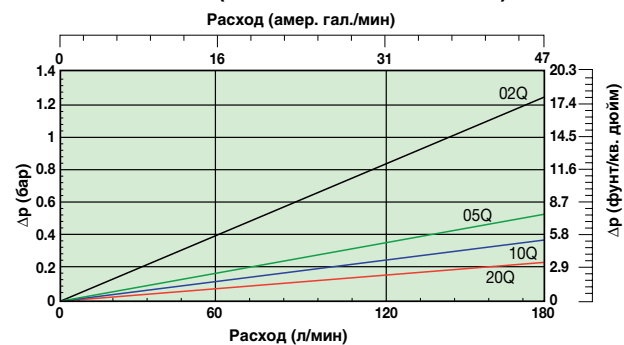

## Графики падения давления (продолж.)

Рекомендуемый уровень начального падения давления для фильтров низкого давления равен макс. 0,5 бар.

Если вязкость рабочей среды отличается от 32 сСт, то падение давления на фильтре может быть рассчитано следующим образом:  $\Delta p = (\Delta p_{32} \times \text{вязкость среды}) / 32 \text{ сСт}$ .

**ТТФ170 (Код длины элемента 6)**

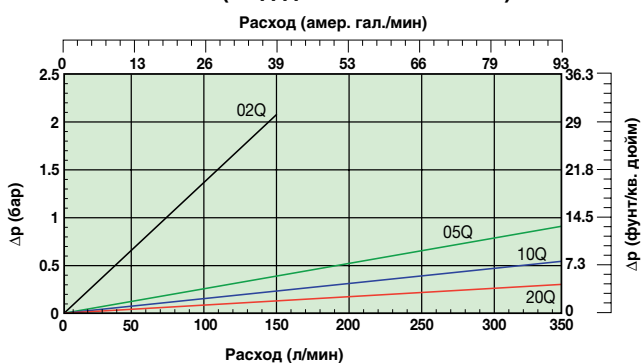

**ТТФ230 (Код длины элемента 7)**

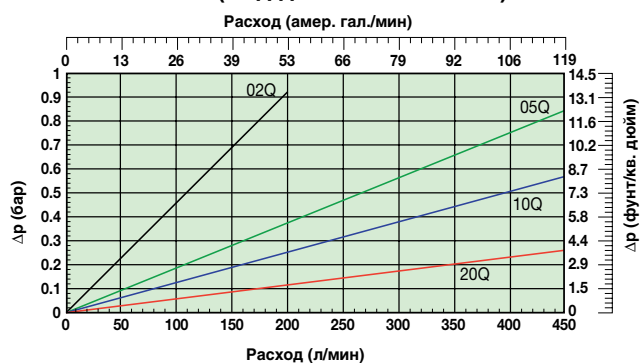

**ТТФ300 (Код длины элемента 8)**

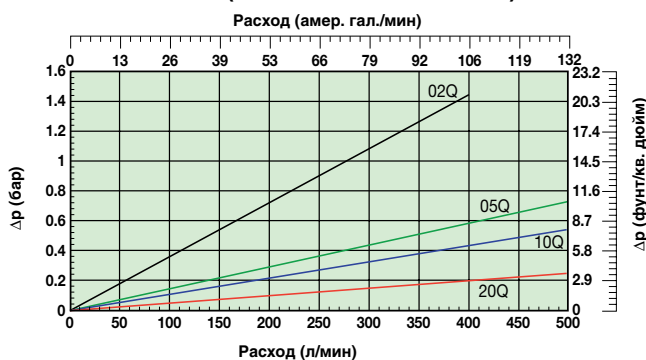

**ТТФ400 (Код длины элемента 9)**

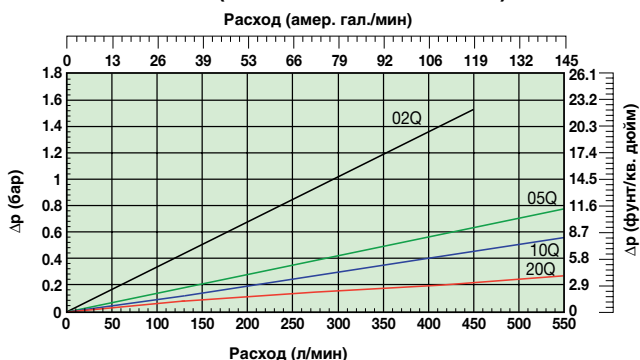

**ТТФ500 (Код длины элемента 10)**

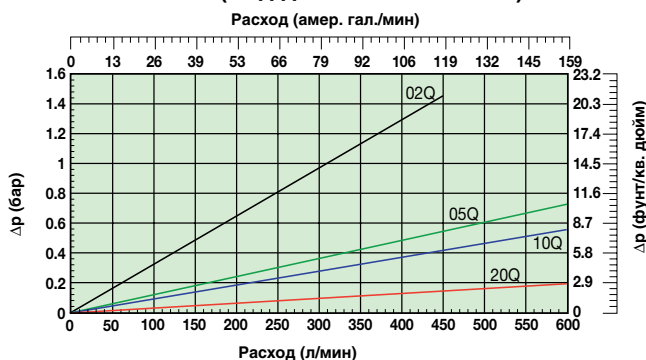

# Серия TTF

Сливные фильтры,  
монтируемые на гидробак

## Графики падения давления (продолж.)

**TTF60 (Код длины элемента 2)**

Материал из целлюлозы и нержавеющей стали

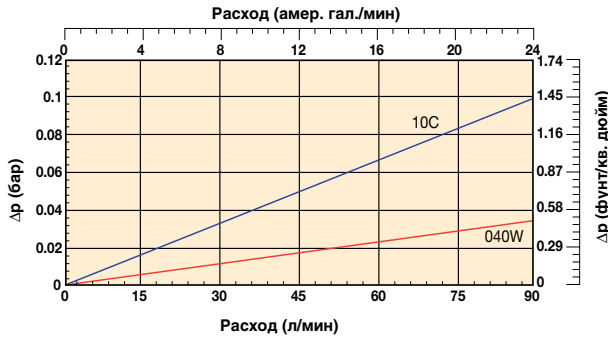

**TTF90 (Код длины элемента 3)**

Материал из целлюлозы и нержавеющей стали

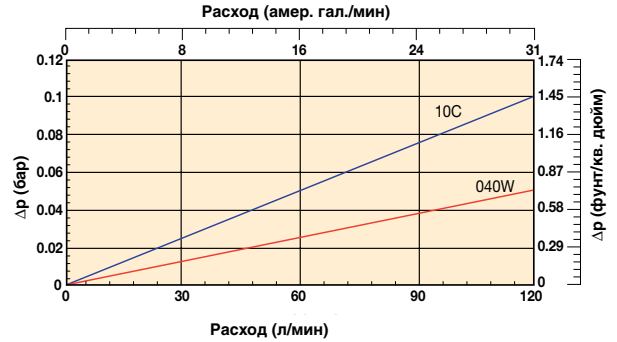

**TTF120 (Код длины элемента 4)**

Материал из целлюлозы и нержавеющей стали

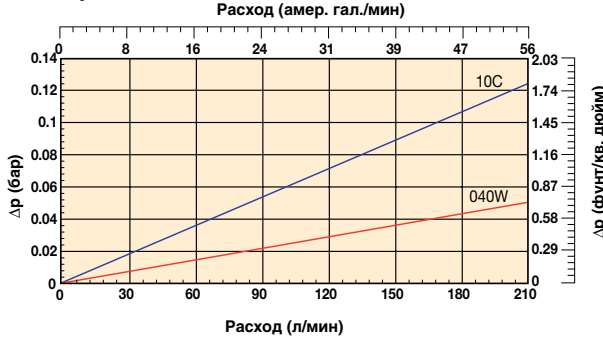

**TTF150 (Код длины элемента 5)**

Материал из целлюлозы и нержавеющей стали

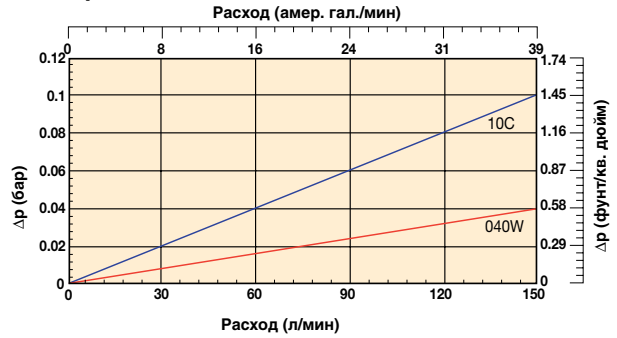

**TTF170(Код длины элемента 6)**

Материал из целлюлозы и нержавеющей стали

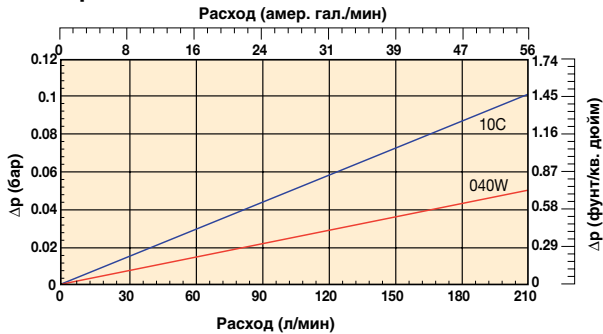

**TTF230(Код длины элемента 7)**

Материал из целлюлозы и нержавеющей стали

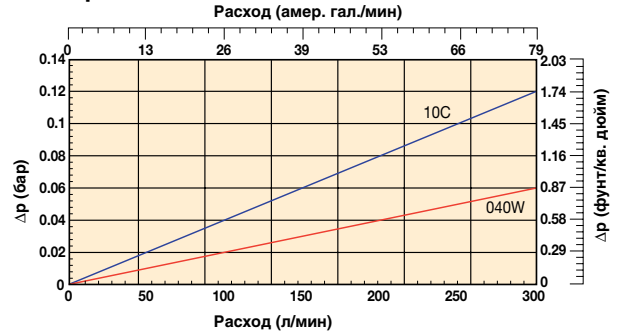

**TTF300(Код длины элемента 8)**

Материал из целлюлозы и нержавеющей стали

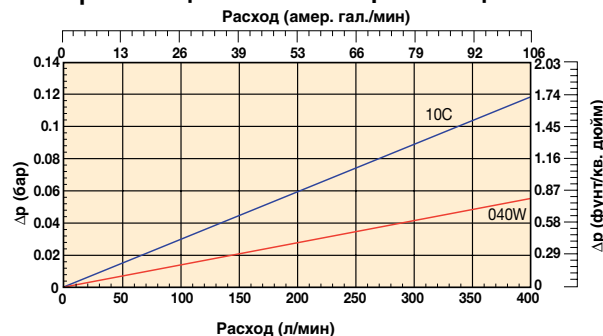

# Серия TTF

Сливные фильтры,  
монтируемые на гидробак

## Опции индикатора

### Реле давления PS индикатора

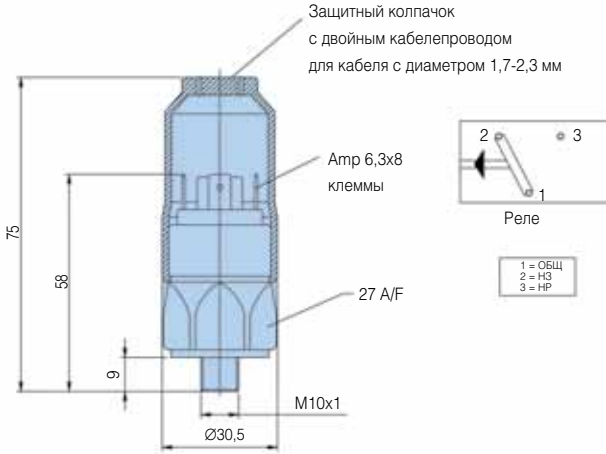

### Индикатор PS реле давления HP/H3

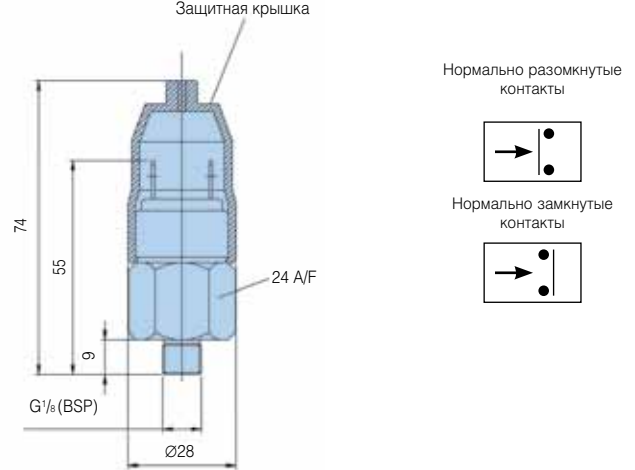

Технические характеристики	
Электрические параметры	42 В / 4 А
Резьбовое соединение	M10x1
Электр. соединение	AMP 6,3x0,8 клеммы + защитный колпачок
Защита	IP65 (с колпачком) клеммы IP00
Код	FMUS1EBMM10L (Реле)

Технические характеристики	
Электрические параметры	42 В / 2А
Резьбовое соединение	G1/8
Электр. соединение	AMP клемма 6,3x0,8
Защита	IP65 (клемма IP00)
Тип реле	HP или H3
Код	FMUS2EBMG02L (HP реле) FMUS3EBMG02L (H3 реле)

Таблица соединений индикатора/головных частей фильтра

ТТФ	Отверстие (отверстия) Головная часть фильтра	Резьба индикат.
	ISO 228-G <sup>3</sup> / <sub>4</sub> " (BSP) (ТТФ длина 2,3,4 и 5)	M10
	ISO 228-G1" (BSP)	M10
	ISO 228-G1 <sup>1</sup> / <sub>2</sub> " (BSP) (ТТФ длина 6 и более)	M10
	2xISO 228-G1 <sup>1</sup> / <sub>2</sub> " (BSP) (ТТФ длина 6 и более)	G1/8"
	ISO 228-G1 <sup>1</sup> / <sub>2</sub> " (BSP) (ТТФ длина 6 и более)	M10
	2xISO 228-G1 <sup>1</sup> / <sub>2</sub> " (BSP) (ТТФ длина 6 и более)	G1/8"
	1 <sup>1</sup> / <sub>2</sub> " SAE-3000 PSI (ТТФ длина 6 и более)	G1/8"
	1 <sup>1</sup> / <sub>2</sub> " SAE-3000 PSI (2-е отверстие) + G1 <sup>1</sup> / <sub>2</sub> " (ТТФ длина 6 и более)	G1/8"
	G2" (ТТФ длина 6 и более)	G1/8"
	G2" + G1 <sup>1</sup> / <sub>2</sub> " (ТТФ длина 6 и более)	G1/8"

Визуальный индикатор	
Визуальный индикатор	1,2 бар
M10: код	FMUG1EBPM10L
G <sup>1</sup> / <sub>8</sub> : код	FMUG2EBPG02L

## Информация для заказа

Таблица стандартных изделий

Номер детали	Взамен	Расход (л/мин)	Модель номер	Длина элемента	Тонкость фильтрации материала (мкм)	Уплотнения	Индикатор	Настройки байпаса	Отверстия/включены опции	Сменные элементы	Взамен	
TTF310QLBP2EG121	TTF90-G <sup>1</sup> / <sub>2</sub> TXWL3-10 B15 MM	90	TTF90	Длина 3	10	Нитрил	Ваглушено	1,5 бар (22 Psi)	G <sup>3</sup> / <sub>4</sub>	Нет	937878Q	TXWL3-10
TTF320QLBP2EG121	TTF90-G <sup>1</sup> / <sub>2</sub> TXWL3-20 B15 MM	90	TTF90	Длина 3	20	Нитрил	Ваглушено	1,5 бар (22 Psi)	G <sup>3</sup> / <sub>4</sub>	Нет	937877Q	TXWL3-20
TTF510QLBP2EG161	TTF125-G1 TXWL3E-10 B15 MM	125	TTF125	Длина 5	10	Нитрил	Ваглушено	1,5 бар (22 Psi)	G1	Нет	937852Q	TXWL3E-10
TTF520QLBP2EG161	TTF125-G1 TXWL3E-20 B15 MM	125	TTF125	Длина 5	20	Нитрил	Ваглушено	1,5 бар (22 Psi)	G1	Нет	937875Q	TXWL3E-20
TTF610QLBP2EG203	TTF170-G1 <sup>1</sup> / <sub>2</sub> TXWL4-10 T B15 MM	170	TTF170	Длина 6	10	Нитрил	Ваглушено	1,5 бар (22 Psi)	G1 <sup>1</sup> / <sub>2</sub>	Дифф. типа Т	937853Q	TXWL4-10
TTF620QLBP2EG203	TTF170-G1 <sup>1</sup> / <sub>2</sub> TXWL4-20 T B15 MM	170	TTF170	Длина 6	20	Нитрил	Ваглушено	1,5 бар (22 Psi)	G1 <sup>1</sup> / <sub>2</sub>	Дифф. типа Т	937874Q	TXWL4-20
TTF810QLBP2EG243	TTF300-G1 <sup>1</sup> / <sub>2</sub> TXWL5A-10 T B15 MM	300	TTF300	Длина 8	10	Нитрил	Ваглушено	1,5 бар (22 Psi)	G1 <sup>1</sup> / <sub>2</sub>	Дифф. типа Т	937855Q	TXWL5A-10
TTF820QLBP2EG243	TTF300-G1 <sup>1</sup> / <sub>2</sub> TXWL5A-20 T B15 MM	300	TTF300	Длина 8	20	Нитрил	Ваглушено	1,5 бар (22 Psi)	G1 <sup>1</sup> / <sub>2</sub>	Дифф. типа Т	937872Q	TXWL5A-20
TTF1010QLBP2HG24A	TTF500-G1 <sup>1</sup> / <sub>2</sub> TXWL5C-10 T B20 MM NMG	500	TTF500	Длина 10	10	Нитрил	Ваглушено	2,0 бар (29 Psi)	G1 <sup>1</sup> / <sub>2</sub>	Дифф. типа Т	937857Q	TXWL5C-10
TTF1010QLBP2HG24A	TTF500-G1 <sup>1</sup> / <sub>2</sub> TXWL5C-20 T B20 MM NMG	500	TTF500	Длина 10	20	Нитрил	Ваглушено	2,0 бар (29 Psi)	G1 <sup>1</sup> / <sub>2</sub>	Дифф. типа Т	937870Q	TXWL5C-20

Примечание: Узлы фильтра, заказываемые из конфигуратора изделия на следующей странице, требуют увеличенного времени выполнения заказа. По возможности, просим Вас делать выбор из приведенной выше таблицы.



# Серия TTF

Сливные фильтры,  
монтируемые на гидробак

## Информация для заказа (продолж.)

Конфигуратор изделия

Пример конфигуратора фильтра серии TTF

Окно 1	Окно 2	Окно 3	Окно 4	Окно 5	Окно 6	Окно 7	Окно 8
<b>TTF</b>	<b>9</b>	<b>05QL</b>	<b>V</b>	<b>S3</b>	<b>H</b>	<b>L24</b>	<b>1</b>

Окно 1		Окно 2		Окно 3							
Код	Тип фильтра	Тонкость фильтрации									
TTF	Корпус	Код	Материал элемента			Стекловолокно					
	TTF 1-60	2	Microglass III (для одноразовых элементов)			Проволочн. сетка					
	TTF 1-90	3									
	TTF 1-120	4	Целлюлоза			Ecoglass III (для Leif® элементов)					
	TTF 1-120	4A	Ном. значение			Абс. значение					
	TTF 1-120	4B	Одноразовый элемент			10C	02Q	05Q	10Q	20Q	040W
	TTF 1-150	5	LEIF® элемент			02QL	05QL	10QL	20QL		
	TTF 2-170	6									
	TTF 2-230	7									
	TTF 2-300	8									
	TTF 2-400	9									
TTF 2-500	10										

Окно 4		Окно 5		Окно 6	
Тип уплотнения		Индикатор		Байпасный клапан	
Материал уплотнения	Код			Байпасный клапан	Код
Нитрил	<b>B</b>	Манометр, настройка 1,2 бар, M10x1*	<b>G1</b>	0,8 бар	<b>B</b>
Фторэластомер	V	Манометр, настройка 1,2 бар, G1/8 для головной части с двумя отверстиями	<b>G2</b>	1,5 бар	<b>E</b>
Неопрен	По запросу	Реле давления 42 В, настройка 1,2 бар, HP/H3, M10x1*	<b>S1</b>	2,0 бар для серии TTF	<b>H</b>
		Реле давления 42 В, настройка 1,2 бар, HP с G1/8 BSP*	<b>S2</b>	Заблокированный байпас	<b>X</b>
		Реле давления 42 В, настройка 1,2 бар, H3 с G1/8 BSP*	<b>S3</b>	Другие настройки байпаса	по запросу
		Реле давления 250 В, HP/H3 с G1/8*	<b>S4</b>		
		Реле давления 250 В, HP/H3 с M10*	<b>S5</b>		
		Нет индикатора, отверстия для индикатора не обработаны.	По запросу		
		Нет индикатора, отверстия индикатора L + R заглушены	<b>P2</b>		
		Другие настройки для индикаторов / манометров по запросу	по запросу		

Примечание: \* В ГОЛОВНОЙ ЧАСТИ ИМЕЮТСЯ ЗАГЛУШЕННЫЕ СОЕДИНЕНИЯ ДЛЯ ИНДИКАТОРА L+R  
Примечание: См. также таблицу "Матрица соединений индикатора/головной части фильтра" на стр. 29

Окно 7		Окно 8	
Соединение фильтра		Опции	
Отверстия	Код	Опции	Код
ISO 228-G <sup>1</sup> / <sub>2</sub> " (BSP) (TTF длина 2,3,4 и 5)	G12	Диффузор не требуется	<b>1</b>
ISO 228-G1" (BSP) (TTF длина 2,3,4 и 5)	G16	Диффузор типа T с участком с перф. пластиной	<b>3</b>
ISO 228-G1 <sup>1</sup> / <sub>2</sub> " (BSP) (TTF длина 6 и более)	G20	Диффузор типа P без участка с перф. пластиной	4
2xISO 228-G1 <sup>1</sup> / <sub>2</sub> " (BSP) (TTF длина 6 и более)	2G20	Диффузор со встроенным шланговым соединением для TTF с длиной 2, 3 и 4	По запросу/5 8
ISO 228-G1 <sup>1</sup> / <sub>2</sub> " (BSP) (TTF длина 6 и более)	G24	Нет магнитов	<b>A</b>
2xISO 228-G1 <sup>1</sup> / <sub>2</sub> " (BSP) (TTF длина 6 и более)	2G24	Заглушенное заправочное отверстие	<b>B</b>
1 <sup>1</sup> / <sub>2</sub> " SAE-3000 PSI (TTF длина 6 и более)	По запросу	Диффузор типа T и нет магнитов	<b>C</b>
1 <sup>1</sup> / <sub>2</sub> " SAE-3000 PSI (2-е отверстие) + G1 <sup>1</sup> / <sub>2</sub> " (TTF длина 6 и более)	LD24	Диффузор типа P и нет магнитов	<b>D</b>
G2" (TTF длина 6 и более)	По запросу	Диффузор типа T, нет магнитов, заглушенное заправ. отв.	<b>G</b>
G2" + G1 <sup>1</sup> / <sub>2</sub> " (TTF длина 6 и более)	GM32	Диффузор типа P, нет магнитов, заглушенное заправ. отв.	<b>H</b>
		Герметичный диффузор типа T	по запросу
		Герметичный диффузор типа P	
		Другие комбинации	

Тонкость фильтрации						Код материала
Средний коэффициент фильтрации бета β (ISO 16889) / размер частиц мкм [с]						
β(x)=2	β(x)=10	β(x)=75	β(x)=100	β(x)=200	β(x)=1000	
% производительности на основе приведенного выше коэффициента бета (β(x))						
50.0%	90.0%	98.7%	99.0%	99.5%	99.9%	
Не применимо	Не применимо	Не применимо	Не применимо	Не применимо	4,5	<b>02Q/02QL</b>
Не применимо	Не применимо	4,5	5	6	7	<b>05Q/05QL</b>
Не применимо	6	8,5	9	10	12	<b>10Q/10QL</b>
6	11	17	18	20	22	<b>20Q/20QL</b>

### Цветовое выделение (Обозначает наличие номера детали)

<b>123</b>	Позиция стандартная
<b>123</b>	Позиция является стандартной зеленой опцией
<b>123</b>	Позиция наполовину стандартная
123	Позиция не стандартная

Примечание: Стандартные позиции имеются на складе, наполовину стандартные позиции доступны через четыре недели



## Информация для заказа (продолж.)

### Взамен таблицы запасных элементов (TXWL и PXWL заменены номером 900000)

TTF60	TXWL2-2	TXWL2-5	TXWL2-10	TXWL2-20
Номер детали запасного элемента	937823Q	937880Q	937881Q	937882Q
TTF90	TXWL3-2	TXWL3-5	TXWL3-10	TXWL3-20
Номер детали запасного элемента	937824Q	937879Q	937878Q	937877Q
TTF120	TXWL3D-2	TXWL3D-5	TXWL3D-10	TXWL3D-20
Номер детали запасного элемента	937825Q	937825Q	937851Q	937876Q
TTF125	TXWL3E-2	TXWL3E-5	TXWL3E-10	TXWL3E-20
Номер детали запасного элемента	937826Q	937849Q	937852Q	937875Q
TTF170	TXWL4-2	TXWL4-5	TXWL4-10	TXWL4-20
Номер детали запасного элемента	937827Q	937848Q	937853Q	937874Q
TTF230	TXWL5-2	TXWL5-5	TXWL5-10	TXWL5-20
Номер детали запасного элемента	937828Q	937847Q	937854Q	937873Q
TTF300	TXWL5A-2	TXWL5A-5	TXWL5A-10	TXWL5A-20
Номер детали запасного элемента	937829Q	937846Q	937855Q	937872Q
TTF400	TXWL5B-2	TXWL5B-5	TXWL5B-10	TXWL5B-20
Номер детали запасного элемента	937830Q	937845Q	937856Q	937871Q
TTF500	TXWL5C-2	TXWL5C-5	TXWL5C-10	TXWL5C-20
Номер детали запасного элемента	937831Q	937844Q	937857Q	937870Q

### Взамен таблицы запасных элементов (TXW и TXX заменены номером 900000)

TTF60	TXX2-10-B	TXW2-2-B	TXW2-5-B	TXW2-10-B	TXW2-20-B	ST2-40-B
Номер детали запасного элемента	937721	937751Q	937754Q	937787Q	937790Q	937820
TTF90	TXX3-10-B	TXW3-2-B	TXW3-5-B	TXW3-10-B	TXW3-20-B	ST3-40-B
Номер детали запасного элемента	937722	937750Q	937755Q	937786Q	937791Q	937819
TTF120	TXX3D-10-B	TXW3D-2-B	TXW3D-5-B	TXW3D-10-B	TXW3D-20-B	ST3D-40-B
Номер детали запасного элемента	937723	937749Q	937756Q	937785Q	937792Q	937818
TTF125	TXX3E-10-B	TXW3E-2-B	TXW3E-5-B	TXW3E-10-B	TXW3E-20-B	ST3E-40-B
Номер детали запасного элемента	937724	937748Q	937757Q	937784Q	937793Q	937817
TTF170	TXX4-10-B	TXW4-2-B	TXW4-5-B	TXW4-10-B	TXW4-20-B	ST4-40-B
Номер детали запасного элемента	937725	937747Q	937758Q	937783Q	937794Q	937816
TTF230	TXX5-10-B	TXW5-2-B	TXW5-5-B	TXW5-10-B	TXW5-20-B	ST5-40-B
Номер детали запасного элемента	937726	937746Q	937759Q	937782Q	937795Q	937815
TTF300	TXX5A-10-B	TXW5A-2-B	TXW5A-5-B	TXW5A-10-B	TXW5A-20-B	ST5A-40-B
Номер детали запасного элемента	937727	937745Q	937760Q	937781Q	937796Q	937814

## Комплект уплотнений серии TTF

Соединения фильтра TTF	Комплект уплотнений из нитрила
Отверстия	Номер детали
ISO 228-G $\frac{1}{2}$ " (BSP) (TTF длина 2,3,4 и 5)	2049010012
ISO 228-G1" (BSP) (TTF длина 2,3,4 и 5)	2049010012
ISO 228-G1 $\frac{1}{2}$ " (BSP) (TTF длина 6 и более)	2049010012
2xISO 228-G1 $\frac{1}{2}$ " (BSP) (TTF длина 6 и более)	918045035
ISO 228-G1 $\frac{1}{2}$ " (BSP) (TTF длина 6 и более)	2049010013
2xISO 228-G1 $\frac{1}{2}$ " (BSP) (TTF длина 6 и более)	918045035
1 $\frac{1}{2}$ " SAE-3000 PSI (TTF длина 6 и более)	918045035
1 $\frac{1}{2}$ " SAE-3000 PSI (2-е отверстие) + G1 $\frac{1}{2}$ " (TTF длина 6 и более)	918045035
G2" (TTF длина 6 и более)	918045035
G2" + G1 $\frac{1}{2}$ " (TTF длина 6 и более)	918045035



# Серия STF

Сливные фильтры

Макс. 500 л/мин - 10 бар



## Когда безопасность является обязательной

В тех случаях, когда использование алюминия ограничено, например, в морской или промышленной среде, сливной фильтр серии STF обеспечивает идеальное решение для разработчиков и заказчиков гидравлических систем.



## Контактная информация:

Parker Hannifin  
Подразделение Hydraulic Filtration, Европа

Европейский производственно-информационный центр  
Бесплатный тел.: 00800 27 27 5374 (из Австрии, Бельгии, Швейцарии, Чехии, Германии, Эстонии, Испании, Финляндии, Франции, Ирландии, Италии, Португалии, Швеции, Словакии, Великобритании)  
[filtrationinfo@parker.com](mailto:filtrationinfo@parker.com)

[www.parkerhfde.com](http://www.parkerhfde.com)



## Особенности изделия:

- Фильтрация по направлению изнутри наружу означает отсутствие утечки загрязненного масла обратно в систему
- Предварительная фильтрация с помощью магнитов
- Чугунная головная часть фильтра
- Конфигурация с несколькими отверстиями
- Расход до 500 л/мин
- Максимальное рабочее давление до 10 бар
- Опциональные герметичные диффузоры
- Фильтроэлементы *LEIF®* с низким воздействием на окружающую среду в стандартной поставке

# Серия STF

## Сливные фильтры

### Особенности и преимущества

Особенности	Технические преимущества:	Экономическая выгода
Фильтр с номинальным давлением 10 бар	Может использоваться для сливных линий в системах с жесткими условиями	Снижается время простоя из-за преждевременных отказов фильтров
Чугунная головная часть	Прочная конструкция	Удобное и эффективное решение для систем, где не допускается применение алюминия
Элементы LEIF®	Запатентованный элемент обеспечивает использование только фирменных деталей	Гарантированное качество фильтрации Способствует сертификации по станд. ISO 14001
Предварительная фильтрация с помощью магнитов	Удаляет железные частицы, даже в условиях байпаса	Повышенные уровни чистоты рабочей жидкости Увеличенный срок службы элемента
Фильтрация изнутри наружу	Все улавливаемые загрязнения остаются внутри элемента	Отсутствие повторного загрязнения системы при замене элементов
Высокий уровень адаптации к требованиям заказчика	Быстрая поставка специальных адаптированных к системам решений	Улучшенная интеграция фильтра в систему вместе с низкими первоначальными затратами
Быстродействующий байпас с низким гистерезисом	Сокращение периода байпаса благодаря низкому гистерезису	Улучшенная защита системы
	В обход элемента уходит только небольшая часть общего расхода	
Стандартная или заказная воронка	Обеспечен вход масла в бак ниже уровня масла	Значительное снижение вспенивания масла

### Типичные области применения

- Силовой агрегат морского судна
- Сталелитейный завод
- Горнодобывающее оборудование
- Бурильное оборудование

### Сливные фильтры серии STF подразделения Parker Filtration

Фильтры STF, монтируемые на гидробак, снабжены предварительной фильтрацией посредством магнитной колонки и байпасом с низким гистерезисом. Благодаря принципу фильтрации "изнутри наружу" загрязненное масло не попадает обратно в систему. Фильтр STF имеет узел головной части из чугуна, идеально подходящий для применения в морской или промышленной среде, в которых использование алюминия ограничено. Головная часть фильтра с несколькими отверстиями позволяет работать с расходом до 500 л/мин при рабочем давлении 10 бар и обеспечивает легкий и эффективный способ интеграции фильтрации сливной линии с силовыми агрегатами. Опциональные герметичные диффузоры включены в стандартную поставку и предотвращают проникновение воздуха в сливную линию.

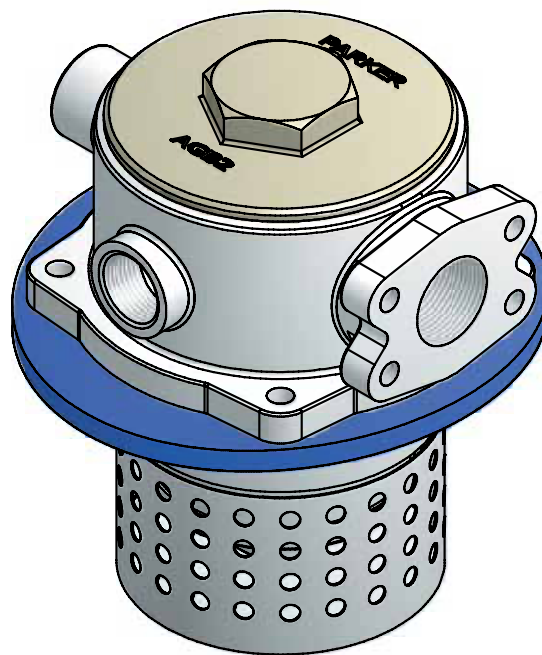

## Технические характеристики

### Рабочее давление:

Макс. 10 бар

### Сборка

Монтаж на гидробак

### Соединения

Фланец SAE

Отверстия с резьбой BSP

### Корпус и крышка фильтра

Чугун (GGG40)

### Материал уплотнения:

Нитрил, фторэластомер

### Рабочая температура:

Материал уплотнения нитрил: от -40°C до +100°C  
Материал уплотнения фторэластомер: от -20°C до +120°C

### Настройка байпаса

Давление открытия 0,8 / 1,5 / 2,0 бар

### Тонкость фильтрации

Определяется испытанием методом рециркуляции по ISO16889

### Характеристики усталостной прочности

Фильтроэлемент поддерживается таким способом, чтобы достигался оптимальный усталостный ресурс

### Фильтроэлемент

Microglass III и Ecoglass III для LEIF® элементов

Также поставляется 10-микронная целлюлоза и 40-микронная сетка из нержавеющей стали

### Устойчивость элемента к разрушению

10 бар (ISO 2941)

### Опции индикатора давления

Настройка 0,7 и 1,2 бар

Визуальный манометр

Электрическое реле давления

### Опции

Диффузор типа P (прямая труба, без участка с перфорированной пластиной)

Диффузор типа T (с закрытой торцевой крышкой диффузора и участком с перфорированной пластиной рекомендуется, когда вход масла в резервуар расположен близко от дна или чтобы гарантировать вход масла в резервуар ниже уровня масла)

### Магнитный комплект

Стандартный, не включен в поставку только для STF 400 и 500

### Фильтроэлемент

Элемент LEIF® с повторно используемой металлической гильзой элемента

Стандартный элемент (опция) со стальными торцевыми крышками

Элемент LEIF® запатентован и обеспечивает использование только фирменных деталей.

Примечание: LEIF® элемент может использоваться с минеральными маслами и маслами типа HEES

Для других рабочих жидкостей проконсультируйтесь у Parker Filtration

LEIF® элемент способствует выполнению требований стандартов качества ISO14001

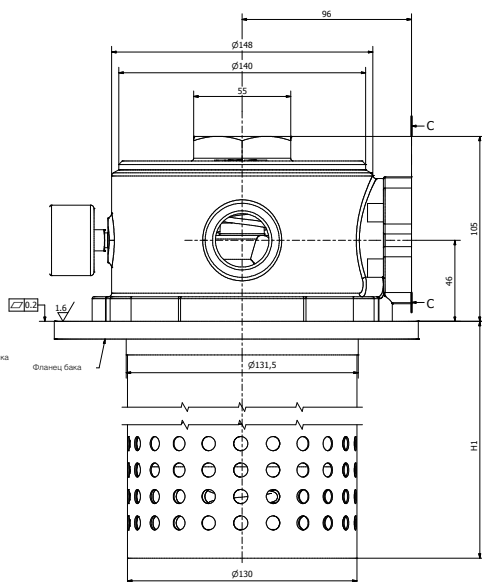
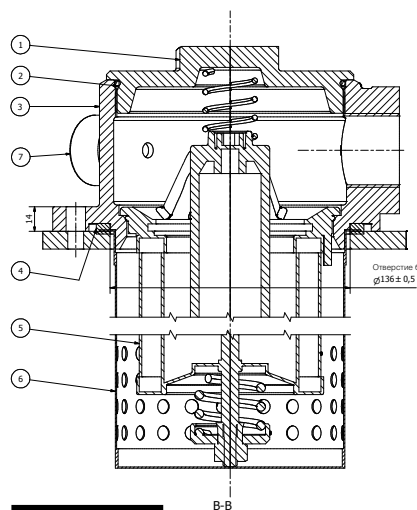
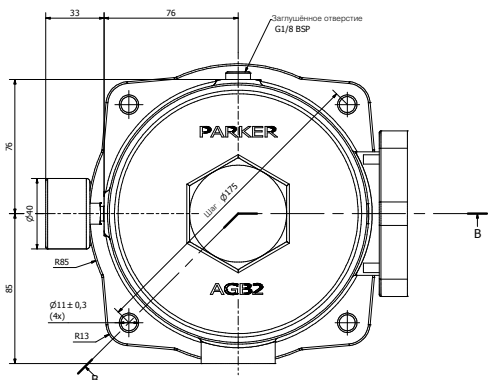

STF без диффузора		
Длина STF	Тип	H1
6	STF170	223
7	STF230	303
8	STF300	508
9	STF400	523
10	STF500	563

STF с диффузором		
Длина STF	Тип	H1
6	STF170	305
7	STF230	305
8	STF300	510
9	STF400	525
10	STF500	575

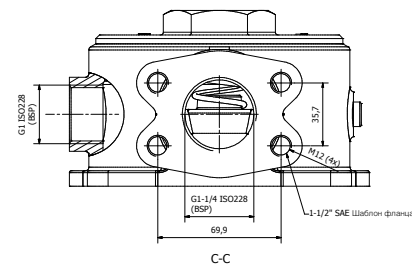

# Серия STF

## Сливные фильтры

### Графики падения давления

Рекомендуемый уровень начального падения давления для фильтров низкого давления равен макс. 0,5 бар.

Если вязкость рабочей среды отличается от 32 сСт, то падение давления на фильтре может быть рассчитано следующим образом:

$$\Delta p = (\Delta p_{32} \times \text{вязкость среды}) / 32 \text{ сСт.}$$

**STF170 (Код длины элемента 6)**

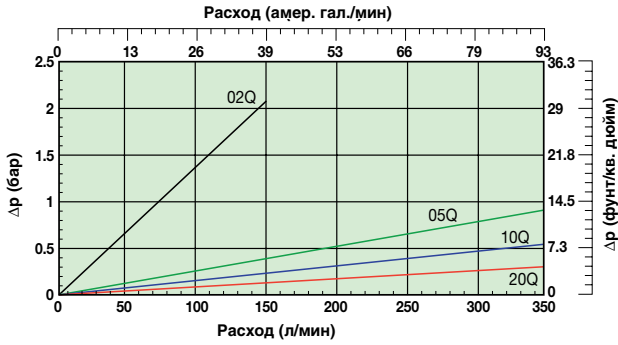

**STF230 (Код длины элемента 7)**

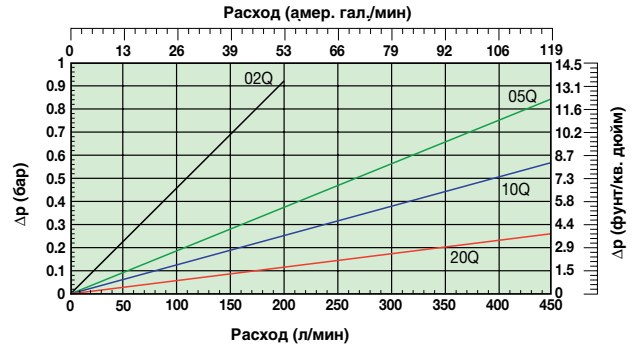

**STF300 (Код длины элемента 8)**

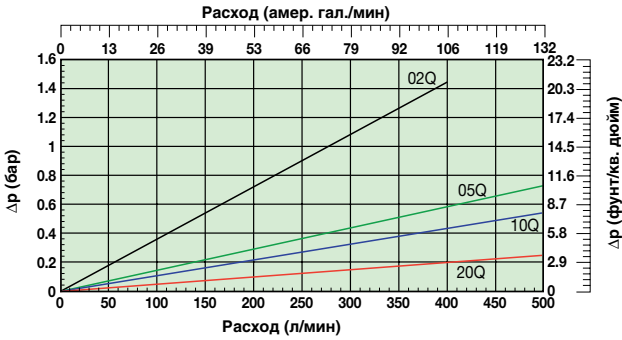

**STF400 (Код длины элемента 9)**

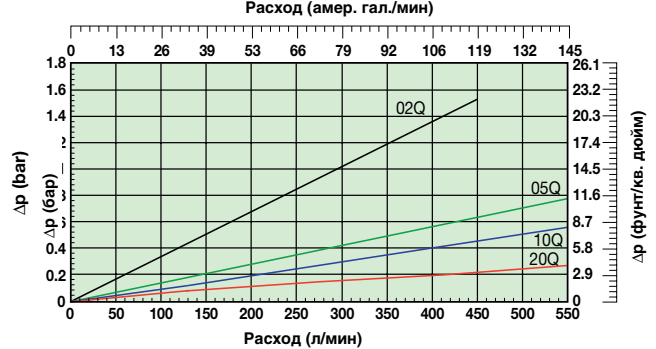

**STF500 (Код длины элемента 10)**

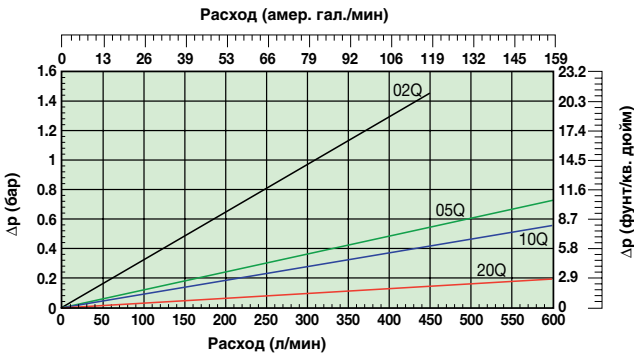

**STF170 (Код длины элемента 6)  
Материал из целлюлозы и нержавеющей стали**

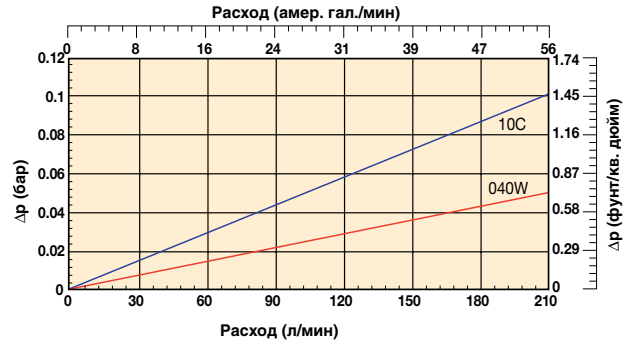

**STF230 (Код длины элемента 7)  
Материал из целлюлозы и нержавеющей стали**

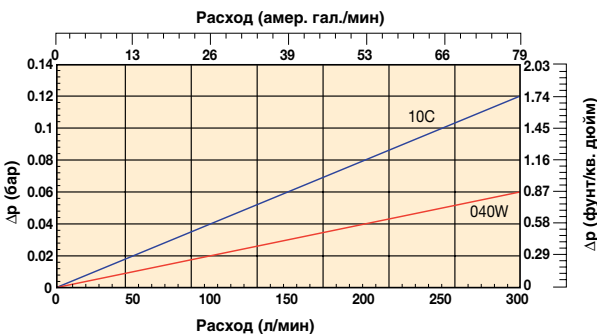

**STF300 (Код длины элемента 8)  
Материал из целлюлозы и нержавеющей стали**

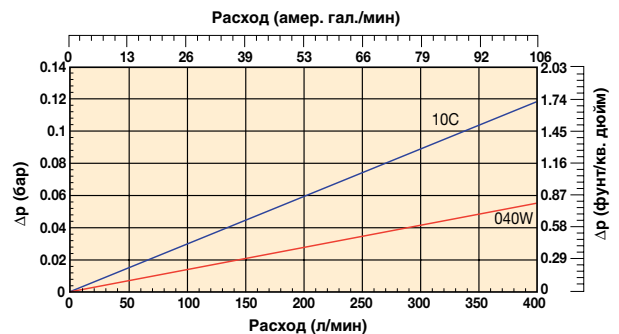

# Серия STF

## Сливные фильтры

### Индикатор PS реле давления НР/НЗ

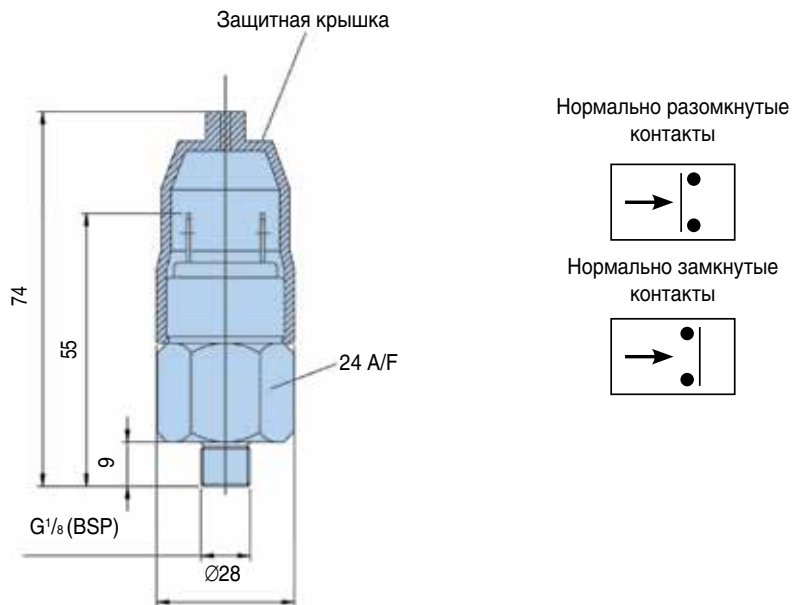

Технические характеристики	
Ном. эл. параметры	42 В/2 А
Резьбовое соединение	G1/8"
Электр. соединение	АМР клемма 6,3x0,8
Защита	IP65 (клемма IP00)
Тип реле	НО или НЗ
Настройка индикатора	1,2 бар (0,7 бар по запросу)
Код	FMUS2EBMG02L (реле НР типа) FMUS3EBMG02L (реле НЗ типа)

Визуальный инд.	Код
1,2 бар	FMUG2EBPG02L

LEIF Таблица запасных элементов				
	2 микрона	5 микрон	10 микрон	20 микрон
STF170 Номер детали запасн. элемента	937827Q	937848Q	937853Q	937874Q
STF230 Номер детали запасн. элемента	937828Q	937847Q	937854Q	937873Q
STF300 Номер детали запасн. элемента	937829Q	937846Q	937855Q	937872Q
STF400 Номер детали запасн. элемента	937830Q	937845Q	937856Q	937871Q
STF500 Номер детали запасн. элемента	937831Q	937844Q	937857Q	937870Q

Таблица традиционных запасных элементов Microglass III Media							
	Целлюлоза 10 мкм	2 мкм Microglass III	5 мкм Microglass III	10 мкм Microglass III	20 мкм Microglass III	Сетка из нержавеющей стали 40 мкм	
TTF170 Номер детали запасн. элемента	937725		937747Q	937758Q	937783Q	937794Q	937816
TTF230 Номер детали запасн. элемента	937726		937748Q	937759Q	937782Q	937795Q	937815
TTF300 Номер детали запасн. элемента	937727		937745Q	937760Q	937781Q	937796Q	937814

# Информация для заказа

Таблица стандартных изделий

Деталь номер	Расход (л/мин)	Модель номер	Элемент Длина	Материал тонк. филт. (мкм)	Уплотнения	Индикатор	Байпас Настройка	Отверстия	Включены опции	Сменные элементы
STF810QLBP2ELC24G	300	STF300	8	10	Нитрил	Заглушено	1,5 бар	Фланец 11/2"SAE	Гермет. воронка типа Т	937855Q
STF820QLBP2ELC24G	300	STF300	8	20	Нитрил	Заглушено	1,5 бар	Фланец 11/2"SAE	Гермет. воронка типа Т	937872Q
STF1010QLBP2ELC24G	500	STF500	10	10	Нитрил	Заглушено	1,5 бар	Фланец 11/2"SAE	Гермет. воронка типа Т	937857Q
STF1020QLBP2ELC24G	500	STF500	10	20	Нитрил	Заглушено	1,5 бар	Фланец 11/2"SAE	Гермет. воронка типа Т	937870Q

## Конфигуратор изделия

### Пример конфигуратора фильтра серии STF

Окно 1	Окно 2	Окно 3	Окно 4	Окно 5	Окно 6	Окно 7	Окно 8
STF	8	05QL	B	S2	E	LC24	G

Окно 1	Окно 2	Окно 3							
Код	Тип фильтра		Тонкость фильтрации						
STF	Корпус	Код	Материал элемента	Стандартно Целлюлоза	Тонкость фильтрации абсолютная				Сетка из нержавеющей стали
	STF 2-170	6	Элемент LEIF®	10 мкм	Q3 стекловолокно βх(с) >200				40 мкм
	STF 2-230	7			Q02 (2 микрон)	Q05 (5 микрон)	Q010 (10 микрон)	Q020 (20 микрон)	
	STF 2-300	8	Одноразовый элемент	10C	02Q	05Q	10Q	20Q	040W
	STF 2-400	9	Элемент LEIF®		02QL	05QL	10QL	20QL	
	STF 2-500	10							

Окно 4	
Тип уплотнения	
Материал уплотнения	Код
Нитрил	B
Фторэластомер	V

Окно 5	
Индикатор	
	Код
Манометр, настройка 1,2 бар, G1/8	G2
Реле давления 42 В, настройка 1,2 бар, НР с G1/8 BSP	S2
Реле давления 42 В, настройка 1,2 бар, НЗ с G1/8 BSP	S3
Реле давления 250 В, НР/НЗ с G1/8	S4
Нет индикатора, отверстия индикатора L + R заглушены	P2
Другие настройки для индикаторов / манометров по запросу	по запросу

Окно 6	
Байпасный клапан	
Байпасный клапан	Код
0,8 бар	B
1,5 бар	E
2,0 бар для серии STF	H
Заблокированный байпас	X
Другие настройки байпаса	по запросу

Окно 7	
Соединение фильтра	
Отверстия	Код
1 1/2" SAE-3000 PSI + G1" (2-е отверстие)	LC24
G1 1/4" + G1" (2-е отверстие)	GL24

Окно 8	
Опции	
Опции	Код
Диффузор не требуется	1
Диффузор типа Т с участком с перфор. пластиной	3
Диффузор типа Р без участка с перфор. пластиной	4
Герметичный диффузор типа Т с участком с перфорированной пластиной	G
Герметичный диффузор типа Р без перфорированной пластины	H
Другие комбинации	по запросу

Примечание: STF с размерами 2-400 и 2-500 стандартно поставляются без магнитов

Тонкость фильтрации						Код материала
Средний коэффициент фильтрации бета β (ISO 16889) / размер частиц мкм [с]						
βх(с)=2	βх(с)=10	βх(с)=75	βх(с)=100	βх(с)=200	βх(с)=1000	
% производительности на основе приведенного выше коэффициента бета (βх)						
50.0%	90.0%	98.7%	99.0%	99.5%	99.9%	02Q/02QL
Не применимо	Не применимо	Не применимо	Не применимо	Не применимо	4.5	05Q/05QL
Не применимо	Не применимо	4.5	5	6	7	10Q/10QL
Не применимо	6	8.5	9	10	12	20Q/20QL
6	11	17	18	20	22	

### Цветовое выделение (Обозначает наличие номера детали)

123	Позиция стандартная
123	Позиция является стандартной зеленой опцией
123	Позиция наполовину стандартная
123	Позиция не стандартная

Примечание: Стандартные позиции имеются на складе, наполовину стандартные позиции доступны через четыре недели

# Серия BGT

Сливные фильтры,  
монтируемые на гидробак  
Макс. 2400 л/мин - 10 бар



**Запатентованные**  
элементы **LEIF®**  
обеспечивают  
высочайшее качество  
фильтрации.

**Когда требуется высокая  
пропускная способность**

Серия BGT снабжена предварительной фильтрацией, выполняемой магнитной колонкой и полнопоточным байпасом с низким гистерезисом. Максимальное давление 10 бар. Максимальный расход 2400 л/мин. Поставляются элементы **LEIF®** до 1500 л/мин. Предназначена для широкого диапазона мобильных и промышленных применений

С ПРИМЕНЕНИЕМ НОВОГО  
«ЗЕЛЕНОГО» ФИЛЬТРА  
**LEIF®**



## Контактная информация:

Parker Hannifin  
Подразделение **Hydraulic Filtration**, Европа

Европейский производственно-информационный центр  
Бесплатный тел.: 00800 27 27 5374 (из Австрии, Бельгии, Швейцарии, Чехии, Германии, Эстонии, Испании, Финляндии, Франции, Ирландии, Италии, Португалии, Швеции, Словакии, Великобритании)  
[filtrationinfo@parker.com](mailto:filtrationinfo@parker.com)

[www.parkerhfde.com](http://www.parkerhfde.com)



## Особенности изделия:

- BGT снабжен предварительной фильтрацией, выполняемой магнитной колонкой.
- Поставляются головные части фильтров с несколькими отверстиями.
- Направление потока из внутренней части фильтроэлемента наружу.
- Полнопоточный байпас с низким гистерезисом.
- Максимальное давление 10 бар. Максимальный расход 2400 л/мин.
- Запатентованные элементы **LEIF®** обеспечивают высочайшее качество фильтрации.

# Серия BGT

Сливные фильтры,  
монтируемые на гидробак

## Особенности и преимущества

Особенности	Технические преимущества:	Экономическая выгода
Фильтр с расчетным давлением 10 бар	Может использоваться для сливных линий в системах с жесткими условиями	Снижается время простоя из-за преждевременных отказов фильтров
Головная часть из литого алюминия	Компактный, легкий и прочный	Малый вес, меньшие габариты и более аккуратный внешний вид
Элементы LEIF®	Запатентованный элемент обеспечивает использование только фирменных деталей	Гарантированное качество фильтрации Способствует сертификации по ст. ISO 14001
Предварительная фильтрация с помощью магнитов	Удаляет железные частицы, даже в условиях байпаса	Повышенные уровни чистоты рабочей жидкости Увеличенный срок службы элемента
Фильтрация изнутри наружу	Все улавливаемые загрязнения остаются внутри элемента	Отсутствие повторного загрязнения системы при замене элементов
Высокий уровень адаптации к требованиям заказчика	Быстрая поставка специальных адаптированных к системам решений	Улучшенная интеграция фильтра в систему вместе с низкими первоначальными затратами
Быстродействующий байпас с низким гистерезисом	Сокращение периода байпаса благодаря малому гистерезису В обход элемента уходит только небольшая часть общего расхода	Улучшенная защита системы
Стандартная или заказная воронка	Обеспечен вход масла в бак ниже уровня масла	Значительное снижение вспенивания масла

## Типичные области применения

- Мобильные краны
- Экскаваторы
- Палубные краны
- Противопожарное оборудование
- Гидравлические прессы
- Пакетировочные прессы для отходов
- Промышленные силовые агрегаты
- Вилочные погрузчики

Сливные фильтры серии BGT с монтажом на гидробак подразделения Parker Filtration. Фильтры BGT, монтируемые на гидробак, снабжены предварительной фильтрацией посредством магнитной колонки и быстродействующим байпасом с низким гистерезисом. Благодаря принципу фильтрации "изнутри наружу" загрязненное масло не проникает обратно в систему. Фильтры BGT поставляются в вариантах исполнения, обеспечивающих работу с расходом до 2400 л/мин. Они могут работать при максимальном рабочем давлении 10 бар. Элементы LEIF® обеспечивают экологичную фильтрацию в вариантах исполнения до 1500 л/мин.



## Технические характеристики

### Рабочее давление:

Макс. 10 бар

### Сборка:

Монтаж на гидробак.

### Соединения:

Фланцы SAE2", 3".

Имеются резьбовые отверстия и несколько отверстий.

### Корпус фильтра:

Алюминиевая головная часть и крышка.

### Материал уплотнения:

Нитрил, фторэластомер, неопрен.

### Диапазон рабочих температур:

Материал уплотнения нитрил: от -40° до +100°C

Материал уплотнения фторэластомер: от -20° до +120°C

### Настройка байпаса

Давление открытия 0,8 / 1,5 или 2 бар.

Другие настройки по запросу.

### Тонкость фильтрации:

Определяется испытанием методом рециркуляции по ISO 16889.

### Характеристики усталостной прочности:

Фильтрующий материал поддерживается таким способом, чтобы достигался оптимальный усталостный ресурс.

### Фильтрующий материал:

Microglass III и Ecoglass III для LEIF® элементов.

Также поставляются 10-микронная целлюлоза и 40-микронная сетка из нержавеющей стали.

### Устойчивость элемента к разрушению:

10 бар (ISO 2941)

### Опции индикатора давления:

Настройка 0,7 или 1,2 бар.

Другие настройки по запросу.

Визуальный манометр.

Электрическое реле давления.

### Опции:

Диффузор типа Р (прямая труба, без перфорированной пластины)

Диффузор типа Т (с закрытой торцевой крышкой диффузора и участком с перфорированной пластиной, рекомендуется, когда вход масла в резервуар расположен близко от дна или чтобы гарантировать вход масла в резервуар ниже уровня масла)

### Магнитный комплект:

Стандартно.

### Заправочное отверстие в крышке (опция):

BGT 3 = Заглушенное G11/4. BGT 4 = Заглушенное G11/2.

### Фильтроэлемент:

LEIF® элемент с повторно используемой металлической гильзой элемента.

Традиционный элемент со стальными торцевыми крышками.

Элемент LEIF® запатентован и обеспечивает использование только фирменных деталей.

### Примечание:

LEIF® элемент может использоваться с минеральными маслами и маслами типа HEES.

По другим рабочим жидкостям проконсультируйтесь в Parker Filtration.

LEIF® способствует соответствию требованиям стандартов качества ISO 14001.

BGT-3 Длина 11 и 12 (LEIF® вариант)		
Поз.	Кол-во	Описание
1	1	Гайка
2	1	Шайба
3	1	Крышка
4	1	Уплотнение крышки
5	1	Верхняя пружина
6	1	Корпус
7	1	Уплотнение вставки
8	1	Заглушка M10x1
9	1	Сварное уплотнение
10	1	Вставка
11	1	LEIF® элемент
12	1	Гильза элемента
13	1	Прокладка
14	1	Уплотнительное кольцо
15	1	Байпасный комплект
16	1	Диффузор

BGT-4 Длина 13 и более (традиционный элемент)		
Поз.	Кол-во	Описание
1	1	Гайка
2	1	Шайба
3	1	Крышка
4	1	Уплотнение крышки
5	1	Верхняя пружина
6	1	Корпус
7	1	Уплотнение вставки
8	1	Заглушка M10x1
9	1	Сварное уплотнение
10	1	Вставка
11	1	Уплотнение элемента
12	1	Элемент
13	1	Уплотнительное кольцо
14	1	Уплотнительное кольцо
15	1	Байпасный комплект
16	1	Диффузор

BGT-3 (LEIF® вариант)

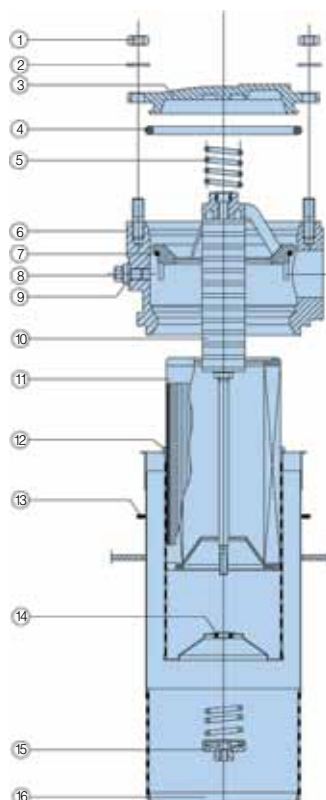

BGT-4 (традиционный элемент)

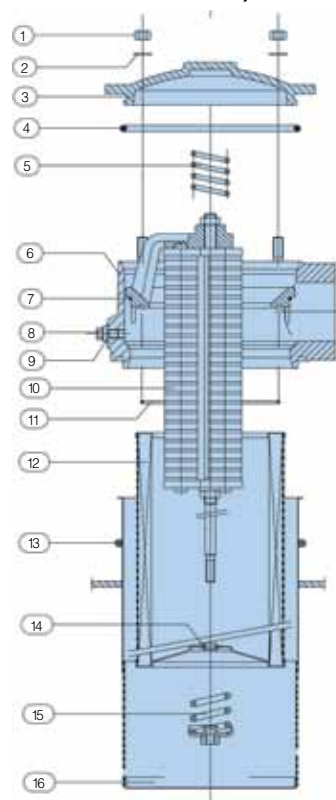

# Серия BGT

Сливные фильтры,  
монтируемые на гидробак

## Технические характеристики (продолж.)

### BGT-3 с диффузором

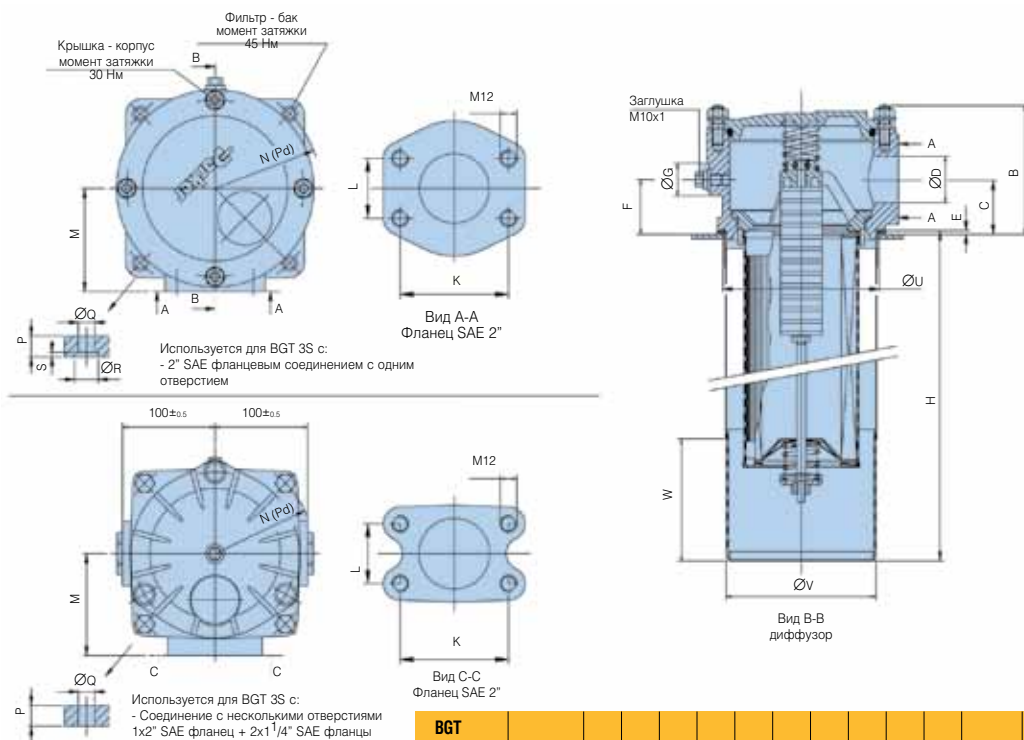

Размеры указаны в мм

BGT	длина	B	C	D	E	F	G	H	K	L	M	N (Pd)	P	Q	R	S	U	V	W	кг
11	<b>BGT390</b>	139	59	50	3	59	35	350	78	43	105	R107,5	14	13	16	3	165.5 <sup>+0.5</sup> <sub>0</sub>	165	120	7.2
12	<b>BGT500</b>							540												8.6
Соед. с неск. отв.		(131)	(55)			(55)					(110)		(15)				(166 <sup>+0.5</sup> <sub>0</sub> )			

### BGT-3 без диффузора

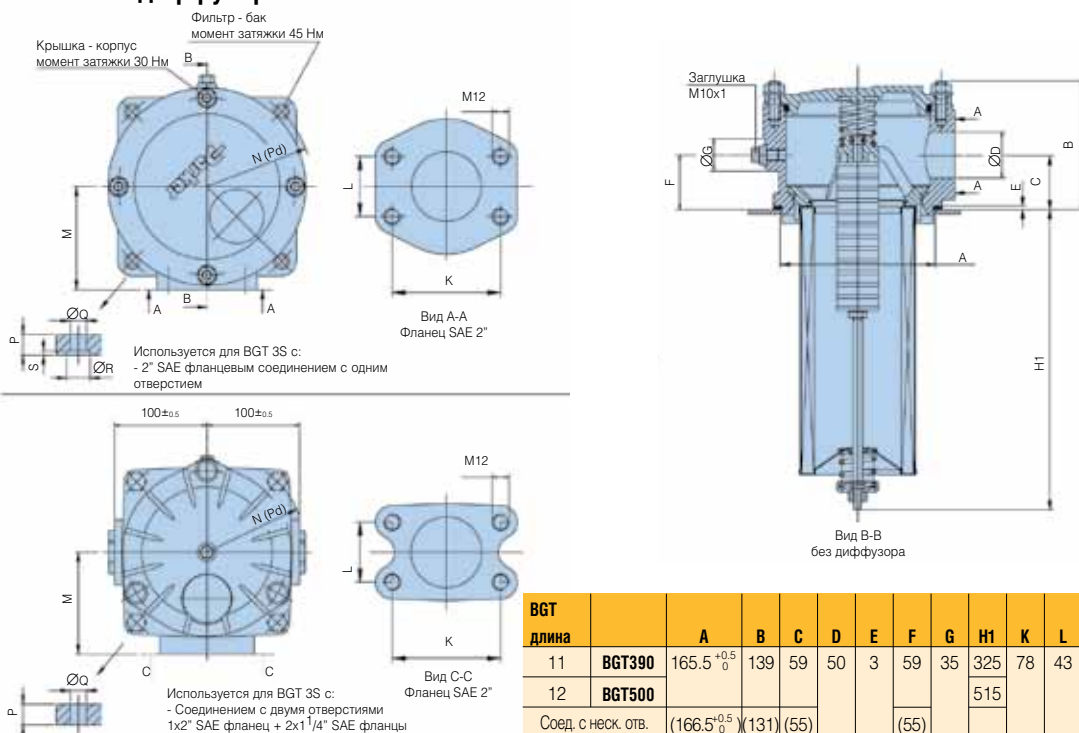

Размеры указаны в мм

BGT	длина	A	B	C	D	E	F	G	H1	K	L	M	N (Pd)	P	Q	R	S	кг
11	<b>BGT390</b>	165.5 <sup>+0.5</sup> <sub>0</sub>	139	59	50	3	59	35	325	78	43	105	R107,5	14	13	16	3	7.2
12	<b>BGT500</b>								515									8.6
Соед. с неск. отв.		(166.5 <sup>+0.5</sup> <sub>0</sub> )	(131)	(55)			(55)					(110)		(15)				



## ВГТ-4 с диффузором

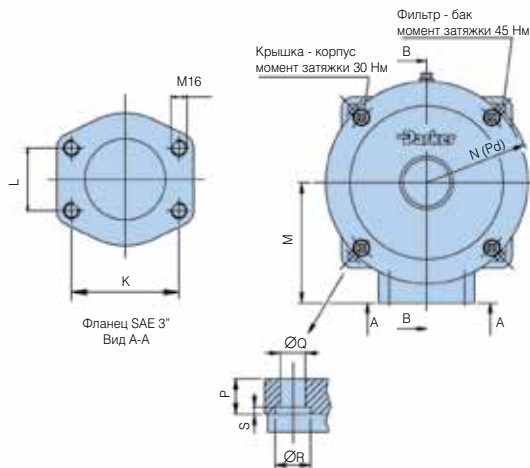
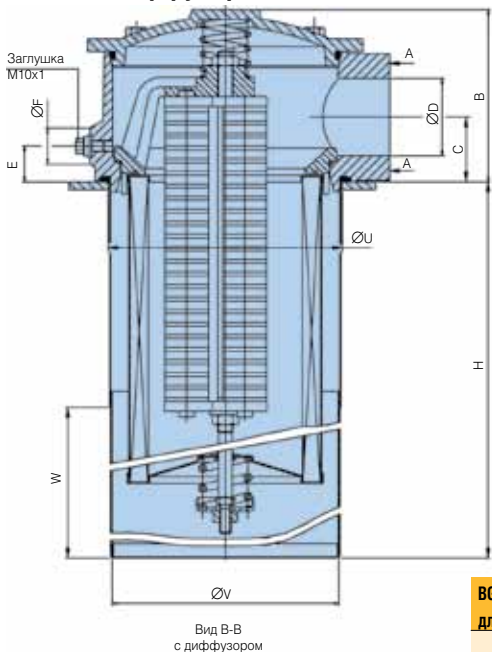

ВГТ	длина	В	С	ØD	Е	ØF	Н	К	Л	М	N(Pd)	Р	ØQ	ØR	S	ØU	ØV	W	кг
13	BGT600						425												20.5
14	BGT800						535												23.0
15	BGT1000	178	67	80	37	40	640	106.4	62	170	R147,5	20	14	20	4	240.5 <sup>+0.5</sup> <sub>0</sub>	240	170	25.5
16	BGT1500						920												30.0
17	BGT2000						1200												37.0
18	BGT2400						1200												37.0

Примечание: размеры BGT-2400 идентичны BGT-2000. Размеры в мм

## ВГТ-4 без диффузора

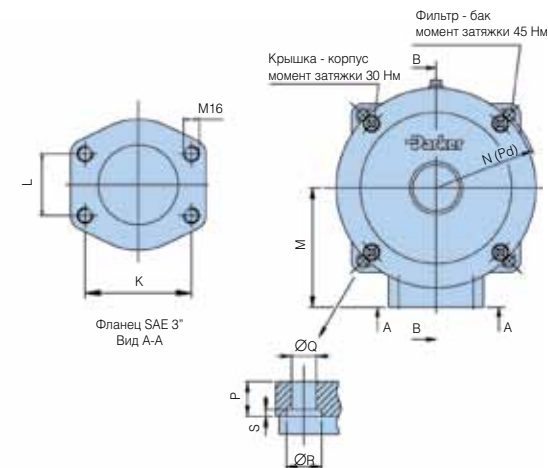
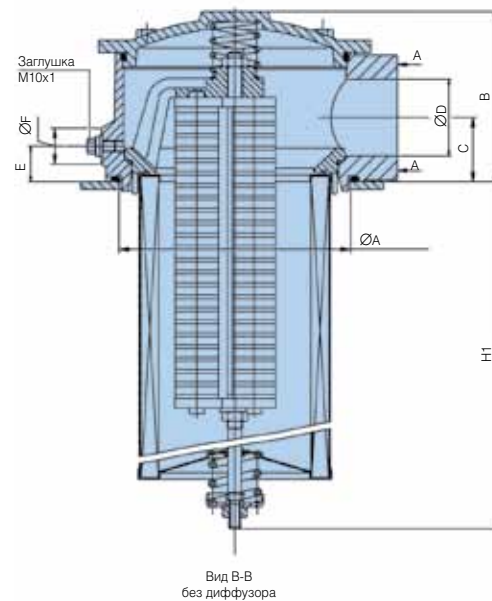

ВГТ	длина	ØA	В	С	ØD	Е	ØF	Н1	К	Л	М	N(Pd)	Р	ØQ	ØR	S	кг
13	BGT600							385									20.5
14	BGT800							495									23.0
15	BGT1000	239.5 <sup>+0.5</sup> <sub>0</sub>	178	67	80	37	40	598	106.4	62	170	R147,5	20	14	20	4	25.5
16	BGT1500							878									30.0
17	BGT2000							1143									37.0
18	BGT2400							1143									37.0

Примечание: размеры BGT-2400 идентичны BGT-2000. Размеры в мм

# Серия BGT

Сливные фильтры,  
монтируемые на гидробак

## Технические характеристики (продолж.)

### BGT F1<sup>1/4</sup> манифольдного типа - с диффузором

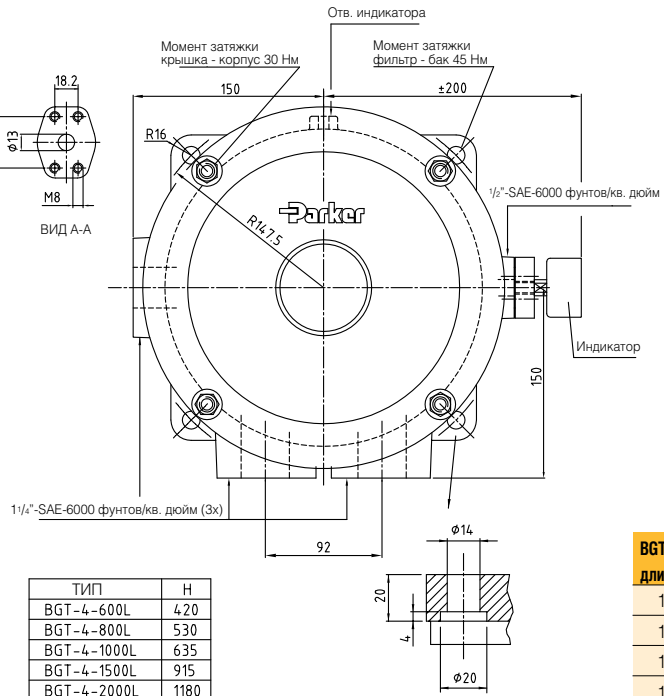
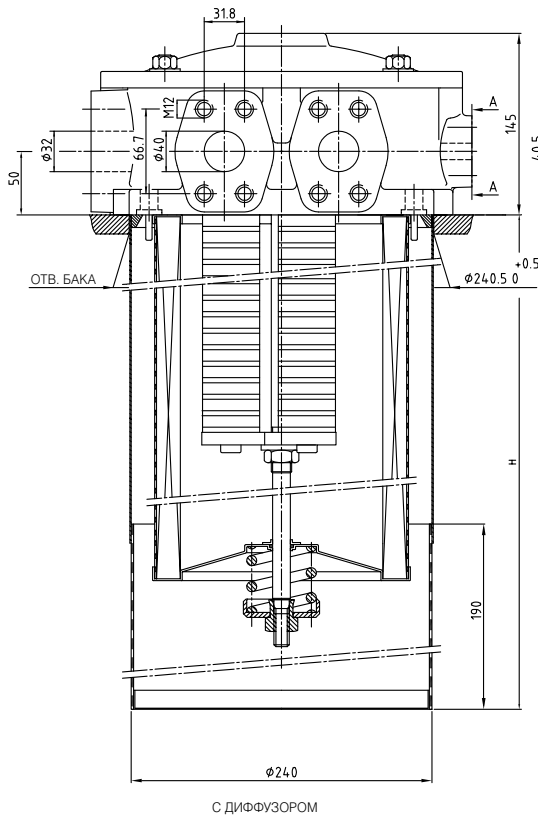

ТИП	H
BGT-4-600L	420
BGT-4-800L	530
BGT-4-1000L	635
BGT-4-1500L	915
BGT-4-2000L	1180

BGT длина		H
13	<b>BGT600L</b>	420
14	<b>BGT800L</b>	530
15	<b>BGT1000L</b>	636
16	<b>BGT1500L</b>	915
17	<b>BGT2000L</b>	1180
18	<b>BGT2400L</b>	1180

Размеры указаны в мм

### BGT F1<sup>1/4</sup> манифольдного типа - без диффузора

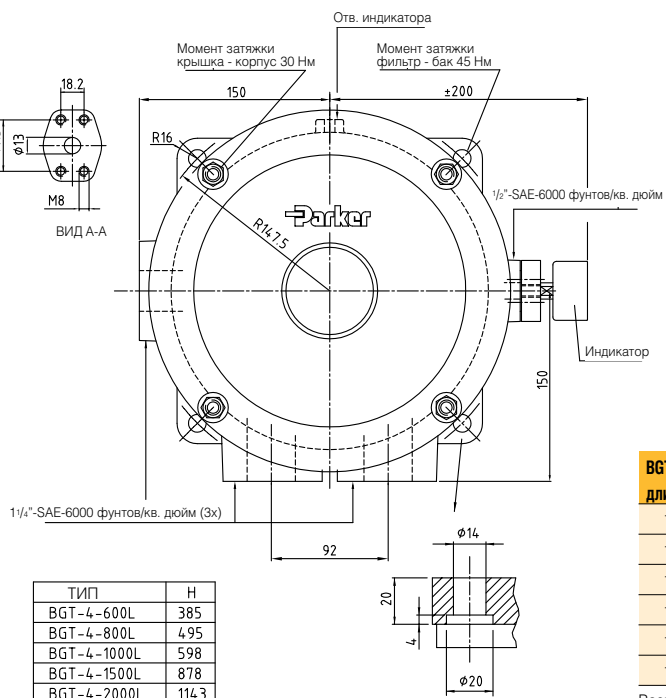
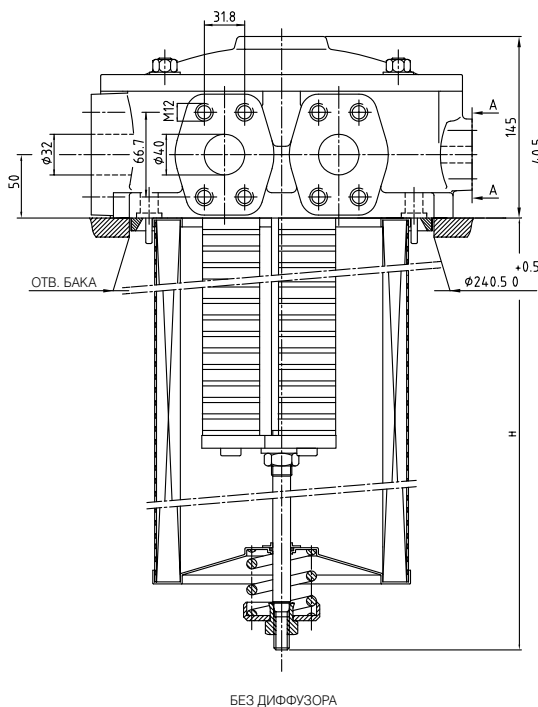

ТИП	H
BGT-4-600L	385
BGT-4-800L	495
BGT-4-1000L	598
BGT-4-1500L	878
BGT-4-2000L	1143

BGT длина		H
13	<b>BGT600L</b>	385
14	<b>BGT800L</b>	495
15	<b>BGT1000L</b>	598
16	<b>BGT1500L</b>	878
17	<b>BGT2000L</b>	1143
18	<b>BGT2400L</b>	1143

Размеры указаны в мм



## Опции индикатора

### Реле давления PS индикатора

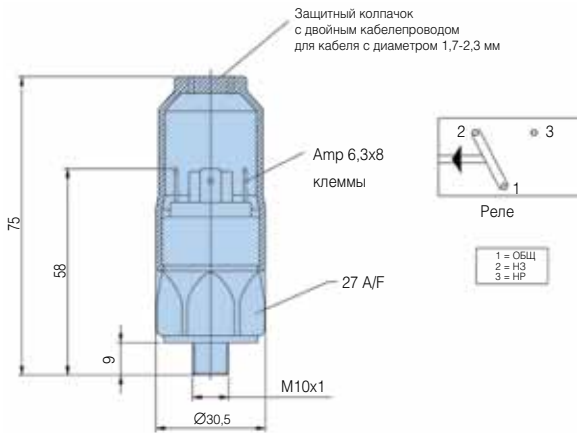

Технические характеристики	
Электрические параметры	42 В / 4А
Резьбовое соединение	M10x1
Электр. соединение	AMP 6,3x0,8 клеммы + защитный колпачок
Защита	IP65 (с колпачком) клеммы IP00
Код	FMUS1EBMM10L (Реле)

Таблица соединений индикатора / головных частей фильтра		
Отверстие (отверстия)	Головная часть фильтра	Резьба индикатора
2" SAE BGT длина 11 и 12		M10
3" SAE BGT длина 13 и более		M10
1x2"SAE с фланцами + 2 x 1 1/4" SAE с фланцами для BGT длина 11 и 12		G 1/8"
3x1 1/4" SAE с фланцами + 1x 1/2" SAE для BGT длина 13 и более		M10

### Индикатор PS реле давления НР/НЗ

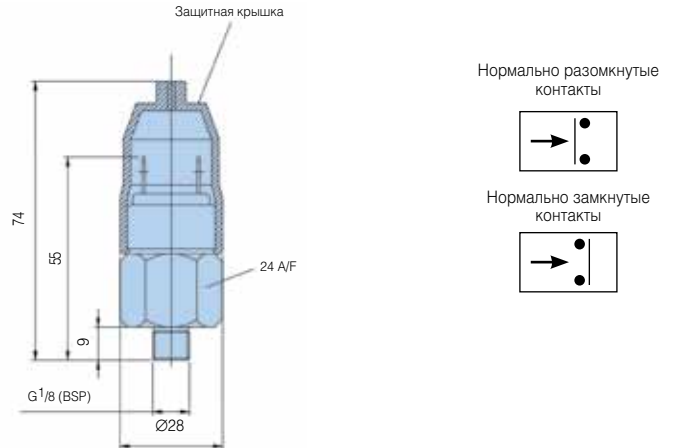

Технические характеристики	
Электрические параметры	42 В/2 А
Резьбовое соединение	AMP клемма 6,3x0,8
Электр. соединение	IP65 (клемма IP00)
Защита	НР или НЗ
Тип реле	FMUS2EBMG02L (НР реле)
Код	FMUS3EBMG02L (НЗ реле)

Визуальный индикатор	1,2 бар
M10 код	FMUG1EBPM10L
G 1/8 код	FMUG2EBPG02L

### Графики падения давления

Рекомендуемый уровень начального падения давления для фильтров низкого давления равен макс. 0,5 бар. Если вязкость рабочей среды отличается от 32 сСт, то падение давления на фильтре может быть рассчитано следующим образом:  $\Delta p = (\Delta p_{32} \times \text{вязкость среды}) / 32 \text{ сСт}$ . Падение давления на корпусе фильтра и элементе приведено для вязкости рабочей жидкости 32 сСт и плотности 0,87.

#### ВGT пустой корпус 2"SAE (код длины 11 и 12)

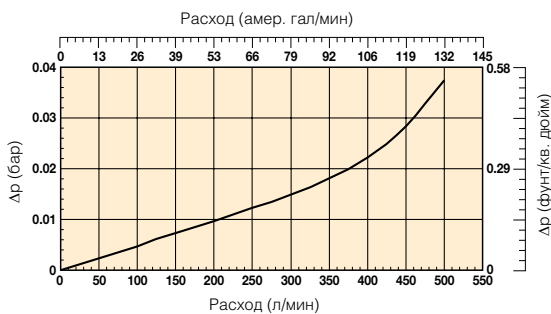

#### ВGT390 (Код длины элемента 11)

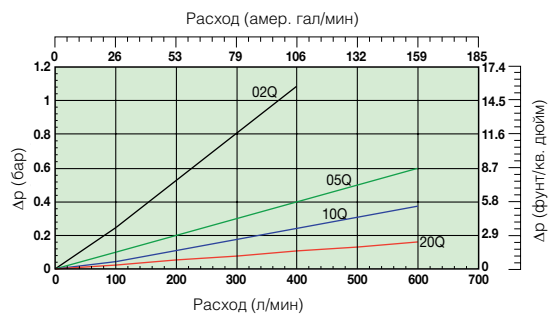

#### ВGT500 (Код длины элемента 12)

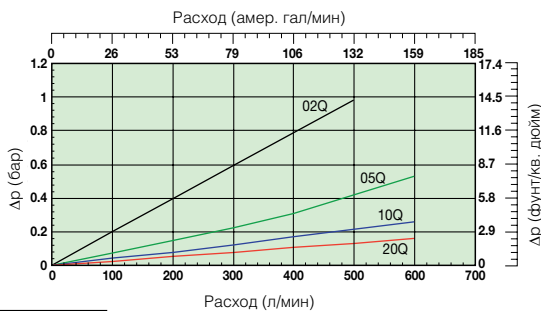

# Серия BGT

Сливные фильтры,  
монтируемые на гидробак

## Графики падения давления (продолж.)

**BGT пустой корпус 3" SAE (код длины 13 и более)**

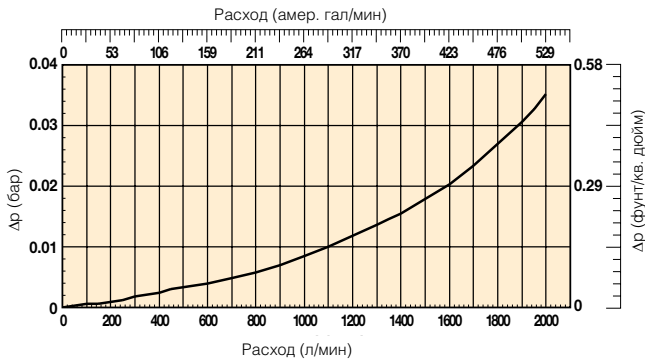

**BGT600 (Код длины элемента 13)**

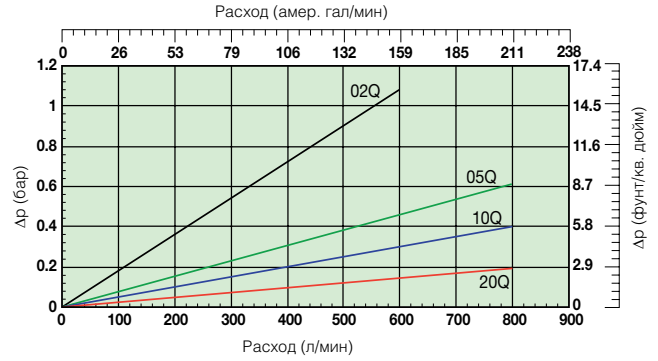

**BGT800 (Код длины элемента 14)**

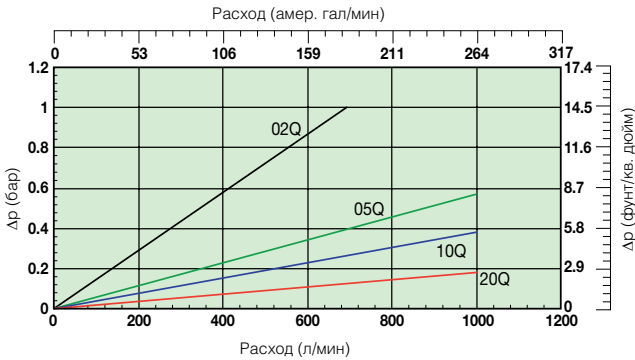

**BGT1000 (Код длины элемента 15)**

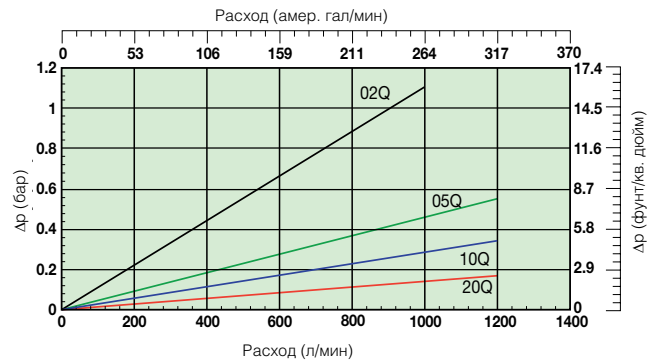

**BGT1500 (Код длины элемента 16)**

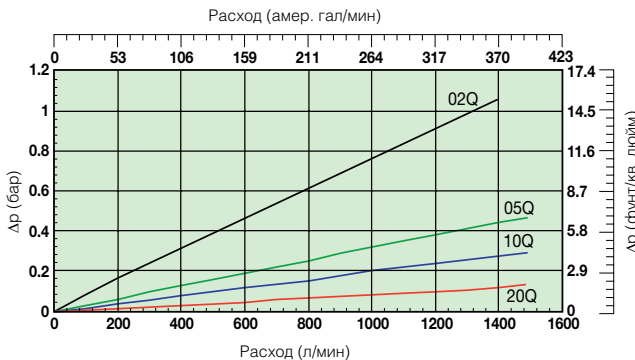

**BGT2000 (Код длины элемента 17)**

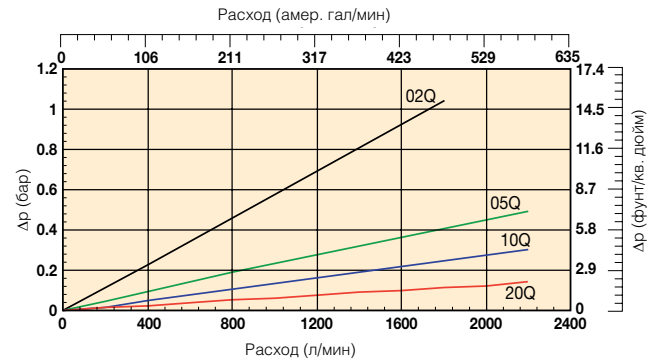

**BGT2400 (Код длины элемента 18)**

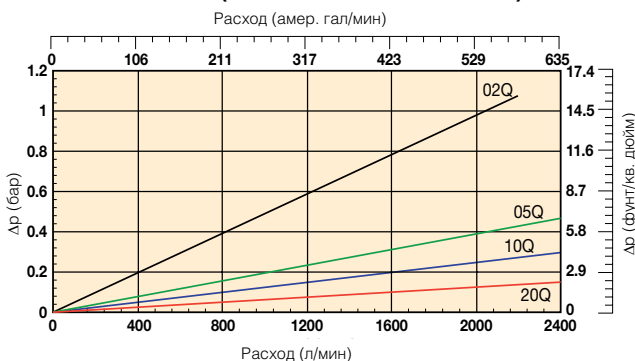

## Графики падения давления (материал из целлюлозы и нержавеющей стали)

**BGT390 (Код длины элемента 11)**  
Материал из целлюлозы и нержавеющей стали

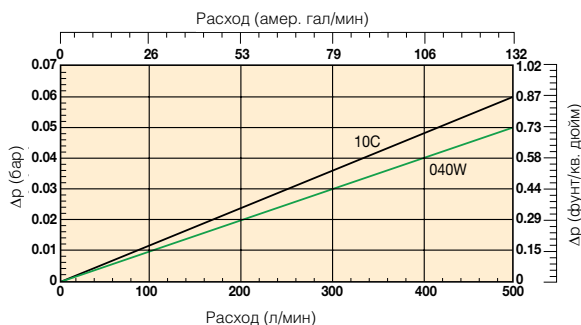

**BGT390 (Код длины элемента 11)**  
Материал из целлюлозы и нержавеющей стали

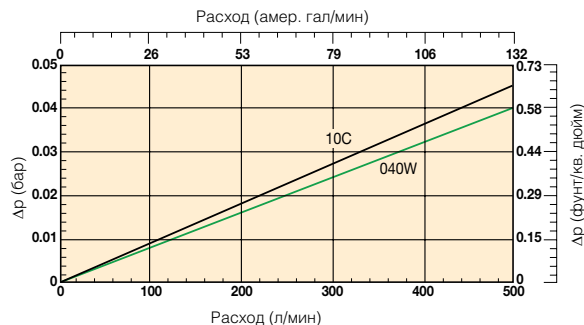

**BGT600 (Код длины элемента 13)**  
Материал из целлюлозы и нержавеющей стали

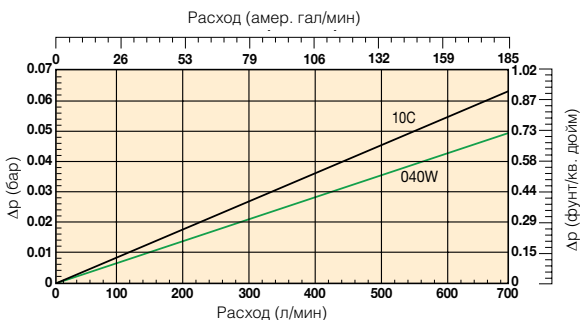

**BGT800 (Код длины элемента 14)**  
Материал из целлюлозы и нержавеющей стали

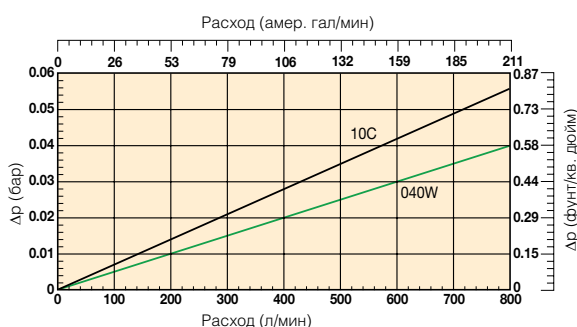

**BGT1000 (Код длины элемента 15)**  
Материал из целлюлозы и нержавеющей стали

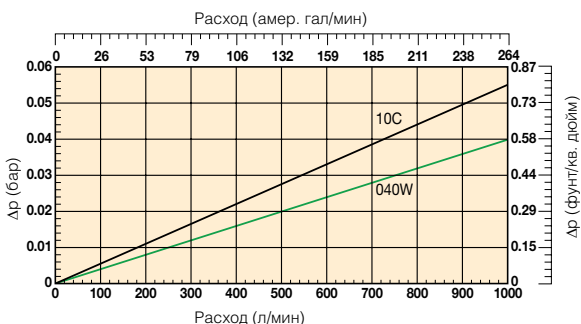

**BGT1500 (Код длины элемента 16)**  
Материал из целлюлозы и нержавеющей стали

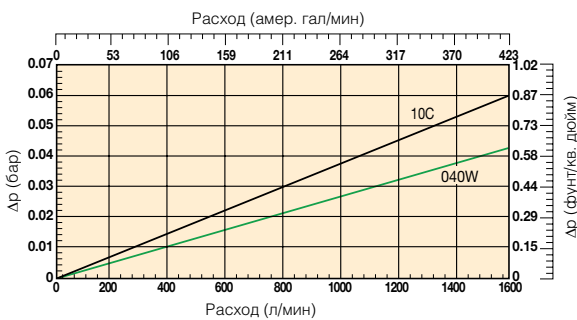

**BGT2000 (Код длины элемента 17)**  
Материал из целлюлозы и нержавеющей стали

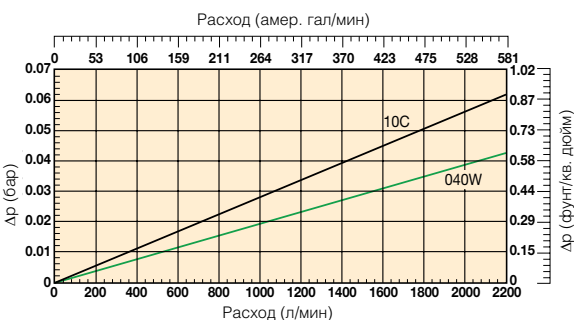

Материал из целлюлозы и нержавеющей стали  
Пример: Фильтр BGT2000 длина элемента 17 - материал из целлюлозы и нержавеющей стали



# Серия BGT

Сливные фильтры,  
монтируемые на гидробак

## Информация для заказа

Таблица стандартных изделий

Номер детали	Взамен	Расход (л/мин)	Модель номер	Длина элемента	Тонкость фильтрации материала (мкм)	Уплотнения	Индикатор	Настройки байпаса	Отверстия	Включены опции	Сменные элементы	Взамен
BGT1210QLBPER323	BGTS500-S2 TXWL8C-10 T B15 M	500	BGT500	Длина 12	10	Нитрил	Заглушено	1,5 бар (22 Psi)	2"SAE-3000 PSI	Диффузор типа Т	<b>937859Q</b>	TXWL8L-10
BGT1220QLBPER323	BGTS500-S2 TXWL8C-20 T B15 M	500	BGT500	Длина 12	20	Нитрил	Заглушено	1,5 бар (22 Psi)	2"SAE-3000 PSI	Диффузор типа Т	<b>937868Q</b>	TXWL8L-20
BGT1510QLBPER483	BGTS1000-S3 TXWL12-10 T B15 M	1000	BGT1000	Длина 15	10	Нитрил	Заглушено	1,5 бар (22 Psi)	3"SAE-3000 PSI	Диффузор типа Т	<b>937862Q</b>	TXWL12-10
BGT1520QLBPER483	BGTS1000-S3 TXWL12-20 T B15 M	1000	BGT1000	Длина 15	20	Нитрил	Заглушено	1,5 бар (22 Psi)	3"SAE-3000 PSI	Диффузор типа Т	<b>937865Q</b>	TXWL12-20
BGT1710QBPER483	BGTS2000-S3 TXW14-10 T B15 M	2000	BGT2000	Длина 17	10	Нитрил	Заглушено	1,5 бар (22 Psi)	3"SAE-3000 PSI	Диффузор типа Т	<b>937772Q</b>	TXW14-10B
BGT1720QBPER483	BGTS2000-S3 TXW14-20 T B15 M	2000	BGT2000	Длина 17	20	Нитрил	Заглушено	1,5 бар (22 Psi)	3"SAE-3000 PSI	Диффузор типа Т	<b>937805Q</b>	TXW14-20B

Примечание: Узлы фильтра, заказываемые ниже из конфигуратора изделия, требуют увеличенного времени выполнения заказа. По возможности, просим Вас делать выбор из приведенной выше таблицы.

## Конфигуратор изделия

Пример фильтра в конфигураторе включает в себя элемент **LEIF®**

Окно 1	Окно 2	Окно 3	Окно 4	Окно 5	Окно 6	Окно 7	Окно 8
<b>BGT</b>	<b>15</b>	<b>05QL</b>	<b>B</b>	<b>S1</b>	<b>E</b>	<b>R48</b>	<b>C</b>

Пример фильтра в конфигураторе включает в себя традиционный элемент

Окно 1	Окно 2	Окно 3	Окно 4	Окно 5	Окно 6	Окно 7	Окно 8
<b>BGT</b>	<b>18</b>	<b>02Q</b>	<b>B</b>	<b>S4</b>	<b>E</b>	<b>3R20</b>	<b>4</b>

Окно 1	Окно 2	Окно 3																																										
<b>Код</b>	<b>Тип фильтра</b>	<b>Тонкость фильтрации</b>																																										
<b>BGT</b>	<table border="1"> <thead> <tr> <th>Корпус</th> <th>Код</th> </tr> </thead> <tbody> <tr><td>BGT390</td><td>11</td></tr> <tr><td>BGT500</td><td><b>12</b></td></tr> <tr><td>BGT600</td><td>13</td></tr> <tr><td>BGT800</td><td>14</td></tr> <tr><td>BGT1000</td><td><b>15</b></td></tr> <tr><td>BGT1500</td><td>16</td></tr> <tr><td>BGT2000</td><td><b>17</b></td></tr> <tr><td>BGT2400</td><td>18</td></tr> </tbody> </table>	Корпус	Код	BGT390	11	BGT500	<b>12</b>	BGT600	13	BGT800	14	BGT1000	<b>15</b>	BGT1500	16	BGT2000	<b>17</b>	BGT2400	18	<table border="1"> <thead> <tr> <th rowspan="2">Материал элемента</th> <th colspan="4">Стекловолокно</th> <th rowspan="2">Проволочн. сетка</th> </tr> <tr> <th>Целлюлоза</th> <th colspan="3">Ecoglass III (для Leif® элементов)</th> </tr> </thead> <tbody> <tr> <td>Одноразовый элемент</td> <td>Ном. значение</td> <td>02Q</td> <td>05Q</td> <td><b>10Q</b></td> <td>20Q</td> <td>Абс. значение</td> </tr> <tr> <td><b>Элемент LEIF®</b></td> <td></td> <td>02QL</td> <td><b>05QL</b></td> <td><b>10QL</b></td> <td><b>20QL</b></td> <td>040W</td> </tr> </tbody> </table>	Материал элемента	Стекловолокно				Проволочн. сетка	Целлюлоза	Ecoglass III (для Leif® элементов)			Одноразовый элемент	Ном. значение	02Q	05Q	<b>10Q</b>	20Q	Абс. значение	<b>Элемент LEIF®</b>		02QL	<b>05QL</b>	<b>10QL</b>	<b>20QL</b>	040W
Корпус	Код																																											
BGT390	11																																											
BGT500	<b>12</b>																																											
BGT600	13																																											
BGT800	14																																											
BGT1000	<b>15</b>																																											
BGT1500	16																																											
BGT2000	<b>17</b>																																											
BGT2400	18																																											
Материал элемента	Стекловолокно				Проволочн. сетка																																							
	Целлюлоза	Ecoglass III (для Leif® элементов)																																										
Одноразовый элемент	Ном. значение	02Q	05Q	<b>10Q</b>	20Q	Абс. значение																																						
<b>Элемент LEIF®</b>		02QL	<b>05QL</b>	<b>10QL</b>	<b>20QL</b>	040W																																						

Окно 4	
<b>Тип уплотнения</b>	
Материал уплотнения	Код
Нитрил	<b>B</b>
Фторэластомер	V
Неопрен	по запросу

Окно 5	
<b>Индикатор</b>	
Манометр, уставка 1,2 бар, M10x1	<b>G1</b>
Манометр, настройка 1,2 бар, G $\frac{1}{8}$ для головной части с двумя отверстиями	G2
Реле давления 42 В, настройка 1,2 бар, НР/НЗ, M10x1	<b>S1</b>
Реле давления 42 В, настройка 1,2 бар, НР с G $\frac{1}{8}$ BSP	S2
Реле давления 42 В, настройка 1,2 бар, НЗ с G $\frac{1}{8}$ BSP	S3
Реле давления 250 В, НР/НЗ с G $\frac{1}{8}$	S4
Реле давления 250 В, НР/НЗ с M10	S5
Нет индикатора, отверстия для индикатора не обработаны.	По запросу
Нет индикатора, отверстие для индикатора В заглушено.	<b>P</b>
Другие настройки для индикаторов / манометров по запросу	по запросу

Примечание: Для всех головных частей с двумя отверстиями для BGTS применяется соединение для индикаторов G $\frac{1}{8}$

Окно 6	
<b>Байпасный клапан</b>	
Байпасный клапан	Код
0,8 бар	<b>B</b>
1,5 бар	<b>E</b>
2,0 бар для серии BGT-3 (длина 11 и 12)	НХ
Заблокированный байпас	по запросу
Другие настройки байпаса	

Окно 7	
<b>Соединение фильтра</b>	
Отверстия	Код
2" SAE BGT длина 11 и 12	<b>R32</b>
3" SAE BGT длина 13 и более	<b>R48</b>
1x2" SAE с фланцем + 2 x 1 $\frac{1}{2}$ " SAE с фланцем для BGT длина 11 и 12	R32M
3x1 $\frac{1}{2}$ " SAE с фланцами + 1x 1 $\frac{1}{2}$ " SAE для BGT длина 13 и более	3R20

Окно 8	
<b>Опции</b>	
Опции	Код
Диффузор не требуется	<b>1</b>
Диффузор типа Т с участком с перф. пластиной	<b>3</b>
Диффузор типа Р без участка с перф. пластиной	4
Диффузор со встроенным шланговым соединением	по запросу
Нет магнитов	5
Щуп указателя уровня	6
Заглушенное заправочное отверстие	8
Диффузор типа Т и нет магнитов	A
Диффузор типа Р и нет магнитов	B
Диффузор типа Т, нет магнитов, заглушенное заправ. отв.	C
Диффузор типа Р, нет магнитов, заглушенное заправ. отв.	D
Диффузор типа Т, магниты и заправочное отверстие	E
Диффузор типа Р, магниты и заправочное отверстие	F
Герметичный диффузор типа Т	G
Герметичный диффузор типа Р	H
Другие комбинации	по запросу

## Цветовое выделение (Обозначает наличие номера детали)

<b>123</b>	Позиция стандартная
<b>123</b>	Позиция является стандартной зеленой
<b>123</b>	опцией
123	Позиция наполовину стандартная
123	Позиция не стандартная

Примечание: Стандартные позиции имеют место на складе, наполовину стандартные позиции доступны через четыре недели

Примечание 1: Номера деталей, выделенные жирным шрифтом и цветом, обеспечивают выбор "стандартного" изделия.

Примечание 2: При выборе номера детали, отображаемого иначе, следует узнать в Parker Filtration о ее наличии.



## Информация для заказа (продолж.)

Тонкость фильтрации						Код материала
Средний коэффициент фильтрации бета $\beta$ (ISO 16889) / размер частиц мкм [с]						
$\beta(x)=2$	$\beta(x)=10$	$\beta(x)=75$	$\beta(x)=100$	$\beta(x)=200$	$\beta(x)=1000$	
% производительности на основе приведенного выше коэффициента бета ( $\beta$ )						
50.0%	90.0%	98.7%	99.0%	99.5%	99.9%	4,5
Не применимо	Не применимо	Не применимо	Не применимо	Не применимо	Не применимо	02Q/02QL
Не применимо	Не применимо	4,5	5	6	7	05Q/05QL
Не применимо	6	8,5	9	10	12	10Q/10QL
6	11	17	18	20	22	20Q/20QL

Таблица запасных элементов, идущих взамен				
BGT390	TXWL8A-2	TXWL8A-5	TXWL8A-10	TXWL8A-20
Номер детали запасного элемента	937832Q	937843Q	937858Q	937869Q
BGT500	TXWL8C-2	TXWL8C-5	TXWL8C-10	TXWL8C-20
Номер детали запасного элемента	937833Q	937842Q	937859Q	937868Q
BGT600	TXWL10-2	TXWL10-5	TXWL10-10	TXWL10-20
Номер детали запасного элемента	937834Q	937841Q	937860Q	937867Q
BGT800	TXWL11-2	TXWL11-5	TXWL11-10	TXWL11-20
Номер детали запасного элемента	937835Q	937840Q	937861Q	937866Q
BGT1000	TXWL12-2	TXWL12-5	TXWL12-10	TXWL12-20
Номер детали запасного элемента	937836Q	937839Q	937862Q	937865Q
BGT1500	TXWL13-2	TXWL13-5	TXWL13-10	TXWL13-20
Номер детали запасного элемента	937837Q	937838Q	937863Q	937864Q

Таблица запасных элементов, идущих взамен						
BGT390	TXX8A-10-B	TXW8A-2-B	TXW8A-5-B	TXW8A-10-B	TXW8A-20-B	ST8A-40-B
Номер детали запасного элемента	937728	937742Q	937763Q	937778Q	937799Q	937813
BGT500	TXX8C-10-B	TXW8C-2-B	TXW8C-5-B	TXW8C-10-B	TXW8C-20-B	ST8C-40-B
Номер детали запасного элемента	937729	937741Q	937764Q	937777Q	937800Q	937812
BGT600	TXX10-10-B	TXW10-2-B	TXW10-5-B	TXW10-10-B	TXW10-20-B	ST10-40-B
Номер детали запасного элемента	937730	937740Q	937765Q	937776Q	937801Q	937811
BGT800	TXX11-10-B	TXW11-2-B	TXW11-5-B	TXW11-10-B	TXW11-20-B	ST11-40-B
Номер детали запасного элемента	937731	937739Q	937766Q	937775Q	937802Q	937810
BGT1000	TXX12-10-B	TXW12-2-B	TXW12-5-B	TXW12-10-B	TXW12-20-B	ST12-40-B
Номер детали запасного элемента	937732	937738Q	937767Q	937774Q	937803Q	937809
BGT1500	TXX13-R-10-B	TXW13-R-2-B	TXW13-R-5-B	TXW13-R-10-B	TXW13-R-20-B	ST13-40-B
Номер детали запасного элемента	937733	937737Q	937768Q	937773Q	937804Q	937808
BGT2000	TXX14-10-B	TXW14-2-B	TXW14-5-B	TXW14-10-B	TXW14-20-B	ST14-40-B
Номер детали запасного элемента	937734	937736Q	937769Q	937772Q	937805Q	937807
BGT2400	-	TXWH14-2-B	TXWH14-5-B	TXWH14-10-B	TXWH14-20-B	-
Номер детали запасного элемента		937735Q	937770Q	937771Q	937806Q	

## Комплекты уплотнений серии BGT

Соединение фильтра BGT	Комплект упл. из нитрила
Отверстие (отверстия) Головная часть фильтра	Номер детали
2" SAE BGT длина 11 и 12	2049010017
3" SAE BGT длина 13 и более	2049010023
1x2" SAE с фланцем + 2 x 1 1/4" SAE с фланцем для BGT длина 11 и 12	918045048
3x1 1/4" SAE с фланцами + 1x 1/2" SAE для BGT длина 13 и более	2049010020

# Расчищая путь для более «зеленого» будущего



## ЭКОЛОГИЧНЫЕ РЕШЕНИЯ ДЛЯ ФИЛЬТРАЦИИ

Положитесь на компанию Parker, которая обеспечит Вас ассортиментом «зеленых» изделий для фильтрации, позитивно влияющих на окружающую среду. С новой E-серией Ваши клиенты воспользуются более «умным», безопасным и ответственным решением для фильтрации.

Значительно снижая объем отходов, фильтры E-Series обеспечивают увеличение срока службы гидравлического оборудования. Серия фильтров Suction Return снабжены элементами LEIF®, которые утилизируются разрушением и сжиганием. Посредством снижения объемов материалов для утилизации и переработки, это экономичное решение способствует созданию более безопасной и чистой окружающей среды.

С помощью передовой технологии Laser CM компании Parker все операторы транспортных машин могут контролировать загрязнение рабочей жидкости на месте эксплуатации посредством простой двухминутной проверки. Этот точный метод контроля в одно мгновение помогает предотвратить полный отказ критически важных систем.

Когда речь заходит о решениях для фильтрации, на которые можно положиться, Ваше будущее обеспечит Parker.

Пользуйтесь преимуществами «зеленой» фильтрации, обращайтесь по E-mail адресу [filtrationinfo@parker.com](mailto:filtrationinfo@parker.com)

[www.parker.com/eurofilt](http://www.parker.com/eurofilt)



# Серия IN-AGB

Сливные фильтры,  
монтируемые в баке  
Макс. 2400 л/мин



Поток по направлению  
из внутренней части  
фильтроэлемента  
наружу

**Предназначены для  
встроенной фильтрации**

В конструкции фильтров серии IN-AGB предусмотрены быстродействующий байпас с малым гистерезисом, предварительная фильтрация и высокая грязеемкость. Расход от 30 л/мин до 2400 л/мин. Поставляются элементы LEIF® до 1500 л/мин. Недорогой фильтр с высокими рабочими характеристиками.

С ПРИМЕНЕНИЕМ НОВОГО  
"ЗЕЛЕНОГО" ФИЛЬТРА  
**LEIF®**



## Контактная информация:

Parker Hannifin  
**Подразделение Hydraulic Filtration, Европа**

Европейский производственно-информационный центр  
Бесплатный тел.: 00800 27 27 5374 (из Австрии, Бельгии, Швейцарии, Чехии, Германии, Эстонии, Испании, Финляндии, Франции, Ирландии, Италии, Португалии, Швеции, Словакии, Великобритании)  
[filtrationinfo@parker.com](mailto:filtrationinfo@parker.com)

[www.parkerhfde.com](http://www.parkerhfde.com)



## Особенности изделия:

- В конструкции IN-AGB предусмотрен байпас с низким гистерезисом.
- Магнитная предварительная фильтрация и высокая грязеемкость.
- Широкий ассортимент диффузоров, включая герметичные варианты.
- Поток по направлению из внутренней части фильтроэлемента наружу.
- Расход от 30 л/мин до 2400 л/мин.
- Запатентованные элементы LEIF® обеспечивают высочайшее качество фильтрации.

# Серия IN-AGB

Сливные фильтры, монтируемые в баке

## Особенности и преимущества

Особенности	Технические преимущества:	Экономическая выгода
Фильтр встраивается в бак	Компактное недорогое решение Фильтр защищен резервуаром	Пригоден для применения в системах с очень интенсивными нагр. или с опасной окруж. средой Отсутствие деталей в верхней части бака повышает эстетику дизайна
LEIF® элементы	Запатентованный элемент обеспечивает использование только фирменных запасных частей	Гарантированное качество фильтрации Способствует сертификации по ст. ISO 14001
Предварительная фильтрация магнитом	Удаляет железные частицы, даже в условиях байпаса	Повышенные уровни чистоты раб. жидкости Увеличенный срок службы элемента
Фильтрация с потоком из внутренней части фильтроэлемента наружу	Все улавливаемые загрязнения остаются внутри элемента	Отсутствие повторного загрязнения системы при замене элементов
Высокий уровень адаптации к требованиям заказчика	Быстрая поставка спец. адаптированных к системам решений	Улучшенная интеграция фильтра в систему вместе с низкими первоначальными затратами на нее
Быстродействующий байпас с низким гистерезисом	Сокращение периода байпаса благодаря низкому гистерезису В обход элемента уходит только небольшая часть общ. расхода	Улучшенная защита системы
Стандартная или заказная воронка	Обеспечен вход масла в бак ниже уровня масла	Значительное снижение вспенивания масла

## Типичные области применения

- Сельскохозяйственная техника
- Самосвалы с шарнирно-сочлененной рамой
- Лесозаготовительное оборудование
- Колесные погрузчики
- Системы смазки
- Экскаваторы

### Сливные фильтры серии IN-AGB с монтажом в баке подразделения Parker Filtration.

Недорогой высокопроизводительный сливной фильтр серии IN-AGB имеет фильтрующий материал Q3, конструкцию байпаса с низким гистерезисом, предварительную фильтрацию магнитом и высокую грязеемкость. Данная серия позволяет работать с расходом от 30 л/мин до 2400 л/мин. LEIF® элементы поставляются для значений расхода до 1500 л/мин, отвечают самым строгим требованиям экологичной фильтрации и предусматривают защиту от "пиратских" элементов плохого качества.



## Технические характеристики

### Сборка:

Внутри бака.

Материал уплотнения:

Нитрил, фторэластомер, неопрен.

### Диапазон рабочих температур:

Материал уплотнения нитрил: от

-40° до +100°С

Материал уплотнения

фторэластомер: от -20° до +100°С

### Настройка байпаса:

0,8/1,5 и 2,0 бар. Другие настройки по

запросу.

### Тонкость фильтрации:

Определяется испытанием методом

рециркуляции по ISO 16889.

### Характеристики усталостной

#### прочности:

Фильтрующий материал поддерживается

таким способом, чтобы достигался

оптимальный усталостный ресурс.

### Фильтрующий материал:

Microglass III и Ecoglass III для элементов

LEIF®.

Также поставляются 10-микронная целлюлоза и 40-микронная сетка из нерж. стали.

### Устойчивость элемента к разрушению:

10 бар (ISO 2941)

### Опции:

Диффузор типа Р (прямая труба, без участка с перфорированной пластиной)

Диффузор типа Т (с закрытой торцевой крышкой диффузора и участком с

перфорированной пластиной, рекомендуется, когда вход масла в резервуар

расположен близко от дна или чтобы гарантировать вход масла в резервуар ниже

уровня масла)

### Магнитный комплект:

Стандартно.

**Примечание:** IN-AGB 2-400 и 2-500 стандартно поставляются без магнитов.

### Фильтроэлемент:

Элемент LEIF® с повторно используемой металлической гильзой элемента.

Оptionальный традиционный элемент со стальными торцевыми крышками

Элемент LEIF® запатентован и обеспечивает использование только фирменных

деталей.

**Примечание:** Элемент LEIF® может использоваться с минеральными маслами и

маслами типа HEES. По другим рабочим жидкостям проконсультируйтесь в Parker

Filtration.

LEIF® способствует выполнению требований стандартов качества ISO 14001.

Вставка-AGB LEIF® серия 3		
Поз.	Кол-во	Описание
1	1	Верхняя пружина
2	1	Вставка
3	1	Уплотнение вставки
4	1	Элемент LEIF®
5	1	Гильза
6	1	Прокладка
7	1	Уплотнительное кольцо
8	1	Байпасный комплект
9	1	Диффузор

Вставка-AGB LEIF® серия 4		
Поз.	Кол-во	Описание
1	1	Верхняя пружина
2	1	Вставка
3	1	Уплотнение вставки
4	1	Внутренняя гильза
5	1	Элемент LEIF®
6	1	Внешняя гильза
7	1	Уплотнительное кольцо
8	1	Уплотнительное кольцо
9	1	Байпасный комплект
10	1	Диффузор

Серия 1-3

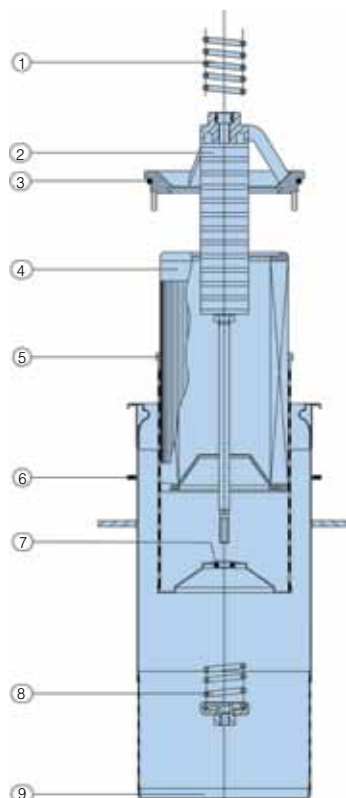

Серия 4

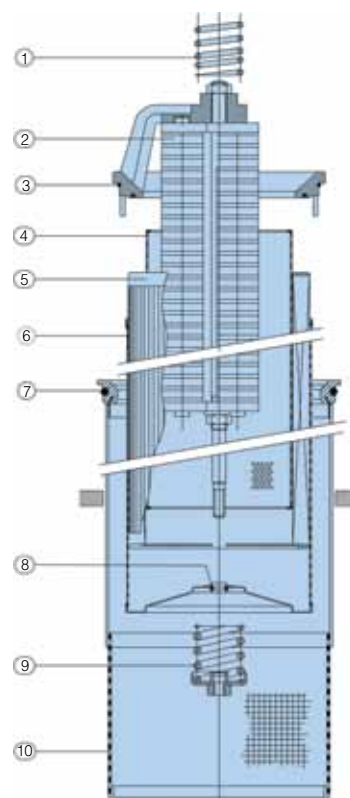

# Серия IN-AGB

Сливные фильтры, монтируемые в баке

## Технические характеристики (продолж.)



Схема монтажа

без диффузора

INAGB Длина	Тип	A	B	H	h	d	x	y	s	p	C	D	E	F	G
Серия 1	0 IN30	87	79	122	35	20	4	6	45	20	88	85	80	4	12
	2 IN60	87	79	173	35	20	4	6	45	20	88	85	80	4	12
	3 IN90	87	79	217	35	20	4	6	45	20	88	85	80	4	12
	4 IN120	87	79	267	35	20	4	6	45	20	88	85	80	4	12
	5 IN125	87	79	381	35	20	4	6	45	20	88	85	80	4	12
Серия 2	6 IN170	125	116	284	48	25	5	8	77	42	126	122	117	5	15
	7 IN230	125	116	360	48	25	5	8	77	42	126	122	117	5	15
	8 IN300	125	116	559	48	25	5	8	77	42	126	122	117	5	15
	9 IN400	125	116	579	48	25	5	8	77	42	126	122	117	5	15
	10 IN500	125	116	599	48	25	5	8	77	42	126	122	117	5	15
Серия 3	11A IN270	150	138	325	62	30	7	12	100	55	151	149	139	5	18
	11 IN390	150	138	407	62	30	7	12	100	55	151	149	139	5	18
	12 IN500	150	138	599	62	30	7	12	100	55	151	149	139	5	18

Размеры в мм

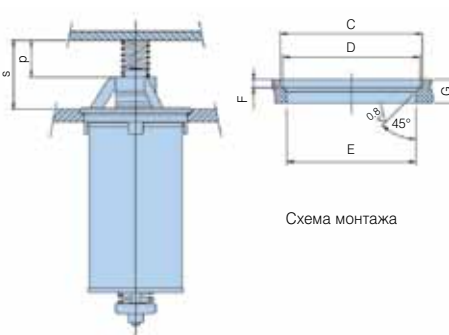
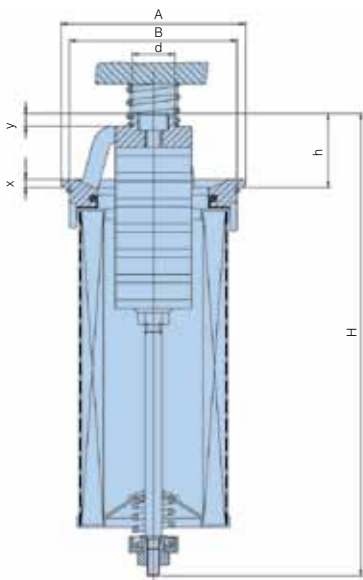
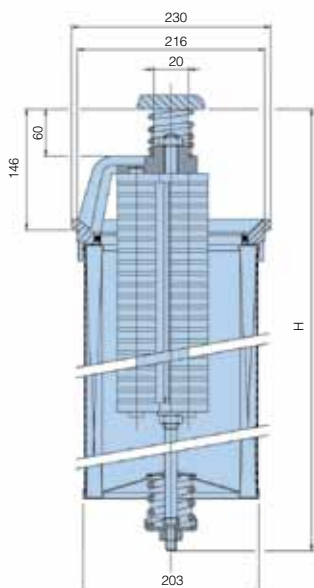

без диффузора

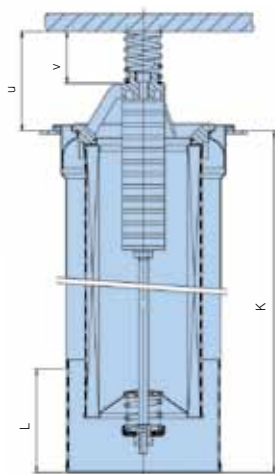
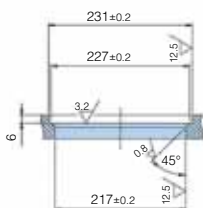

с диффузором

INAGB Длина	Тип	H
13	IN600	543
14	IN800	653
15	IN1000	758
16	IN1500	1038
17	IN2000	1303
18	IN2400	1303

Размеры в мм

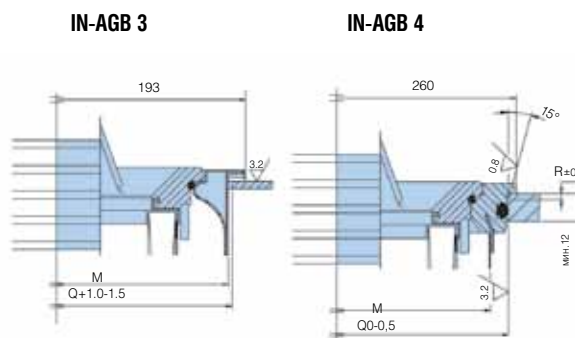

INAGB Длина	Тип	K	L	M	U	V	Q	R
Серия 3	11A IN270	324	110	175	106	55	178	
	11 IN390	364	110	175	106	55	178	
	12 IN500(3)	554	125	175	106	55	178	
Серия 4	13 IN600	445	183	239	145	60	250.5	2.5
	14 IN800	555	183	239	145	60	250.5	2.5
	15 IN1000	660	183	239	145	60	250.5	2.5
	16 IN1500	940	183	239	145	60	250.5	2.5
	17 IN2000	1220	183	239	145	60	250.5	2.5
	18 IN2400	1220	183	239	145	60	250.5	2.5

Размеры в мм



## Графики падения давления

Рекомендуемый уровень начального падения давления для фильтров низкого давления равен макс. 0,5 бар.  
 Если вязкость рабочей среды отличается от 32 сСт, то падение давления на фильтре может быть рассчитано следующим образом:  $\Delta p = (\Delta p_{32} \times \text{вязкость среды}) / 32 \text{ сСт}$ .  
 Падение давления на корпусе фильтра и элементе приведено для вязкости рабочей жидкости 32 сСт и плотности 0,87.

**IN30 (Код длины элемента 0)**

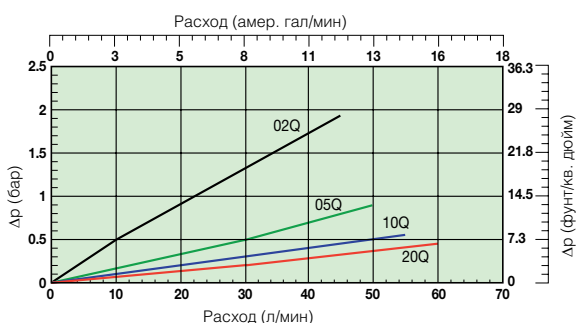

**IN60 (Код длины элемента 2)**

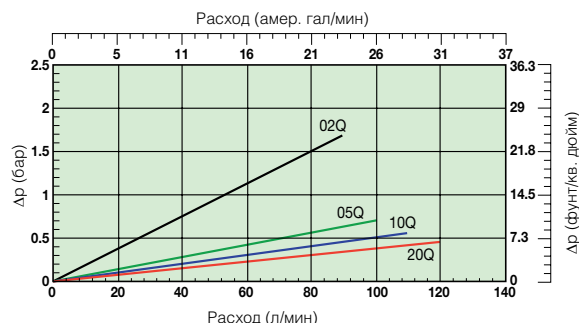

**IN90 (Код длины элемента 3)**

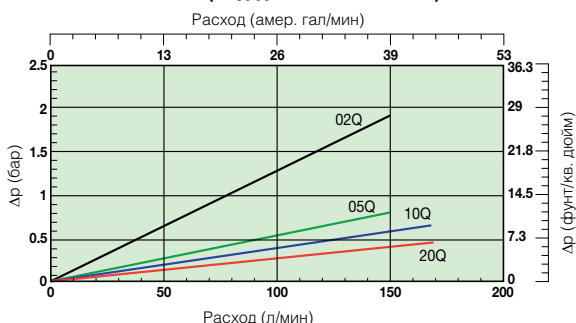

**IN120 (Код длины элемента 4)**

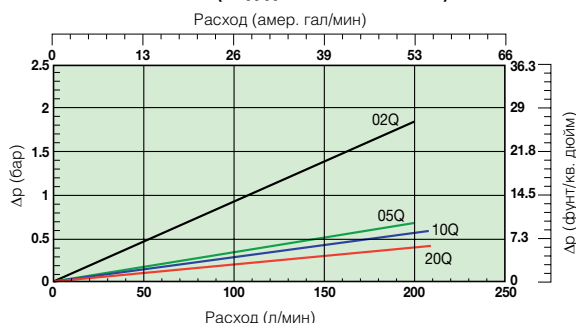

**IN125 (Код длины элемента 5)**

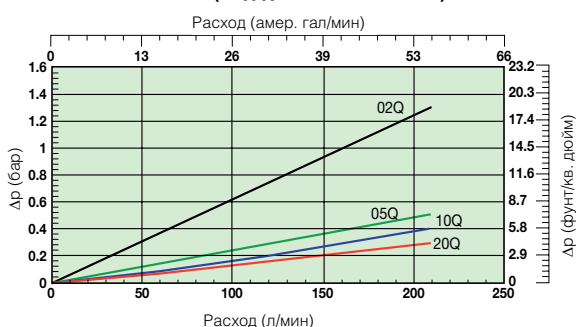

**IN170 (Код длины элемента 6)**

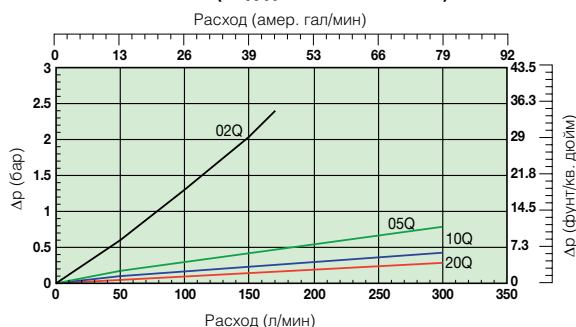

**IN230 (Код длины элемента 7)**

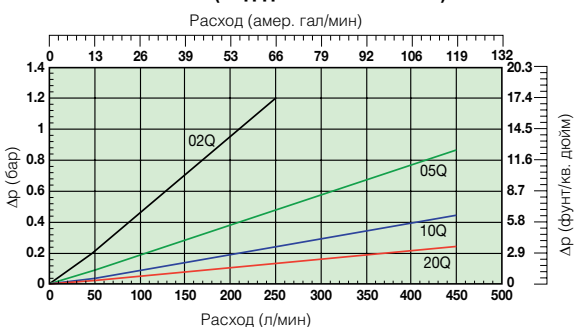

**IN300 (Код длины элемента 8)**

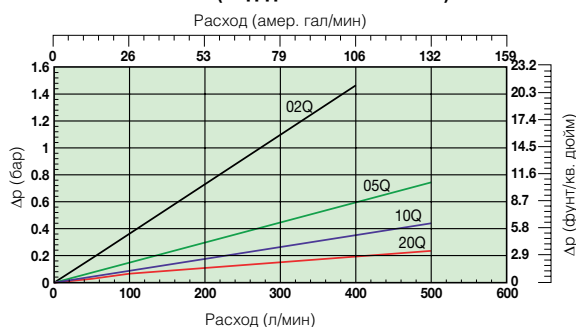

# Серия IN-AGB

Сливные фильтры, монтируемые в баке

## Графики падения давления (продолж.)

**IN400 (Код длины элемента 9)**

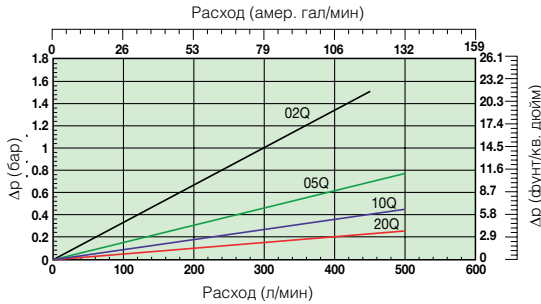

**IN500 (Код длины элемента 10)**

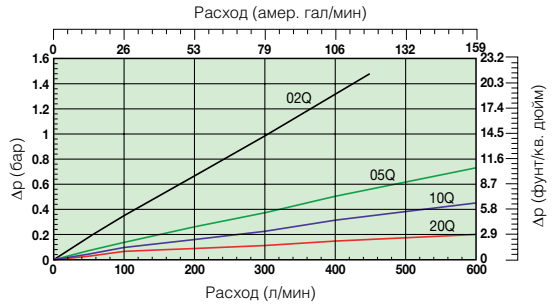

**IN390 (3) (Код длины элемента 11)**

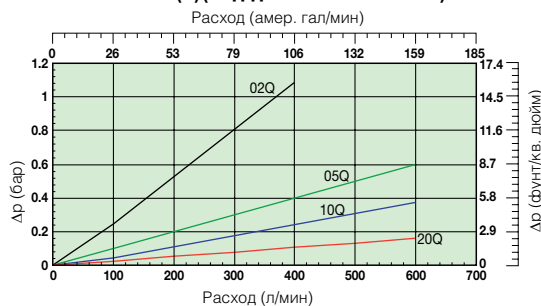

**IN500 (3) (Код длины элемента 12)**

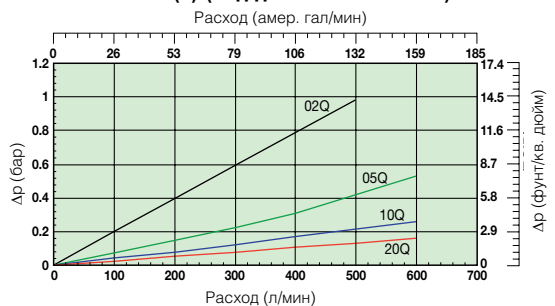

**IN600 (Код длины элемента 13)**

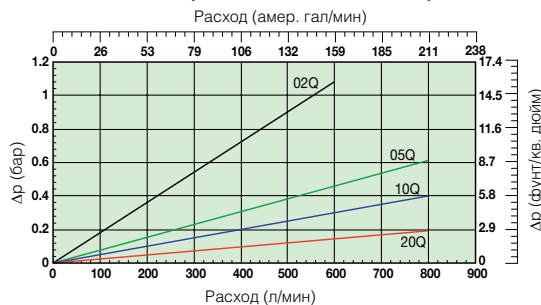

**IN800 (Код длины элемента 14)**

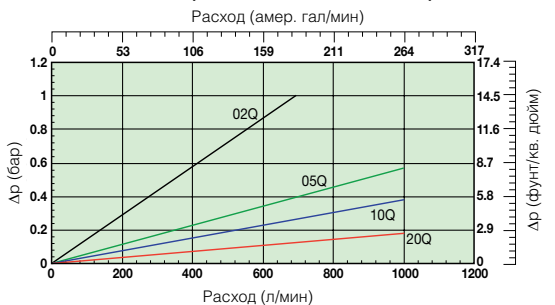

**IN1000 (Код длины элемента 15)**

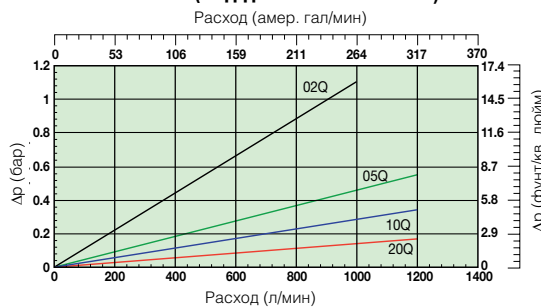

**IN1500 (Код длины элемента 16)**

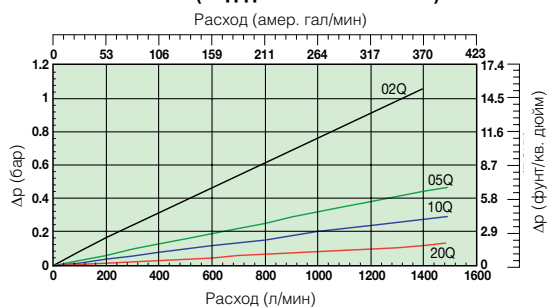

**IN2000 (Код длины элемента 17)**

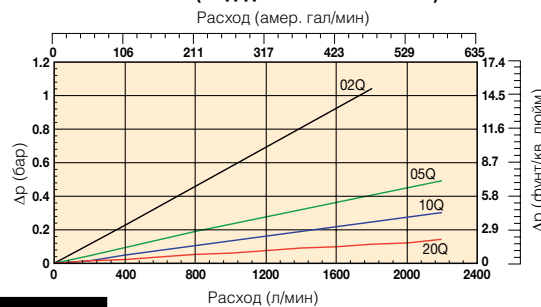

**IN2400 (Код длины элемента 18)**

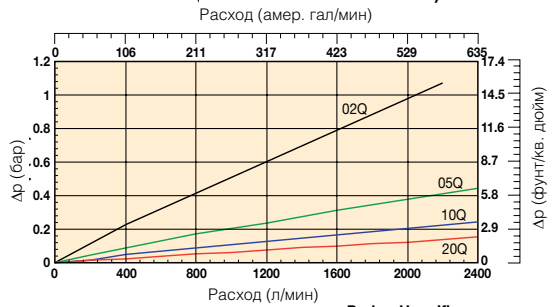

## Графики падения давления (материал из целлюлозы и нержавеющей стали)

**IN30 (Код длины элемента 0)**  
Материал из целлюлозы и нержавеющей стали

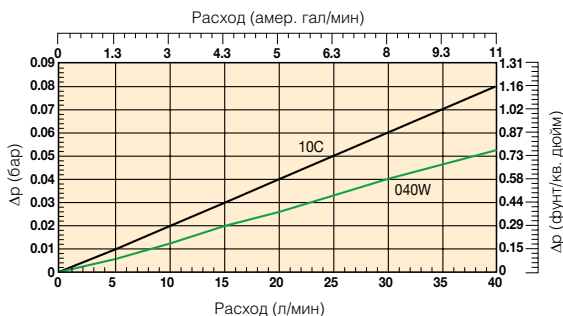

**IN60 (Код длины элемента 2)**  
Материал из целлюлозы и нержавеющей стали

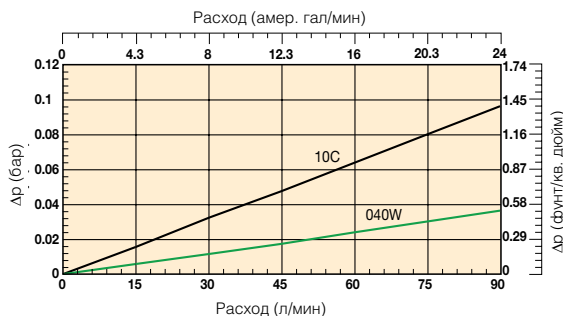

**IN90 (Код длины элемента 3)**  
Материал из целлюлозы и нержавеющей стали

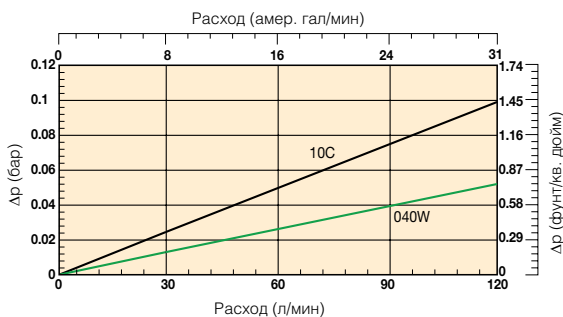

**IN120 (Код длины элемента 4)**  
Материал из целлюлозы и нержавеющей стали

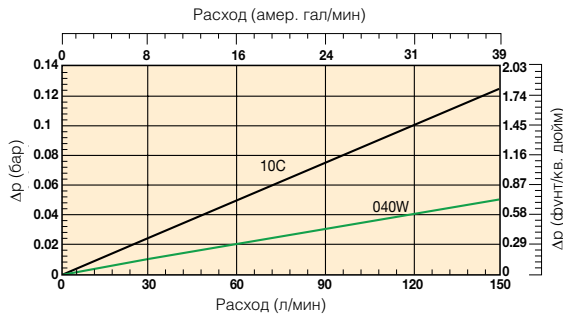

**IN150 (Код длины элемента 5)**  
Материал из целлюлозы и нержавеющей стали

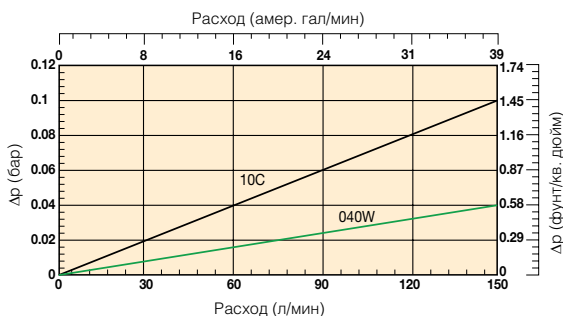

**IN170 (Код длины элемента 6)**  
Материал из целлюлозы и нержавеющей стали

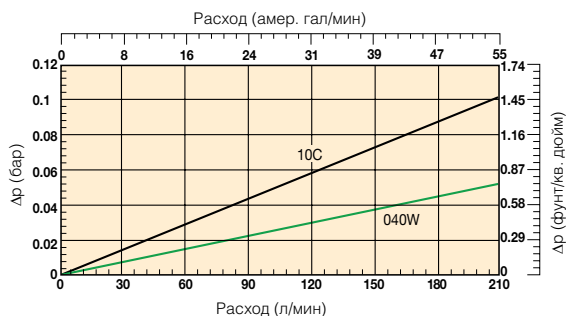

**IN230 (Код длины элемента 7)**  
Материал из целлюлозы и нержавеющей стали

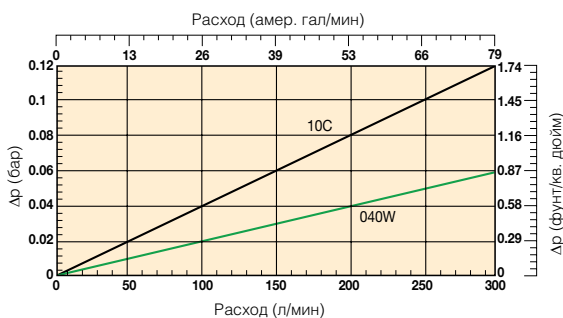

**IN300 (Код длины элемента 8)**  
Материал из целлюлозы и нержавеющей стали

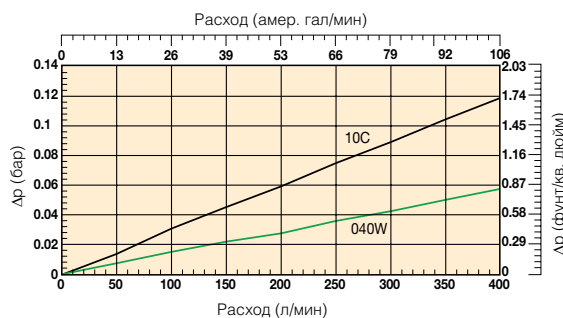

Материал из целлюлозы и нержавеющей стали  
Пример: Фильтр IN300 длина элемента 8 - целлюлоза и нержавеющая сталь



# Серия IN-AGB

Сливные фильтры, монтируемые в баке

## Графики падения давления (материал из целлюлозы и нержавеющей стали)

**IN390 (Код длины элемента 11)**  
Материал из целлюлозы и нержавеющей стали

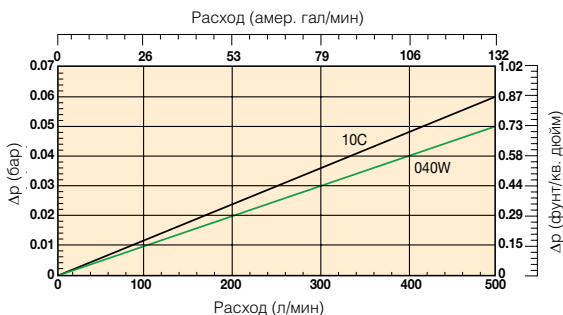

**IN500 (Код длины элемента 12)**  
Материал из целлюлозы и нержавеющей стали

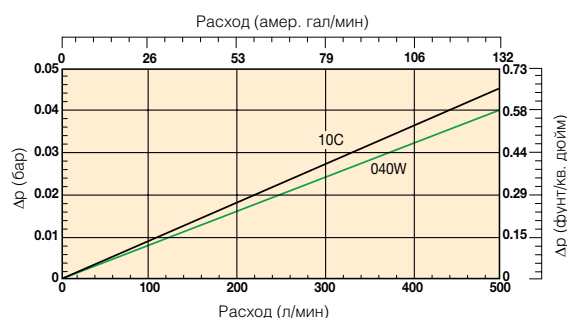

**IN600 (Код длины элемента 13)**  
Материал из целлюлозы и нержавеющей стали

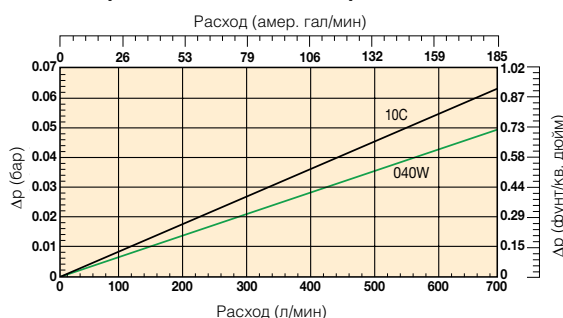

**IN800 (Код длины элемента 14)**  
Материал из целлюлозы и нержавеющей стали

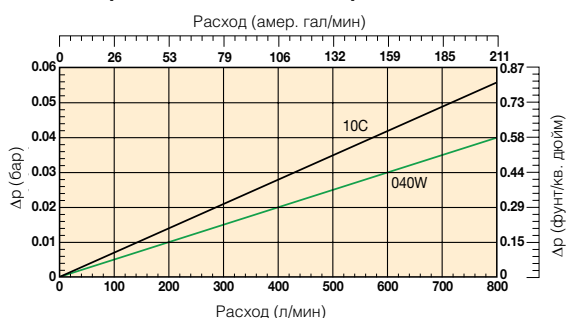

**IN1000 (Код длины элемента 15)**  
Материал из целлюлозы и нержавеющей стали

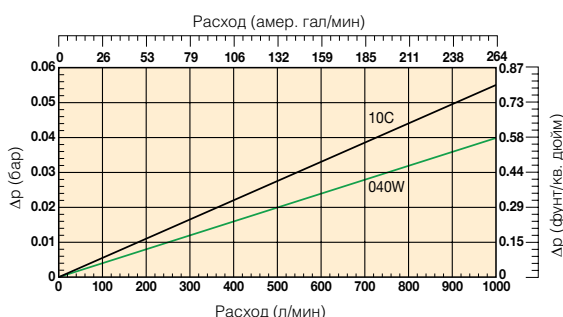

**IN1500 (Код длины элемента 16)**  
Материал из целлюлозы и нержавеющей стали

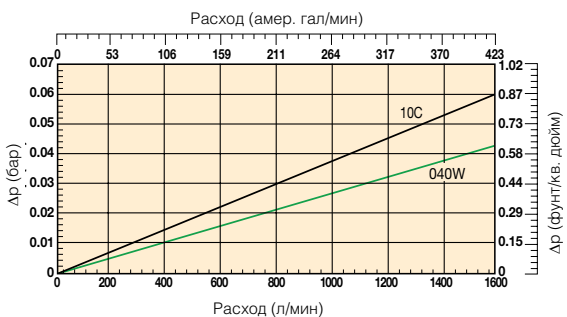

**IN2000 (Код длины элемента 17)**  
Материал из целлюлозы и нержавеющей стали

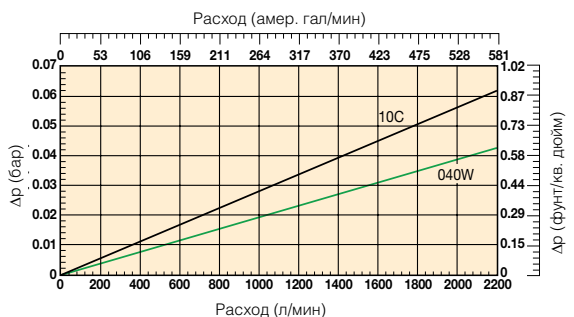

Материал из целлюлозы и нержавеющей стали  
Пример: Фильтр IN300 длина элемента 8 - целлюлоза и нержавеющая сталь



# Информация для заказа

Таблица стандартных изделий

Номер детали	Взамен	Расход (л/мин)	Модель номер	Длина элемента	Тонкость фильтрации материала (мкм)	Уплотнения	Индикатор	Настройки байпаса	Отверстия	Включены опции	Сменные элементы	Взамен
IN310QLBNEXXX1	IN90-TXWL3-10B15	90	IN90	Длина 3	10	Нитрил	Не применимо	1,5 бар (22 Psi)	Не применимо	Нет	937878Q	TXWL3-10
IN320QLBNEXXX1	IN90-TXWL3-20 B15	90	IN90	Длина 3	20	Нитрил	Не применимо	1,5 бар (22 Psi)	Не применимо	Нет	937877Q	TXWL3-20
IN510QLBNEXXX1	IN125-TXWL3E-10 B15	125	IN125	Длина 5	10	Нитрил	Не применимо	1,5 бар (22 Psi)	Не применимо	Нет	937852Q	TXWL3E-10
IN520QLBNEXXX1	IN125-TXWL3E-20 B15	125	IN125	Длина 5	20	Нитрил	Не применимо	1,5 бар (22 Psi)	Не применимо	Нет	937875Q	TXWL3E-20
IN610QLBNEXXX1	IN170-TXWL4-10 B15	170	IN170	Длина 6	10	Нитрил	Не применимо	1,5 бар (22 Psi)	Не применимо	Нет	937853Q	TXWL4-10
IN620QLBNEXXX1	IN170-TXWL4-20 B15	170	IN170	Длина 6	20	Нитрил	Не применимо	1,5 бар (22 Psi)	Не применимо	Нет	937874Q	TXWL4-20
IN810QLBNEXXX1	IN300-TXWL5A-10 B15	300	IN300	Длина 8	10	Нитрил	Не применимо	1,5 бар (22 Psi)	Не применимо	Нет	937855Q	TXWL5A-10
IN820QLBNEXXX1	IN300-TXWL5A-20 B15	300	IN300	Длина 8	20	Нитрил	Не применимо	1,5 бар (22 Psi)	Не применимо	Нет	937872Q	TXWL5A-20
IN1210QLBNEXXX3	IN500-TXWL8C-10 T B15	500	IN500	Длина 12	10	Нитрил	Не применимо	1,5 бар (22 Psi)	Не применимо	Диффузор типа T	937859Q	TXWL8C-10
IN1220QLBNEXXX3	IN500-TXWL8C-20 T B15	500	IN500	Длина 12	20	Нитрил	Не применимо	1,5 бар (22 Psi)	Не применимо	Диффузор типа T	937868Q	TXWL8C-20
IN1510QLBNEXXX3	IN1000-TXWL12-10 T B15	1000	IN1000	Длина 15	10	Нитрил	Не применимо	1,5 бар (22 Psi)	Не применимо	Диффузор типа T	937862Q	TXWL12-10
IN1520QLBNEXXX3	IN1000-TXWL12-20 T B15	1000	IN1000	Длина 15	20	Нитрил	Не применимо	1,5 бар (22 Psi)	Не применимо	Диффузор типа T	937865Q	TXWL12-20
IN1710QBNEXXX3	IN2000-TXW14-10-B T B15	2000	IN2000	Длина 17	10	Нитрил	Не применимо	1,5 бар (22 Psi)	Не применимо	Диффузор типа T	937772Q	TXW14-10B
IN1720QBNEXXX3	IN2000-TXW14-20-B T B15	2000	IN2000	Длина 17	20	Нитрил	Не применимо	1,5 бар (22 Psi)	Не применимо	Диффузор типа T	937805Q	TXW14-20B

Примечание: Узлы фильтра, заказываемые ниже из конфигуратора изделия, требуют увеличенного времени выполнения заказа. По возможности, просим Вас делать выбор из приведенной выше таблицы.

## Конфигуратор изделия

Пример фильтра в конфигураторе включает в себя LEIF® элемент

Окно 1	Окно 2	Окно 3	Окно 4	Окно 5	Окно 6	Окно 7	Окно 8
IN	10	05QL	V	N	H	XXX	1

Пример фильтра в конфигураторе включает в себя традиционный элемент

Окно 1	Окно 2	Окно 3	Окно 4	Окно 5	Окно 6	Окно 7	Окно 8
IN	18	20Q	B	N	H	XXX	3

Окно 1	Окно 2																																								
Код	Типы фильтров																																								
IN	<table border="1"> <tr> <th>Вставка IN-AGB</th> <th>Код</th> </tr> <tr> <td>IN30</td> <td>0</td> </tr> <tr> <td>IN60</td> <td>2</td> </tr> <tr> <td>IN90</td> <td>3</td> </tr> <tr> <td>IN120</td> <td>4</td> </tr> <tr> <td>IN150</td> <td>5</td> </tr> <tr> <td>IN170</td> <td>6</td> </tr> <tr> <td>IN230</td> <td>7</td> </tr> <tr> <td>IN300</td> <td>8</td> </tr> <tr> <td>IN400</td> <td>9</td> </tr> <tr> <td>IN500</td> <td>10</td> </tr> <tr> <td>IN390(3)</td> <td>11</td> </tr> <tr> <td>IN270(3)</td> <td>11A</td> </tr> <tr> <td>IN500(3)</td> <td>12</td> </tr> <tr> <td>IN600</td> <td>13</td> </tr> <tr> <td>IN800</td> <td>14</td> </tr> <tr> <td>IN1000</td> <td>15</td> </tr> <tr> <td>IN1500</td> <td>16</td> </tr> <tr> <td>IN2000</td> <td>17</td> </tr> <tr> <td>IN2400</td> <td>18</td> </tr> </table>	Вставка IN-AGB	Код	IN30	0	IN60	2	IN90	3	IN120	4	IN150	5	IN170	6	IN230	7	IN300	8	IN400	9	IN500	10	IN390(3)	11	IN270(3)	11A	IN500(3)	12	IN600	13	IN800	14	IN1000	15	IN1500	16	IN2000	17	IN2400	18
Вставка IN-AGB	Код																																								
IN30	0																																								
IN60	2																																								
IN90	3																																								
IN120	4																																								
IN150	5																																								
IN170	6																																								
IN230	7																																								
IN300	8																																								
IN400	9																																								
IN500	10																																								
IN390(3)	11																																								
IN270(3)	11A																																								
IN500(3)	12																																								
IN600	13																																								
IN800	14																																								
IN1000	15																																								
IN1500	16																																								
IN2000	17																																								
IN2400	18																																								

Окно 3																																																
Тонкость фильтрации																																																
<table border="1"> <tr> <th>Материал элемента</th> <th>Стекловолокно</th> <th colspan="4"></th> </tr> <tr> <td></td> <td>Microglass III (для одноразовых элементов)</td> <td colspan="4"></td> </tr> <tr> <td></td> <td>Целлюлоза</td> <td colspan="4">Ecoglass III (для Leif® элементов)</td> </tr> <tr> <td></td> <td>Ном. значение</td> <td></td> <td></td> <td></td> <td>Проволочн. сетка</td> </tr> <tr> <td>Одноразовый элемент</td> <td>10C</td> <td>02Q</td> <td>05Q</td> <td>10Q</td> <td>20Q</td> </tr> <tr> <td>LEIF® элемент</td> <td></td> <td>02QL</td> <td>05QL</td> <td>10QL</td> <td>20QL</td> </tr> <tr> <td></td> <td></td> <td></td> <td></td> <td></td> <td>Абс. значение</td> </tr> <tr> <td></td> <td></td> <td></td> <td></td> <td></td> <td>040W</td> </tr> </table>	Материал элемента	Стекловолокно						Microglass III (для одноразовых элементов)						Целлюлоза	Ecoglass III (для Leif® элементов)					Ном. значение				Проволочн. сетка	Одноразовый элемент	10C	02Q	05Q	10Q	20Q	LEIF® элемент		02QL	05QL	10QL	20QL						Абс. значение						040W
Материал элемента	Стекловолокно																																															
	Microglass III (для одноразовых элементов)																																															
	Целлюлоза	Ecoglass III (для Leif® элементов)																																														
	Ном. значение				Проволочн. сетка																																											
Одноразовый элемент	10C	02Q	05Q	10Q	20Q																																											
LEIF® элемент		02QL	05QL	10QL	20QL																																											
					Абс. значение																																											
					040W																																											

Окно 4								
Тип уплотнения								
<table border="1"> <tr> <th>Материал уплотнения</th> <th>Код</th> </tr> <tr> <td>Нитрил</td> <td>B</td> </tr> <tr> <td>Фторэластомер</td> <td>V</td> </tr> <tr> <td>Неопрен</td> <td>По запросу</td> </tr> </table>	Материал уплотнения	Код	Нитрил	B	Фторэластомер	V	Неопрен	По запросу
Материал уплотнения	Код							
Нитрил	B							
Фторэластомер	V							
Неопрен	По запросу							

Окно 5				
Индикатор				
<table border="1"> <tr> <th>Индикатор</th> <th>Код</th> </tr> <tr> <td>Нет индикатора</td> <td>N</td> </tr> </table>	Индикатор	Код	Нет индикатора	N
Индикатор	Код			
Нет индикатора	N			

Окно 7				
Соединение фильтра				
<table border="1"> <tr> <th>Отверстия</th> <th>Код</th> </tr> <tr> <td>Отверстия не применяются</td> <td>XXX</td> </tr> </table>	Отверстия	Код	Отверстия не применяются	XXX
Отверстия	Код			
Отверстия не применяются	XXX			

Окно 8																		
Опции																		
<table border="1"> <tr> <th>Опции</th> <th>Код</th> </tr> <tr> <td>Диффузор не требуется</td> <td>1</td> </tr> <tr> <td>Диффузор типа T с участком с перф. пластиной</td> <td>3</td> </tr> <tr> <td>Диффузор типа P без участка с перф. пластиной</td> <td>4</td> </tr> <tr> <td>Нет магнитов</td> <td>5</td> </tr> <tr> <td>Диффузор типа T и нет магнитов</td> <td>A</td> </tr> <tr> <td>Диффузор типа P и нет магнитов</td> <td>B</td> </tr> <tr> <td>Герметичный диффузор типа T и нет магнитов</td> <td>G</td> </tr> <tr> <td>Герметичный диффузор типа P и нет магнитов</td> <td>H</td> </tr> </table>	Опции	Код	Диффузор не требуется	1	Диффузор типа T с участком с перф. пластиной	3	Диффузор типа P без участка с перф. пластиной	4	Нет магнитов	5	Диффузор типа T и нет магнитов	A	Диффузор типа P и нет магнитов	B	Герметичный диффузор типа T и нет магнитов	G	Герметичный диффузор типа P и нет магнитов	H
Опции	Код																	
Диффузор не требуется	1																	
Диффузор типа T с участком с перф. пластиной	3																	
Диффузор типа P без участка с перф. пластиной	4																	
Нет магнитов	5																	
Диффузор типа T и нет магнитов	A																	
Диффузор типа P и нет магнитов	B																	
Герметичный диффузор типа T и нет магнитов	G																	
Герметичный диффузор типа P и нет магнитов	H																	

Окно 6												
Байпасный клапан												
<table border="1"> <tr> <th>Байпасный клапан</th> <th>Код</th> </tr> <tr> <td>0,8 бар</td> <td>B</td> </tr> <tr> <td>1,5 бар</td> <td>E</td> </tr> <tr> <td>2,0 бар для IN-AGB (длина до 12)</td> <td>H</td> </tr> <tr> <td>Заблокированный байпас</td> <td>X</td> </tr> <tr> <td>Другие настройки байпаса</td> <td>по запросу</td> </tr> </table>	Байпасный клапан	Код	0,8 бар	B	1,5 бар	E	2,0 бар для IN-AGB (длина до 12)	H	Заблокированный байпас	X	Другие настройки байпаса	по запросу
Байпасный клапан	Код											
0,8 бар	B											
1,5 бар	E											
2,0 бар для IN-AGB (длина до 12)	H											
Заблокированный байпас	X											
Другие настройки байпаса	по запросу											

Примечание: IN-AGB с размерами 2-400 и 2-500 стандартно поставляются без магнитов  
Примечание: Опция с кодом 3 поставляется только для серий 3 и 4 (длина от 11 до 18)

Тонкость фильтрации						Код материала
Средний коэффициент фильтрации бета β (ISO 16889) / размер частиц мкм [с]						
β(x(c)=2)	β(x(c)=10)	β(x(c)=75)	β(x(c)=100)	β(x(c)=200)	β(x(c)=1000)	
% пропускной способности на основе приведенного выше коэффициента бета (βx)						
50.0%	90.0%	98.7%	99.0%	99.5%	99.9%	
Не применимо	Не применимо	Не применимо	Не применимо	Не применимо	4,5	02Q/02QL
Не применимо	Не применимо	4,5	5	6	7	05Q/05QL
Не применимо	6	8,5	9	10	12	10Q/10QL
6	11	17	18	20	22	20Q/20QL



# Серия IN-AGB

Сливные фильтры, монтируемые в баке

## Информация для заказа (продолж.)

Таблица запасных элементов, идущих взамен				
IN30	TXWL-2	TXWL-5	TXWL-10	TXWL-20
Номер детали запасного элемента	937822Q	937885Q	937884Q	937883Q
IN60	TXWL2-2	TXWL2-5	TXWL2-10	TXWL2-20
Номер детали запасного элемента	937823Q	937880Q	937881Q	937882Q
IN90	TXWL3-2	TXWL3-5	TXWL3-10	TXWL3-20
Номер детали запасного элемента	937824Q	937879Q	937878Q	937877Q
IN120	TXWL3D-2	TXWL3D-5	TXWL3D-10	TXWL3D-20
Номер детали запасного элемента	937825Q	937850Q	937851Q	937876Q
IN125	TXWL3E-2	TXWL3E-5	TXWL3E-10	TXWL3E-20
Номер детали запасного элемента	937826Q	937849Q	937852Q	937875Q
IN170	TXWL4-2	TXWL4-5	TXWL4-10	TXWL4-20
Номер детали запасного элемента	937827Q	937848Q	937853Q	937874Q
IN230	TXWL5-2	TXWL5-5	TXWL5-10	TXWL5-20
Номер детали запасного элемента	937828Q	937847Q	937854Q	937873Q
IN300	TXWL5A-2	TXWL5A-5	TXWL5A-10	TXWL5A-20
Номер детали запасного элемента	937829Q	937846Q	937855Q	937872Q
IN400	TXWL5B-2	TXWL5B-5	TXWL5B-10	TXWL5B-20
Номер детали запасного элемента	937830Q	937845Q	937856Q	937871Q
IN500	TXWL5C-2	TXWL5C-5	TXWL5C-10	TXWL5C-20
Номер детали запасного элемента	937831Q	937844Q	937857Q	937870Q
IN390	TXWL8A-2	TXWL8A-5	TXWL8A-10	TXWL8A-20
Номер детали запасного элемента	937832Q	937843Q	937858Q	937869Q
IN500	TXWL8C-2	TXWL8C-5	TXWL8C-10	TXWL8C-20
Номер детали запасного элемента	937833Q	937842Q	937859Q	937868Q
IN600	TXWL10-2	TXWL10-5	TXWL10-10	TXWL10-20
Номер детали запасного элемента	937834Q	937841Q	937860Q	937867Q
IN800	TXWL11-2	TXWL11-5	TXWL11-10	TXWL11-20
Номер детали запасного элемента	937835Q	937840Q	937861Q	937866Q
IN1000	TXWL12-2	TXWL12-5	TXWL12-10	TXWL12-20
Номер детали запасного элемента	937836Q	937839Q	937862Q	937865Q
IN1500	TXWL13-2	TXWL13-5	TXWL13-10	TXWL13-20
Номер детали запасного элемента	937837Q	937838Q	937863Q	937864Q

Комплекты уплотнений серии IN-AGB	
Номер детали	Описание
2049010003	КОМПЛЕКТ НИТРИЛОВЫХ УПЛОТНЕНИЙ IN 0 - 5
2049010045	КОМПЛЕКТ ФТОРЭЛАСТОМЕРНЫХ УПЛОТНЕНИЙ IN 0 - 5
2049010004	КОМПЛЕКТ НИТРИЛОВЫХ УПЛОТНЕНИЙ IN 6 - 10
2049010028	КОМПЛЕКТ ФТОРЭЛАСТОМЕРНЫХ УПЛОТНЕНИЙ IN 6 - 10
2049010005	КОМПЛЕКТ НИТРИЛОВЫХ УПЛОТНЕНИЙ IN 11 и 12
2049010021	КОМПЛЕКТ НИТРИЛОВЫХ УПЛОТНЕНИЙ (ВОРОНКА) IN 11 и 12
2049010059	КОМПЛЕКТ ФТОРЭЛАСТОМЕРНЫХ УПЛОТНЕНИЙ IN 11 и 12
2049010029	КОМПЛЕКТ ФТОРЭЛАСТОМЕРНЫХ УПЛОТНЕНИЙ (ВОРОНКА) IN 11 и 12
2049010006	КОМПЛЕКТ НИТРИЛОВЫХ УПЛОТНЕНИЙ IN 13 - 18
2049010022	КОМПЛЕКТ НИТРИЛОВЫХ УПЛОТНЕНИЙ (ВОРОНКА) IN 13 - 18
2049010030	КОМПЛЕКТ ФТОРЭЛАСТОМЕРНЫХ УПЛОТНЕНИЙ IN 13 - 18

Таблица запасных элементов, идущих взамен						
IN30	TXX-10-B	TXW-2-B	TXW-5-B	TXW-10-B	TXW-20-B	ST-40-B
Номер детали запасного элемента	937720	937752Q	937753Q	937788Q	937789Q	937821
IN60	TXX2-10-B	TXW2-2-B	TXW2-5-B	TXW2-10-B	TXW2-20-B	ST2-40-B
Номер детали запасного элемента	937721	937751Q	937754Q	937787Q	937790Q	937820
IN90	TXX3-10-B	TXW3-2-B	TXW3-5-B	TXW3-10-B	TXW3-20-B	ST3-40-B
Номер детали запасного элемента	937722	937750Q	937755Q	937786Q	937791Q	937819
IN120	TXX3D-10-B	TXW3D-2-B	TXW3D-5-B	TXW3D-10-B	TXW3D-20-B	ST3D-40-B
Номер детали запасного элемента	937723	937749Q	937756Q	937785Q	937792Q	937818
IN125	TXX3E-10-B	TXW3E-2-B	TXW3E-5-B	TXW3E-10-B	TXW3E-20-B	ST3E-40-B
Номер детали запасного элемента	937724	937748Q	937757Q	937784Q	937793Q	937817
IN170	TXX4-10-B	TXW4-2-B	TXW4-5-B	TXW4-10-B	TXW4-20-B	ST4-40-B
Номер детали запасного элемента	937725	937747Q	937758Q	937783Q	937794Q	937816
IN230	TXX5-10-B	TXW5-2-B	TXW5-5-B	TXW5-10-B	TXW5-20-B	ST5-40-B
Номер детали запасного элемента	937726	937746Q	937759Q	937782Q	937795Q	937815
IN300	TXX5A-10-B	TXW5A-2-B	TXW5A-5-B	TXW5A-10-B	TXW5A-20-B	ST5A-40-B
Номер детали запасного элемента	937727	937745Q	937760Q	937781Q	937796Q	937814
IN390	TXX8A-10-B	TXW8A-2-B	TXW8A-5-B	TXW8A-10-B	TXW8A-20-B	ST8A-40-B
Номер детали запасного элемента	937728	937742Q	937763Q	937778Q	937799Q	937813
IN500 (серия 3)	TXX8C-10-B	TXW8C-2-B	TXW8C-5-B	TXW8C-10-B	TXW8C-20-B	ST8C-40-B
Номер детали запасного элемента	937729	937741Q	937764Q	937777Q	937800Q	937812
IN600	TXX10-10-B	TXW10-2-B	TXW10-5-B	TXW10-10-B	TXW10-20-B	ST10-40-B
Номер детали запасного элемента	937730	937740Q	937765Q	937776Q	937801Q	937811
IN800	TXX11-10-B	TXW11-2-B	TXW11-5-B	TXW11-10-B	TXW11-20-B	ST11-40-B
Номер детали запасного элемента	937731	937739Q	937766Q	937775Q	937802Q	937810
IN1000	TXX12-10-B	TXW12-2-B	TXW12-5-B	TXW12-10-B	TXW12-20-B	ST12-40-B
Номер детали запасного элемента	937732	937738Q	937767Q	937774Q	937803Q	937809
IN1500	TXX13-R-10-B	TXW13-R-2-B	TXW13-R-5-B	TXW13-R-10-B	TXW13-R-20-B	ST13-40-B
Номер детали запасного элемента	937733	937737Q	937768Q	937773Q	937804Q	937808
IN2000	TXX14-10-B	TXW14-2-B	TXW14-5-B	TXW14-10-B	TXW14-20-B	ST14-20
Номер детали запасного элемента	937734	937736Q	937769Q	937772Q	937805Q	937807
IN2400	-	TXWH14-2-B	TXWH14-5-B	TXWH14-10-B	TXWH14-20-B	-
Номер детали запасного элемента	-	937735Q	937770Q	937771Q	937806Q	-

# Серия Tanktopper I, II и III

Сливные фильтры, монтируемые на гидробаке, со встроенным сапуном  
Макс. 650 л/мин - 10 бар



Когда требуется решение "все в одном"

## Сокращение деталей на резервуаре

Серия для установки на гидробаке Tanktopper снабжена встроенным сапуном с абсолютной эффективностью фильтрации 10 микрон. Максимальное давление 10 бар. Максимальный расход 650 л/мин. Поставляются элементы LEIF®. Объединяющая все в одном, быстро устанавливаемая серия фильтров для более компактной конструкции бака.

С ПРИМЕНЕНИЕМ НОВОГО  
"ЗЕЛЕННОГО" ФИЛЬТРА  
**LEIF®**



## Контактная информация:

Parker Hannifin  
Подразделение Hydraulic Filtration, Европа

Европейский производственно-информационный центр  
Бесплатный тел.: 00800 27 27 5374 (из Австрии, Бельгии, Швейцарии, Чехии, Германии, Эстонии, Испании, Финляндии, Франции, Ирландии, Италии, Португалии, Швеции, Словакии, Великобритании)  
filtrationinfo@parker.com

www.parkerhfde.com



## Особенности изделия:

- Серия Tanktopper обеспечивает решение с полной фильтрацией посредством встроенного сапуна.
- Фильтрация с потоком из внутренней части фильтроэлемента наружу плюс опции манометра и реле.
- Максимальное давление 10 бар. Максимальный расход 650 л/мин.
- Запатентованные элементы LEIF® обеспечивают высочайшее качество фильтрации.

# Серия Tanktopper I, II и III

Сливные фильтры, монтируемые на гидробаке, со встроенным сапуном

## Особенности и преимущества

Особенности	Технические преимущества:	Экономическая выгода
Сливной фильтр со встроенным сапуном	Фильтр "все в одном"	Более компактная конструкция, снижение расх. благодаря исключению отдельного сапуна
Сапун снабжен высококачественным лабиринтом	Нет утечки масла через сапун	Улучшенная эффективность сапуна Нет утечки масла на бак/ в окружающую среду
Возможны второе отв. и щуп указателя уровня	Заправочное отверстие и функция индикатора уровня могут встраиваться в фильтр	Значительное сокращение деталей на резервуаре
Элемент сапуна всегда поставляется вместе с запасными элементами сливного фильтра	Оба фильтрующих элемента могут заменяться при обслуживании	Улучшенная защита системы благодаря смене элемента сапуна
LEIF® элементы	Запатентованный элемент обеспечивает использование только фирменных запасных частей	Гарантированное качество фильтрации Способствует сертификации по ISO 14001
Предварительная фильтрация магнитом	Удаляет железные частицы, даже в условиях байпаса	Повышенные уровни чистоты рабочей жидкости Увеличенный срок службы элемента
Фильтрация изнутри наружу	Все улавливаемые загрязнения остаются внутри элемента	Отсутствие повторного загрязнения системы при замене элементов
Полнопоточный байпас с низким гистерезисом	Сокращение периода байпаса благодаря низкому гистерезису В обход элемента уходит только небольшая часть общ.расхода	Улучшенная защита системы
Стандартная или заказная воронка	Обеспечен вход масла в бак ниже уровня масла	Значительное снижение вспенивания масла

## Типичные области применения

### TPR I

- Вилочные погрузчики
- Силовые агрегаты
- Мини-экскаватор

### TPR II

- Автоцистерны для откачки отходов
- Силовые агрегаты
- Земснаряды

### TPR III

- Мобильные краны
- Мусоровозы



## Сливные фильтры подразделения Parker Filtration, монтируемые на гидробак, серии Tanktopper I, II и III.

Серия TPR I, II и III обеспечивают решение с полной фильтрацией. Сапун с абсолютной эффективностью фильтрации 10 микрон, встроенный в корпус фильтра, магнитная колонка для предварительной фильтрации, фильтрация изнутри наружу, полнопоточный байпас с низким гистерезисом и материалы фильтрующего элемента с высокими характеристиками Q3 являются проверенными факторами достижения успеха в фильтрации сливной линии для расхода до 650 л/мин. Могут использоваться несколько манометров и реле в сочетании с щупом указателя уровня или без него. Объединяющее все в одном, экономичное решение с быстрым монтажом TPR обеспечивает более компактную конструкцию бака.

## Технические характеристики

### Рабочее давление:

Макс. 10 бар

### Сборка:

Монтаж на гидробак.

### Соединения:

Резьбовые BSP или SAE отверстия.  
Имеется второе отверстие сливной линии для Tanktopper II и Tanktopper III.

### Корпус фильтра:

Алюминиевая головная часть и крышка из полимера.

### Материал уплотнения:

Нитрил, фторэластомер.

### Диапазон рабочих температур:

от -40 до +80°C.

### Настройка байпаса:

Давление открытия 0,8 / 1,5 или 2,5 бар для Tanktopper I.

Давление открытия 1,5 бар для Tanktopper II и III.

### Тонкость фильтрации:

Определяется испытанием методом рециркуляции по ISO 16889.

### Характеристики усталостной прочности:

Фильтрующий материал поддерживается таким способом, чтобы достигался оптимальный усталостный ресурс.

### Фильтрующий материал:

Microglass III, Ecoglass III для LEIF® элемента. Сапун с абсолютной эффективностью фильтрации 10 микрон.

Также поставляются 10-микронная целлюлоза и 40-микронная сетка из нержавеющей стали. (TPR1)

### Устойчивость элемента к разрушению:

10 бар (ISO 2941)

### Опции индикатора давления:

Настройка 0,7 или 1,2 бар.

Другие настройки по запросу.

Визуальный манометр.

Электрическое реле давления.

### Опции:

Щуп указателя уровня

Второе отверстие (только для TPR II и III)

### Магнитный комплект:

Опционально для Tanktopper I.

Стандартно для Tanktopper II и III.

### Фильтроэлемент:

Элемент LEIF® с повторно используемой металлической гильзой элемента.

Традиционный элемент со стальными торцевыми крышками, опционально только для Tanktopper I. Элемент LEIF® запатентован и обеспечивает использование только фирменных запасных частей.

### Примечание:

LEIF® элемент может использоваться с минеральными маслами и маслами типа HEES.

По другим рабочим жидкостям проконсультируйтесь в Parker Filtration.

LEIF® способствует соответствию стандартам качества ISO 14001.

## Tanktopper I (длина 1 и 2)

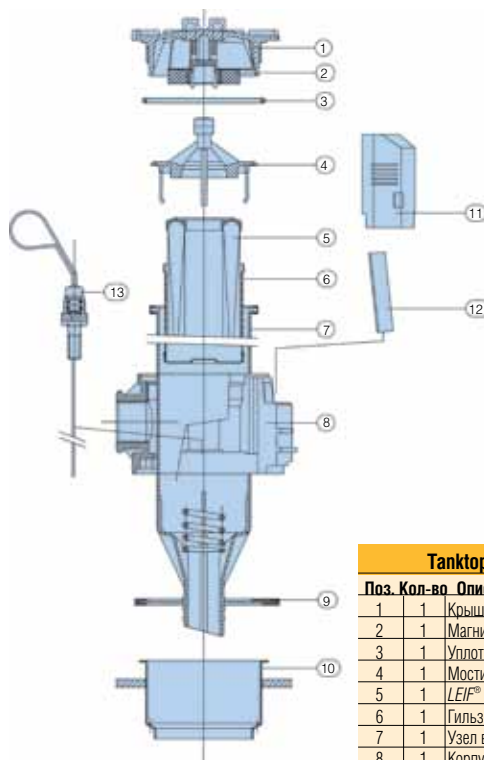
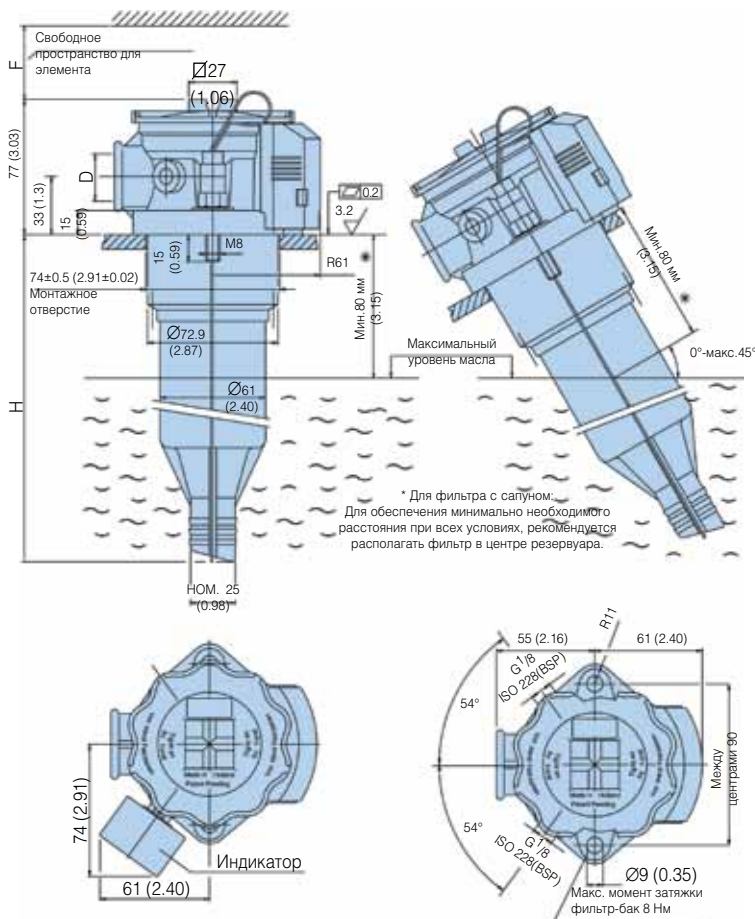

Длина		H	F	D
1	TPR1-40	169 (6.65)	160 (6.30)	G <sup>3</sup> / <sub>4</sub> (BSP)
2	TPR1-80	269 (10.60)	260 (10.23)	SAE 12

Размеры в мм

Tanktopper I		
Поз.	Кол-во	Описание
1	1	Крышка
2	1	Магнитный комплект
3	1	Уплотнение крышки
4	1	Мостик (свинный)
5	1	LEIF® элемент
6	1	Гильза
7	1	Узел воронки
8	1	Корпус фильтра
9	1	Уплотнение корпуса
10	1	Воздухопровод
11	1	Крышка сапуна
12	1	Элемент сапуна
13	1	Узел щупа изм. уровня



# Серия Tanktopper I, II и III

Сливные фильтры, монтируемые на гидробаке, со встроенным сапуном

## Технические характеристики (продолж.)

### Tanktopper II (длина 5, 6 и 7)

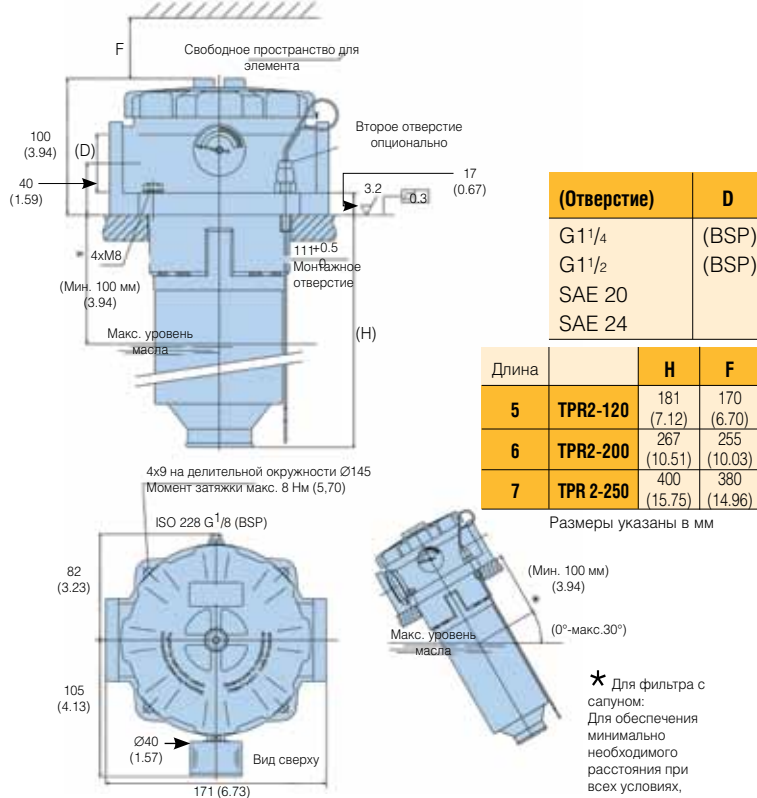

### Tanktopper III (длина 10 и 11)

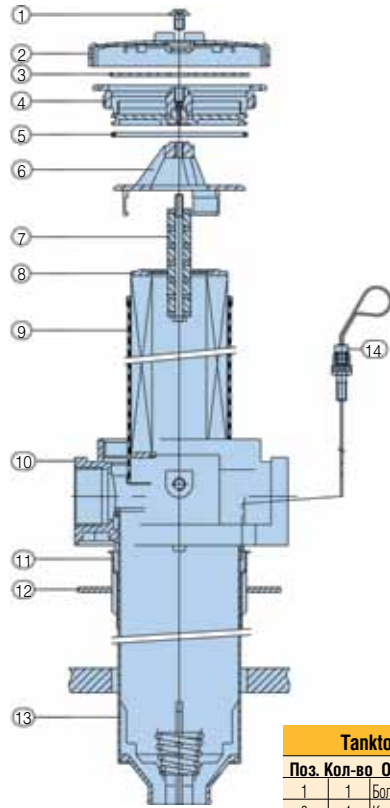
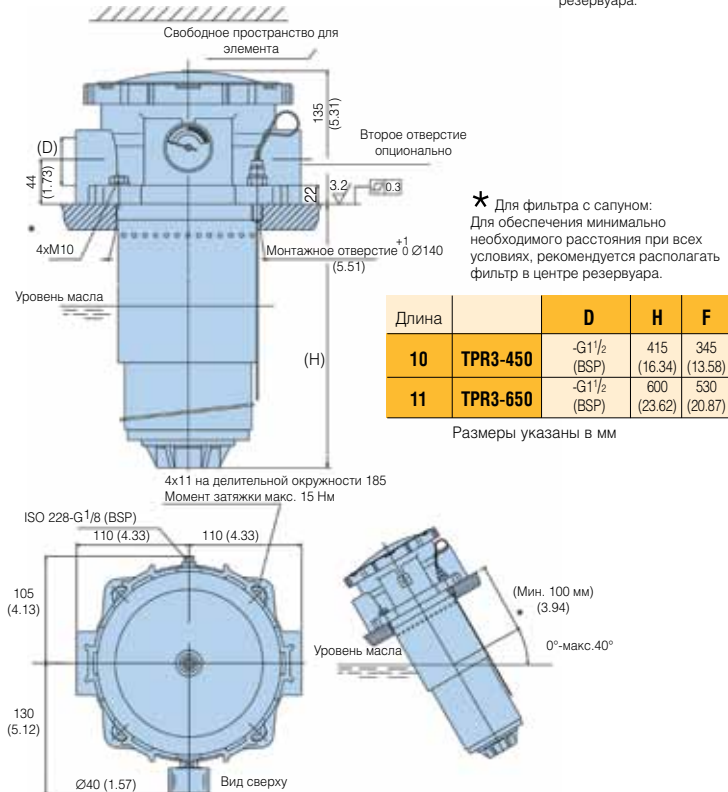

Tanktopper I, II и III		
Поз.	Кол-во	Описание
1	1	Болт М8 с шестигр. отв. в головке
2	1	Крышка сапуна
3	1	Фильтрующий элемент сапуна
4	1	Крышка (в сборе)
5	1	Уплотнение крышки
6	1	Мостик
7	1	Магнитный комплект
8	1	Элемент
9	1	Гильза
10	1	Корпус фильтра
11	1	Воздухопровод
12	1	Прокладка бака
13	1	Воронка
14	1	Узел щупа измерения уровня

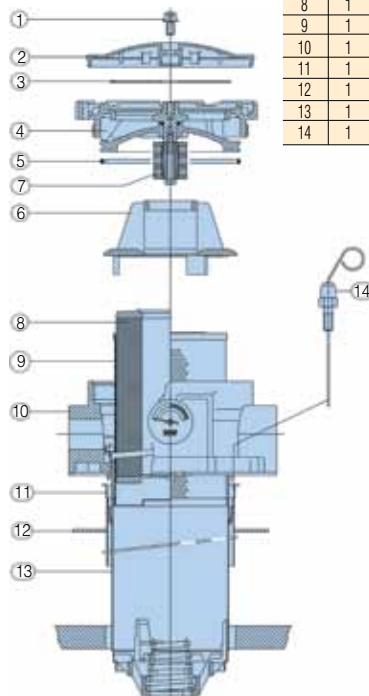

# Серия Tanktopper I, II и III

Сливные фильтры, монтируемые на гидробаке, со встроенным сапуном

## Графики падения давления - Tanktopper I

Падение давления на корпусе фильтра и элементе приведено для вязкости рабочей жидкости 32 сСт и плотности 0,87.

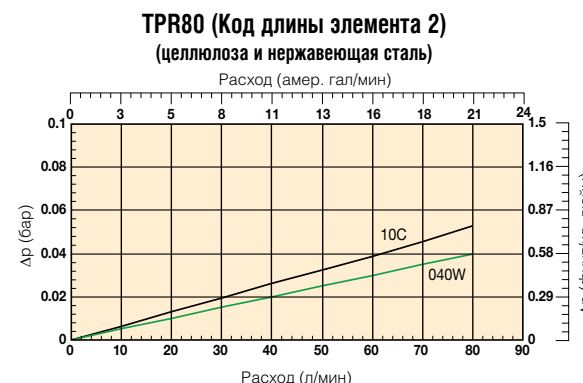
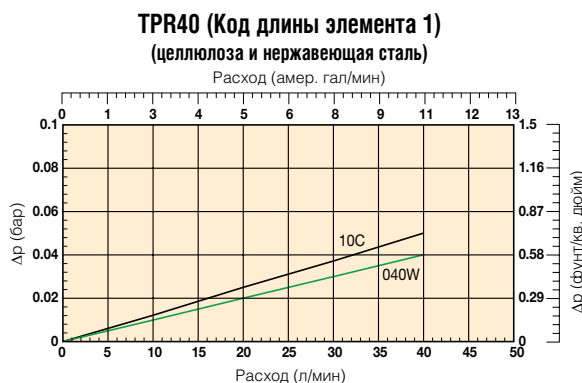
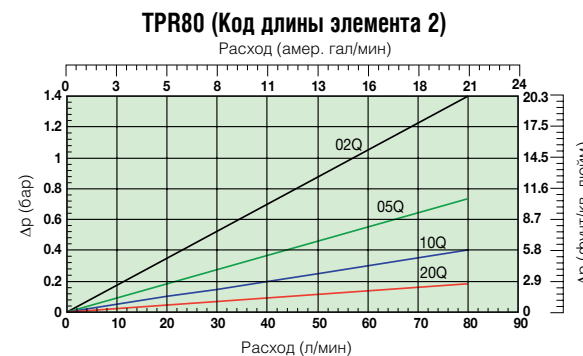
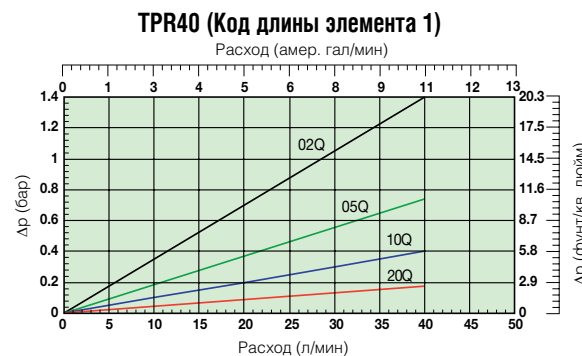
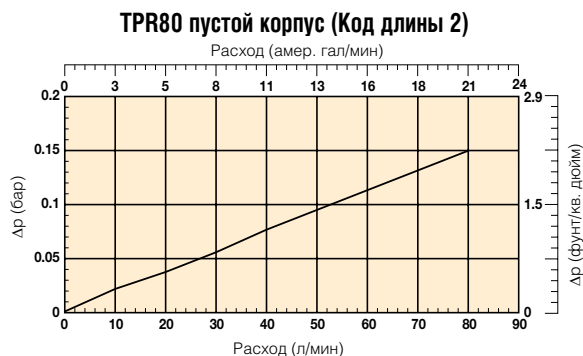
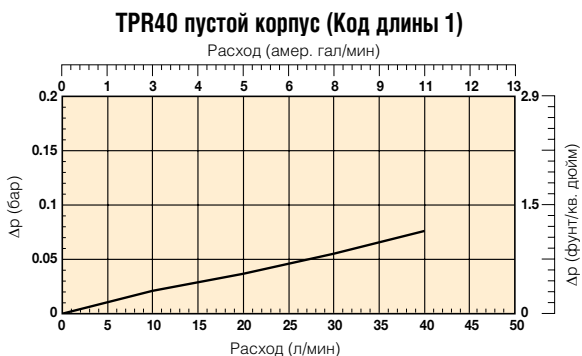

## Графики падения давления - Tanktopper II

Падение давления на корпусе фильтра и элементе приведено для вязкости рабочей жидкости 32 сСт и плотности 0,87.

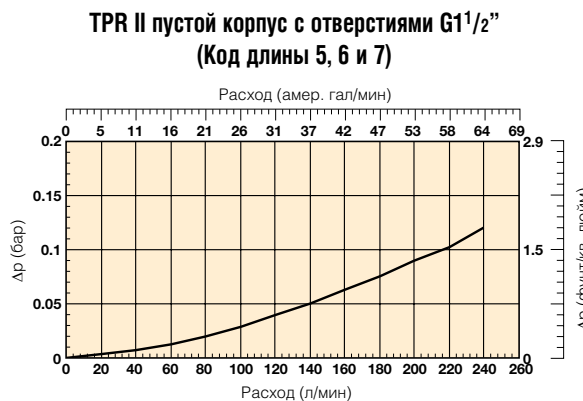

# Серия Tanktopper I, II и III

Сливные фильтры, монтируемые на гидробаке, со встроенным сапуном

## Графики падения давления - Tanktopper II (продолж.)

Падение давления на корпусе фильтра и элементе приведено для вязкости рабочей жидкости 32 сСт и плотности 0,87.

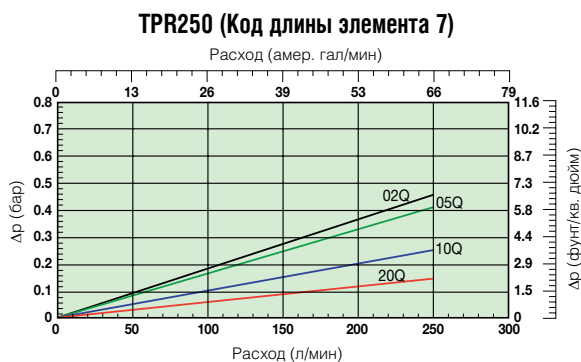
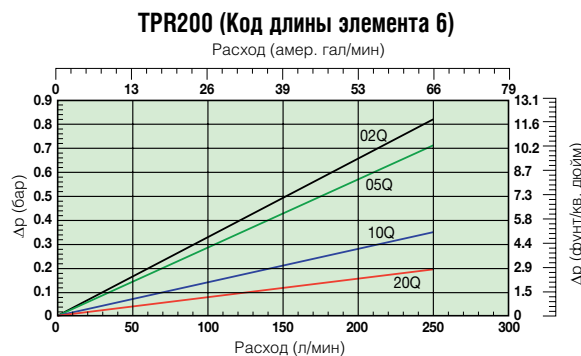
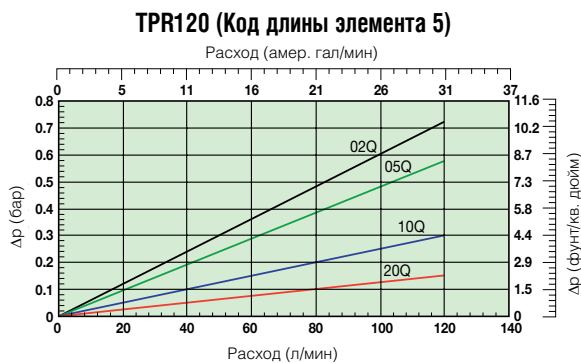

## Графики падения давления - Tanktopper III

Падение давления на корпусе фильтра и элементе приведено для вязкости рабочей жидкости 32 сСт и плотности 0,87.

### TPR III пустой корпус с отверстиями G1<sup>1</sup>/<sub>2</sub>" (Код длины 10 и 11)

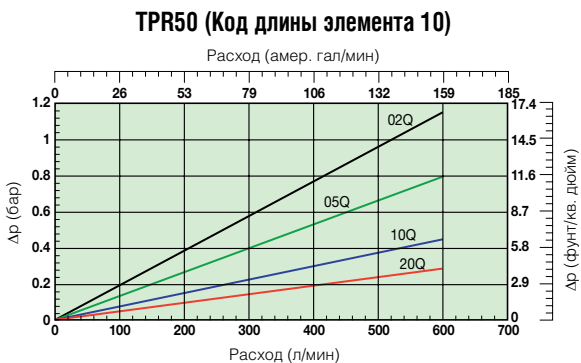
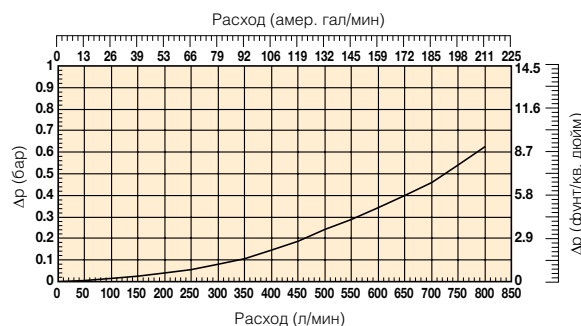

# Серия Tanktopper I, II и III

Сливные фильтры, монтируемые на гидробаке, со встроенным сапуном

## Информация для заказа

Таблица стандартных изделий

Номер детали	Взамен	Расход (л/мин)	Модель номер	Длина элемента	Тонкость фильтрации материала (мкм)	Уплотнения	Индикатор	Настройки байпаса	Отверстия	Включены опции	Сменные элементы	Взамен
TPR110QLBP2EG12E	TPR40-G <sup>1</sup> / <sub>4</sub> , PXWL1-10 B15 MM MA	40	TPR40	Длина 1	10	Нитрил	Заглушено	1,5 бар (22 фунта/кв. дюйм)	G <sup>1</sup> / <sub>4</sub>	Магниты	937902Q	PXWL1-10
TPR120QLBP2EG12E	TPR40-G <sup>1</sup> / <sub>4</sub> , PXWL1-20 B15 MM MA	40	TPR40	Длина 1	20	Нитрил	Заглушено	1,5 бар (22 фунта/кв. дюйм)	G <sup>1</sup> / <sub>4</sub>	Магниты	937904Q	PXWL1-20
TPR210QLBP2EG12L	TPR80-G <sup>1</sup> / <sub>4</sub> , PXWL2-10 AB15 MM MA	80	TPR80	Длина 2	10	Нитрил	Заглушено	1,5 бар (22 фунта/кв. дюйм)	G <sup>1</sup> / <sub>4</sub>	Алюм. воронка, магниты	937903Q	PXWL2-10
TPR220QLBP2EG12L	TPR80-G <sup>1</sup> / <sub>4</sub> , PXWL2-20 AB15 MM MA	80	TPR80	Длина 2	20	Нитрил	Заглушено	1,5 бар (22 фунта/кв. дюйм)	G <sup>1</sup> / <sub>4</sub>	Алюм. воронка, магниты	937905Q	PXWL2-20
TPR510QLBP2EG20I	TPR120-2G <sup>1</sup> / <sub>2</sub> , PXWL3-10 B15 MM	120	TPR120	Длина 5	10	Нитрил	Заглушено	1,5 бар (22 фунта/кв. дюйм)	2xG <sup>1</sup> / <sub>2</sub>	Нет	937892Q	PXWL3-10
TPR520QLBP2EG20I	TPR120-2G <sup>1</sup> / <sub>2</sub> , PXWL3-20 B15 MM	120	TPR120	Длина 5	20	Нитрил	Заглушено	1,5 бар (22 фунта/кв. дюйм)	2xG <sup>1</sup> / <sub>2</sub>	Нет	937895Q	PXWL3-20
TPR710QLBP2EG24I	TPR250-2G <sup>1</sup> / <sub>2</sub> , PXWL4A-10 B15 MM	250	TPR250	Длина 7	10	Нитрил	Заглушено	1,5 бар (22 фунта/кв. дюйм)	2xG <sup>1</sup> / <sub>2</sub>	Нет	937894Q	PXWL4A-10
TPR720QLBP2EG24I	TPR250-2G <sup>1</sup> / <sub>2</sub> , PXWL4A-20 B15 MM	250	TPR250	Длина 7	20	Нитрил	Заглушено	1,5 бар (22 фунта/кв. дюйм)	2xG <sup>1</sup> / <sub>2</sub>	Нет	937897Q	PXWL4A-20
TPR1110QLBP2EG24I	TPR650-2G <sup>1</sup> / <sub>2</sub> , PXWL8-10 B15 MM	650	TPR650	Длина 11	10	Нитрил	Заглушено	1,5 бар (22 фунта/кв. дюйм)	2xG <sup>1</sup> / <sub>2</sub>	Нет	937914Q	PXWL8-10
TPR1210QLBP2EG24I	TPR650-2G <sup>1</sup> / <sub>2</sub> , PXWL8-20 B15 MM	650	TPR650	Длина 11	20	Нитрил	Заглушено	1,5 бар (22 фунта/кв. дюйм)	2xG <sup>1</sup> / <sub>2</sub>	Нет	937917Q	PXWL8-20

Примечание: Узлы фильтра, заказываемые ниже из конфигуратора изделия, требуют увеличенного времени выполнения заказа. По возможности, просим Вас делать выбор из приведенной выше таблицы.

Визуальный индикатор	
Резьбовое соединение	G <sup>1</sup> / <sub>2</sub>
Код	FMUG2EBPG02L

Технические характеристики	
Электрические параметры	42 В/2 А
Резьбовое соединение	G <sup>1</sup> / <sub>2</sub>
Электр. соединение	AMP клемма 6,3x0,8
Защита	IP65 (клемма IP00)
Тип реле	HP или H3
Код	FMUS2EBMG02L (HP реле) FMUS3EBMG02L (H3 реле)

Нормально разомкнутые контакты

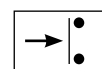

Нормально замкнутые контакты

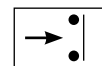

## Конфигуратор изделия

Пример конфигуратора для фильтра TPR

Окно 1	Окно 2	Окно 3	Окно 4	Окно 5	Окно 6	Окно 7	Окно 8
TPR	2	05QL	B	S2	I	G12	L

Окно 1	Окно 2	
Код	Тип фильтра	
TPR	Корпус	Код
	TPR 1-40	1
	TPR 1-80	2
	TPR 2-120	5
	TPR 2-200	6
	TPR 2-250	7
	TPR 3-450	10
	TPR 3-650	11

Окно 3	Окно 3					
Материал элемента	Тонкость фильтрации					
	Стекловолокно					
Microglass III (для одноразовых элементов)						
Целлюлоза	Ecoglass III (для Leif® элементов)					Абс. значение
Ном. значение						
Одноразовый элемент (только TPR I)	10C	02Q	05Q	10Q	20Q	040W
LEIF® элемент (для всех фильтров TPR)		02QL	05QL	10QL	20QL	

Окно 4	
Тип уплотнения	
Материал уплотнения	Код
Нитрил	B
Фторэластомер	по запросу

Окно 5	
Индикатор	
Манометр, настройка 1,2 бар, G <sup>1</sup> / <sub>2</sub>	G2
Реле давления 42 В, настройка 1,2 бар, HP с G <sup>1</sup> / <sub>2</sub>	S2
Реле давления 42 В, настройка 1,2 бар, H3 с G <sup>1</sup> / <sub>2</sub>	S3
Реле давления 250 В, HP/H3 с G <sup>1</sup> / <sub>2</sub>	S4
Нет индикатора, отверстия для индикатора не обработаны.	по запросу
Нет индикатора, отверстие для индикатора R заглушено.	по запросу
Нет индикатора, отверстия индикатора L + R заглушены	P2
Другие настройки для индикаторов / манометров по запросу	по запросу

Окно 6	
Байпасный клапан	
Байпасный клапан	Код
0,8 бар	B
1,5 бар	E
2,5 бар (только серия TPR 1)	по запросу
Другие настройки байпаса	по запросу

Примечание 1: Номера деталей, выделенные жирным шрифтом и цветом, обеспечивают выбор "стандартного" изделия.  
Примечание 2: При выборе номера детали, отображаемого иначе, следует узнать в Parker Filtration о ее наличии.

Окно 7	
Соединение фильтра	
Отверстия	Код
G <sup>1</sup> / <sub>2</sub> (BSP) (серия TPR 1)	G12
SAE12 (серия TPR 1)	S12
G <sup>1</sup> / <sub>2</sub> (BSP) (серия TPR 2)	G20
2 x ISO 228-G <sup>1</sup> / <sub>2</sub> (BSP) (серия TPR 2)	2G20
SAE 20 (серия TPR 2)	S20
2 x SAE 20 (серия TPR 2)	2S20
SAE 24 (серия TPR 2)	S24
2 x SAE 24 (серия TPR 2)	2S24
G <sup>1</sup> / <sub>2</sub> (BSP) (серия TPR 2 и 3)	G24
2 x G <sup>1</sup> / <sub>2</sub> (BSP) (серия TPR 2 и 3)	2G24

Окно 8	
Опции	
Опции	Код
Стандартно	1
Щуп указателя уровня	6
Алюминиевая воронка для TPR 1-80	J
Магниты для серии TPR 1	E
Магниты + Щуп для серии TPR 1	K
Магниты + Алюминиевая воронка для серии TPR 80	L
Магниты + Алюминиевая воронка + Щуп для серии TPR 80	M
Другие комбинации	по запросу

Примечание: Серия Tanktopper I стандартно поставляется с диффузором типа POM. Алюминиевая воронка рекомендуется для очень интенсивных условий работы, при чувствительности к электростатическим разрядам или высокой температуре рабочей жидкости.  
Серии Tanktopper II и III всегда поставляются с металлическим диффузором.

### Цветовое выделение (Обозначает наличие номера детали)

123	Позиция стандартная
123	Позиция является стандартной зеленой опцией
123	Позиция наполовину стандартная
123	Позиция не стандартная

Примечание: Стандартные позиции имеются на складе, наполовину стандартные позиции доступны через четыре недели



# Серия Tanktopper I, II и III

Сливные фильтры, монтируемые на гидробаке, со встроенным сапуном

Информация для заказа (продолж.)

Тонкость фильтрации						Код материала
Средний коэффициент фильтрации бета $\beta$ (ISO 16889) / размер частиц мкм [с]						
$\beta(x)=2$	$\beta(x)=10$	$\beta(x)=75$	$\beta(x)=100$	$\beta(x)=200$	$\beta(x)=1000$	
% производительности на основе приведенного выше коэффициента бета ( $\beta$ )						
50.0%	90.0%	98.7%	99.0%	99.5%	99.9%	
Не применимо	Не применимо	Не применимо	Не применимо	Не применимо	4,5	02Q/02QL
Не применимо	Не применимо	4,5	5	6	7	05Q/05QL
Не применимо	6	8,5	9	10	12	10Q/10QL
6	11	17	18	20	22	20Q/20QL

Таблица запасных элементов, идущих взамен				
TPR 1-40	PXWL1-2	PXWL1-5	PXWL1-10	PXWL1-20
Номер детали запасного элемента	937898Q	937900Q	937902Q	937904Q
TPR 1-80	PXWL2-2	PXWL2-5	PXWL2-10	PXWL2-20
Номер детали запасного элемента	937899Q	937901Q	937903Q	937905Q
TPR 2-120	PXWL3-2	PXWL3-5	PXWL3-10	PXWL3-20
Номер детали запасного элемента	937886Q	937889Q	937892Q	937895Q
TPR 2-200	PXWL4-2	PXWL4-5	PXWL4-10	PXWL4-20
Номер детали запасного элемента	937887Q	937890Q	937893Q	937896Q
TPR 2-250	PXWL4A-2	PXWL4A-5	PXWL4A-10	PXWL4A-20
Номер детали запасного элемента	937888Q	937891Q	937894Q	937897Q
TPR 3-250	PXWL6-2	PXWL6-5	PXWL6-10	PXWL6-20
Номер детали запасного элемента	937906Q	937909Q	937912Q	937915Q
TPR 3-450	PXWL7-2	PXWL7-5	PXWL7-10	PXWL7-20
Номер детали запасного элемента	937907Q	937910Q	937913Q	937916Q
TPR 3-650	PXWL8-2	PXWL8-5	PXWL8-10	PXWL8-20
Номер детали запасного элемента	937908Q	937911Q	937914Q	937917Q

Таблица запасных элементов, идущих взамен						
TPR 1-40	PXX1A-10	PXW1A-2	PXW1A-5	PXW1A-10	PXW1A-20	PS1A-40
Номер детали запасного элемента	937918	937920Q	937925Q	937930Q	937935Q	937940
TPR 1-80	PXX2A-10	PXW2A-2	PXW2A-5	PXW2A-10	PXW2A-20	PS2A-40
Номер детали запасного элемента	937919	937921Q	937926Q	937931Q	937936Q	937941
TPR 3-160		PXW5-2	PXW5-5	PXW5-10	PXW5-20	
Номер детали запасного элемента		937922Q	937927Q	937932Q	937937Q	
TPR 3-250		PXW6-2	PXW6-5	PXW6-10	PXW6-20	
Номер детали запасного элемента		937923Q	937928Q	937933Q	937938Q	
TPR 3-450		PXW7-2	PXW7-5	PXW7-10	PXW7-20	
Номер детали запасного элемента		937924Q	937929Q	937934Q	937939Q	

Комплекты уплотнений серии Tank Topper	
Номер детали	Описание
2049010052	КОМПЛЕКТ НИТРИЛОВЫХ УПЛОТНЕНИЙ TPR1 AG ВОРОНКА АЛЮМ
2049010050	КОМПЛЕКТ НИТРИЛОВЫХ УПЛОТНЕНИЙ TPR1 AG ВОРОНКА РОМ
2049010053	КОМПЛЕКТ НИТРИЛОВЫХ УПЛОТНЕНИЙ TPR1 NO AG ВОРОНКА АЛЮМ
2049010051	КОМПЛЕКТ НИТРИЛОВЫХ УПЛОТНЕНИЙ TPR1 NO AG ВОРОНКА РОМ
2049010056	КОМПЛЕКТ НИТРИЛОВЫХ УПЛОТНЕНИЙ TPR2 В
2049010027	КОМПЛЕКТ НИТРИЛОВЫХ УПЛОТНЕНИЙ TPR3 В
	AG = Воздухопровод

# Серия Suction Return

Фильтры, монтируемые на гидробак, объединяющие функции сливного и всасывающего фильтров - типы SR1 и SR2



Фильтрация как в открытом, так и в закрытом масляных контурах через один фильтр

**Снижается риск кавитации в насосе**

SR1 и SR2 обеспечивают подачу фильтрованного масла под положительным давлением во всасывающую линию подкачивающего насоса, фильтруя одновременно разомкнутую и замкнутую системы циркуляции масла через один фильтр. Максимальное давление 10 бар. Максимальный расход 250 л/мин. Используются экологичные элементы LEIF®.

## Контактная информация:

Parker Hannifin  
Подразделение Hydraulic Filtration, Европа

Европейский производственно-информационный центр  
Бесплатный тел.: 00800 27 27 5374 (из Австрии, Бельгии, Швейцарии, Чехии, Германии, Эстонии, Испании, Финляндии, Франции, Ирландии, Италии, Португалии, Швеции, Словакии, Великобритании)  
[filtrationinfo@parker.com](mailto:filtrationinfo@parker.com)

[www.parkerhfde.com](http://www.parkerhfde.com)



## Особенности изделия:

- SR обеспечивает подачу фильтрованного масла под положительным давлением во всасывающую линию подкачивающего насоса.
- Фильтрация одновременно в разомкнутой и замкнутой системах циркуляции масла через один фильтр.
- Максимальное давление 10 бар. Максимальный расход 250 л/мин.
- SR использует запатентованные элементы LEIF®, обеспечивающие качество фильтрации.

# Серия Suction Return

Фильтры, монтируемые на гидробак, объединяющие функции сливного и всасывающего фильтров - типы SR1 и SR2

## Особенности и преимущества

Особенности	Технические преимущества:	Экономическая выгода
Компактная конструкция	Для применения серии SR требуется меньшее пространство	Повышенная гибкость при проектировании системы
Байпасный клапан, устанавливаемый последовательно с обратным клапаном	При байпасе обеспечивается поддержание давления фильтрованного масла для гидростатического привода	Снижается риск кавитации в насосе Отсутствие непосредственного байпаса в баке снижает дополнительный риск вспенивания масла
LEIF® элементы	Запатентованный элемент обеспечивает использование только фирменных запасных частей	Гарантированное качество фильтрации Способствует сертификации по ISO 14001
Сетчатый фильтр, расположенный в головной части фильтра	Сетчатый фильтр фильтрует всю перепускаемую рабочую жидкость, используя согласованную с системой тонкость фильтрации	Улучшенная защита системы Сетчатый фильтр можно проверять и чистить при обслуживании
Высокий уровень адаптации к требованиям заказчика	Возможна быстрая поставка специальных адаптированных к системам решений	Улучшенная интеграция фильтра в систему вместе с низкими первоначальными затратами
Быстродействующий байпас с низким гистерезисом	Сокращение периода байпаса благодаря низкому гистерезису В обход элемента уходит только небольшая часть общ. расхода	Улучшенная защита системы
Стандартная или заказная воронка	Обеспечен вход масла в бак ниже уровня масла	Значительное снижение вспенивания масла
Возможность нескольких отверстий	Гибкость в отношении схемы шланга (шлангов) линий всасывания и слива	Могут быть реализованы более компактн. решения Можно избежать использования манифольдных блоков Легкая интеграция с контурами охлаждения

## Типичные области применения

- Мобильное оборудование, имеющее как разомкнутые, так и замкнутые гидравлические контуры. Например:
- Подметально-уборочные машины
- Дорожные катки
- Вилочные погрузчики
- Ковшовые погрузчики на пневмоколесном ходу
- Телескопические погрузчики
- Самосвалы
- Погрузочные машины с задней разгрузкой ковша
- Сельскохозяйственные уборочные машины
- Мини-экскаваторы

## Фильтры, объединяющие функции всасывающего и сливного фильтров, монтируемые на гидробак, подразделения Parker Filtration.

Сливной фильтр, монтируемый на гидробак, обеспечивает подачу фильтрованного масла под положительным давлением во всасывающую линию подкачивающего насоса, фильтруя одновременно разомкнутую и замкнутую системы циркуляции масла через один фильтр. В фильтрах SR компании Parker используется запатентованный элемент LEIF® для экологичной фильтрации и защиты от использования "пиратских" элементов. Имеются несколько опций, включая встроенный всасывающий сетчатый фильтр и щуп указателя уровня.

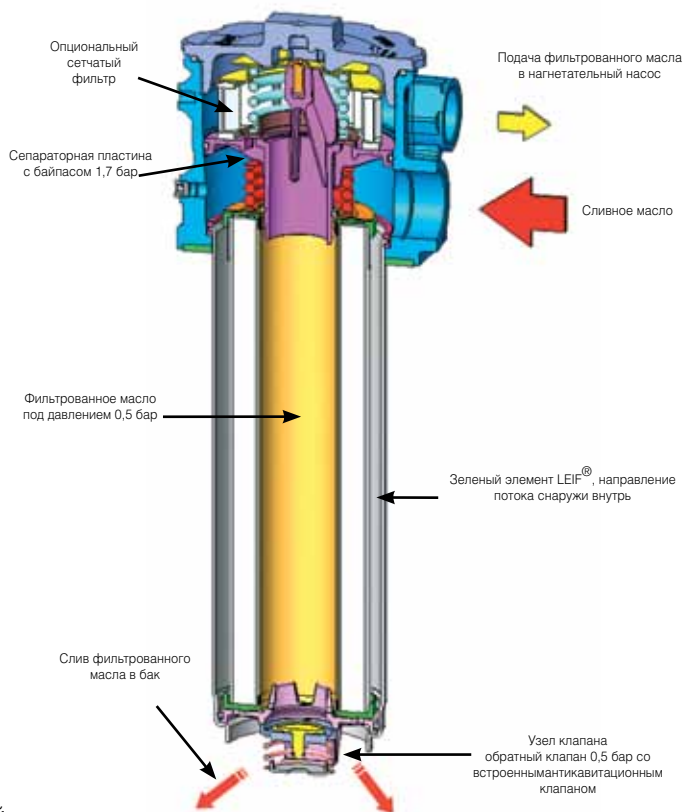

## Технические характеристики

### Номинальное давление:

Макс. 10 бар

### Сборка:

Фильтры, монтируемые на гидробак.

### Соединения:

Сливное отверстие G1 (по BS 2779).

Отверстие всасывания G<sup>3</sup>/<sub>4</sub> (по BS 2779).

} SR1

Сливное отверстие G1<sup>1</sup>/<sub>4</sub> (ISO 228) или SAE20:

Оptionальное второе сливное отверстие типа SR2.

} SR2

Отверстие всасывания G1 (ISO 228) или SAE16:

Стандартно два отверстия всасывания.

### Материал уплотнения:

Тип SR1 - Нитрил.

Тип SR2 - Нитрил, фторэластомер.

Другие материалы уплотнений по запросу.

### Диапазон рабочих температур:

от -30° до +110°С.

### Система байпасного клапана:

Байпасный клапан главной системы.

Тип SR1 – 1,7 бар (2,5 бар опционально).

Тип SR2 – 1,7 бар (2,5 бар опционально).

### Тонкость фильтрации:

Определяется испытанием методом рециркуляции по ISO 16889.

### Характеристики усталостной прочности:

Фильтрующий элемент разработан с целью оптимизации усталостного ресурса.

### Фильтрующий материал:

Тип SR1 и SR2 –

Ecoglass III для LEIF® элементов. См. таблицу "Тонкость фильтрации" на странице "Информация для заказа".

- Высокая грязеемкость.

- Малое падение давления.

- Увеличенный срок службы.

### Устойчивость элемента к разрушению:

Тип SR1 – 10 бар (ISO2941).

Тип SR2 – 10 бар (ISO2941).

### Линия всасывания:

Настройка обратного клапана 0,5 бар (номинал).

### Антикавитация:

Стандартно устанавливается аварийный клапан всасывания.

### Конструкция:

Тип SR1 и Тип SR2

**Фильтр**

Прецизионное литье под давлением

**Корпус:**

**Крышка:**

Армированный стекловолокном нейлон (высокая ударопрочность и устойчивость к температурам)

**Масса:**

1,4 кг                      3,3 кг

**Фильтрующий элемент:**

LEIF® элемент с повторно используемой металлической гильзой элемента.

Запатентованная концепция LEIF® способствует соответствию ISO14001 и может применяться с рабочими жидкостями на минеральной основе и типа HEES.

По другим типам рабочих жидкостей проконсультируйтесь в Parker Filtration.

} SR1 и SR2

## Пример применения в контуре

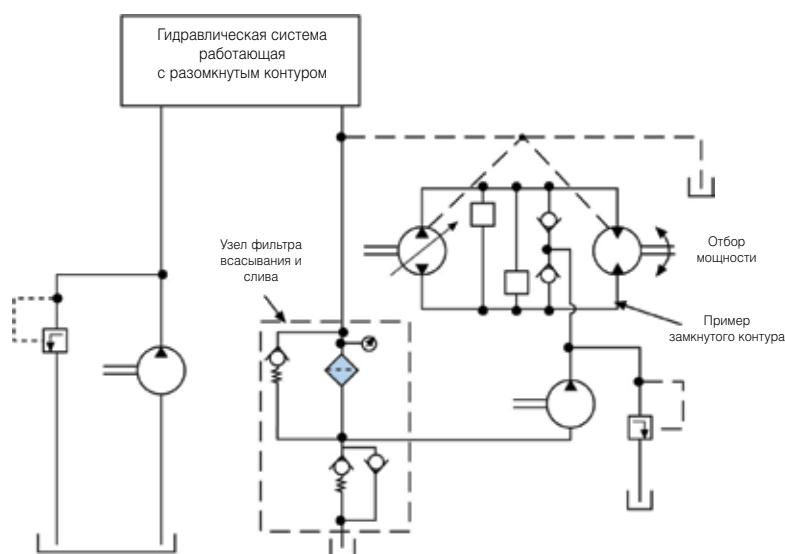

Примечание: Фильтр всасывания и слива без опционального сетчатого фильтра.

## Фильтр, объединяющий функции всасывания и слива: Гидравлический контур

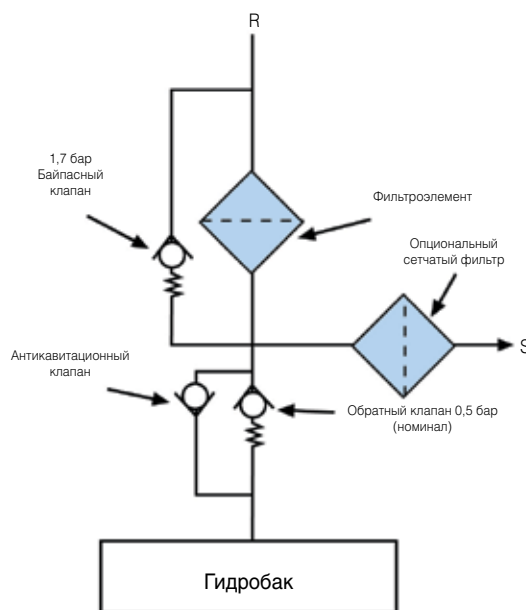

Примечание: Фильтр всасывания и слива с опциональным сетчатым фильтром.

# Серия Suction Return

Фильтры, монтируемые на гидробак, объединяющие функции сливного и всасывающего фильтров - типы SR1 и SR2

SR1

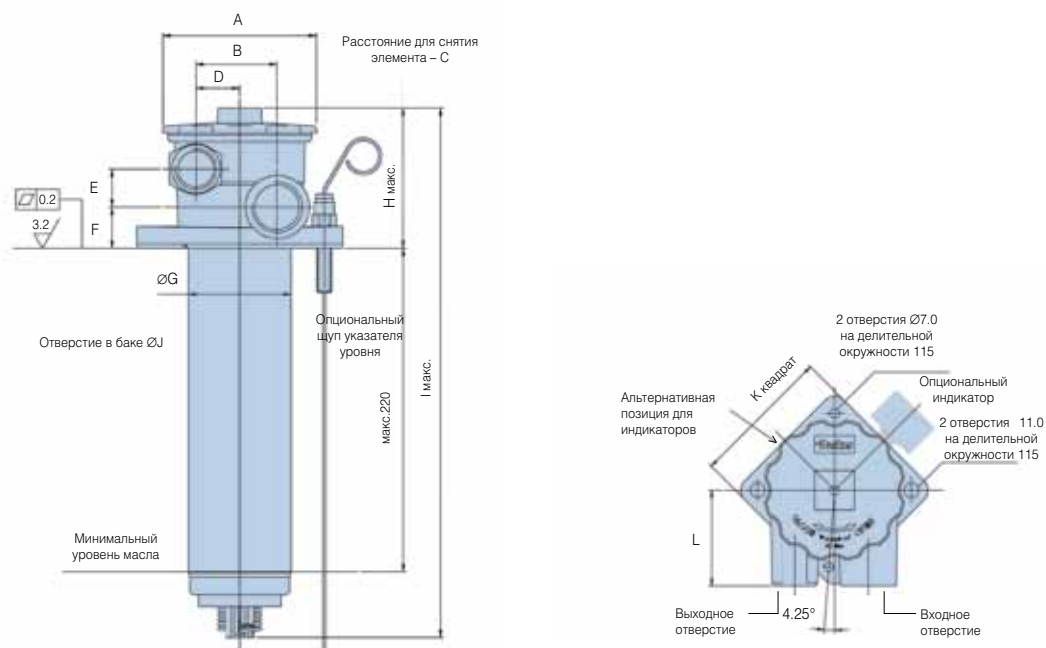

SR2

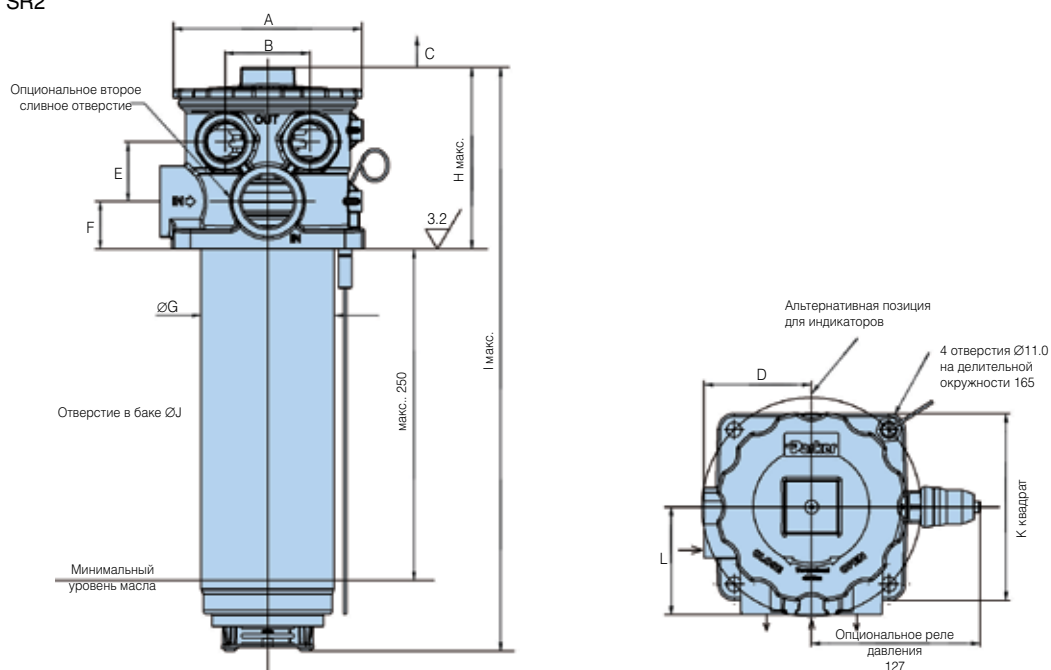

Размеры в мм (дюймах)	A	B	C	D	E	F	G	H	I	J	K	L
Тип SRL1	106 (4.17)	55 (2.17)	280 (11.0)	29.75 (1.17)	26 (1.02)	28 (1.10)	70 (2.76)	96 (3.78)	361 (14.21)	от 71 до 73 (от 2,8 до 2,87)	105 (4.13)	72 (2.83)
Тип SRL2	142 (5.59)	64 (2.52)	380 (14.96)	81 (3.19)	45 (1.77)	36 (1.42)	100 (3.94)	137 (5.39)	440 (17.32)	от 101 до 103 (от 3,98 до 4,06)	145 (5.71)	81 (3.19)

Расстояние для снятия элемента для размера С.



## Сведения об индикаторах

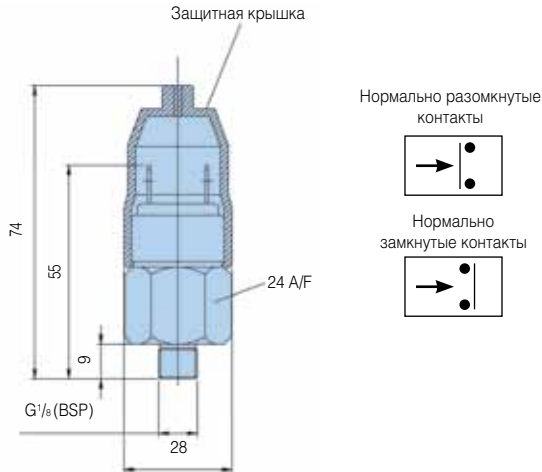

Визуальный индикатор	2 бар
Резьбовое соединение	G <sup>1</sup> / <sub>8</sub>
Код	FMUG5HBMG02L

Реле давления	
Электрические параметры	42 В/2 А
Резьбовое соединение	G <sup>1</sup> / <sub>8</sub>
Электр. соединение	AMP клемма 6,3 x 0,8
Защита	IP65 (клемма IP00)
Настройка	2 бар
Тип реле	HP или H3
Код	FMUS6HBMG02L (HP реле)
	FMUS7HBMG02L (H3 реле)

Примечание: Визуальные или электрические индикаторы вакуума поставляются по запросу только для фильтра типа SR2.

## Принципы работы

### Фильтр серии Suction Return

Этот узел с одним фильтром предназначен для выполнения двух конкретных функций:

- (1) Фильтрация масла линии слива системы.
- (2) Подача фильтрованного масла под положительным давлением в замкнутые гидростатические контуры.

### Принципы работы

- (1) Сливное масло как из разомкнутого, так и замкнутого контуров\* подается в фильтр серии Suction Return через отверстие 'R'.
- (2) Давление фильтрованного масла поддерживается на номинальном уровне 0,5 бар с помощью уникального узла обратного клапана и подается в замкнутый гидростатический контур через отверстие 'S'.
- (3) Избыток фильтрованного масла подается обратно в бак через узел обратного клапана.
- (4) Аварийный (антикавитационный) клапан всасывания: Этот клапан стандартно устанавливается и обеспечивает постоянное наличие масла для системы с замкнутым контуром, даже в аварийных ситуациях, когда расход слива не удовлетворяет потребностей замкнутого контура.

### Дополнительные указания по установке

- (1) Расход сливного масла всегда больше расхода масла, необходимого для нагнетательного насоса замкнутого контура.
- (2) Уровень масла всегда не должен падать ниже узла клапана в основании корпуса фильтра.

### Экономическая выгода

- (1) Требуется только один фильтр для подачи фильтрованного масла как в разомкнутый, так и замкнутый контуры.
- (2) Питание замкнутого контура фильтрованным маслом при номинальном давлении 0,5 бар обеспечивает превосходные характеристики холодного запуска, снижая тем самым риск кавитации.
- (3) Монтаж на четыре отверстия с уплотнительной прокладкой.
- (4) Материал элемент фильтра Microglass III обеспечивает малое падение давления, высокую грязеемкость и увеличенный срок службы.
- (5) Фильтры Parker типа SR с запатентованным элементом *LEIF*<sup>®</sup>, уникальная конструкция дренажа, быстрая замена элемента.

### \*ВНИМАНИЕ:

Противодавление в дренажных линиях насоса и гидромотора должно всегда поддерживаться на минимальном значении, чтобы защитить уплотнения валов и т.д.

Если масло, сливаемое в поддон, необходимо подавать через сливной фильтр, то проконсультируйтесь у изготовителей насоса/гидромотора о максимально допустимом противодавлении. Обязательно заменяйте фильтрующие элементы, когда индикаторы состояния элементов показывают, что достигнута настройка байпаса.

Невыполнение приведенной выше операции и руководящих указаний или использование не фирменных фильтрующих элементов, определенных компанией Parker, может вызвать повреждение системы. Разработчики систем должны всегда обеспечивать наличие надлежащей охлаждающей способности.

# Серия Suction Return

Фильтры, монтируемые на гидробак, объединяющие функции сливного и всасывающего фильтров - типы SR1 и SR2

## Графики падения давления (тип SR1)

Рекомендуемый уровень начального падения давления равен приблизительно 0,5 бар.

Если вязкость рабочей среды отличается от 32 сСт, то падение давления на фильтре может быть рассчитано следующим образом: Общее  $\Delta p = \Delta p_{\text{Корпуса}} + (\Delta p_{\text{Элемента}} \times \text{рабочую вязкость}/32)$ .

SRL1 пустой корпус (Код длины 2)

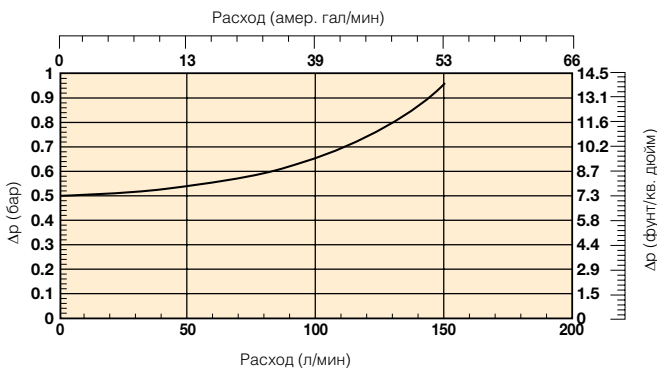

SRL1 (Код длины элемента 2)

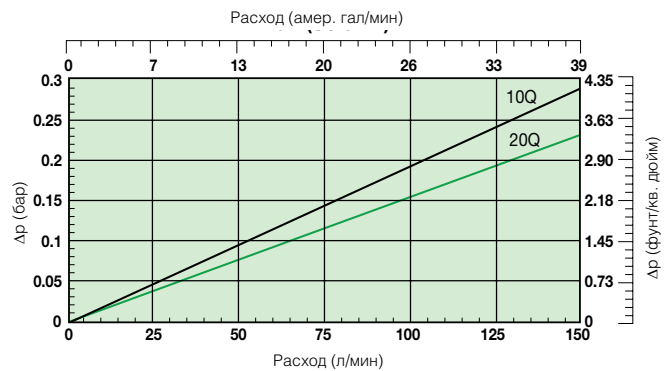

Графики приведены для вязкости рабочей жидкости 32 сСт и плотности 0,87 кг/л. Линия представляет  $\Delta p$  корпуса, включая обратный клапан.

## Графики падения давления (тип SR2)

Графики приведены для вязкости рабочей жидкости 32 сСт и плотности 0,87 кг/л.

SRL2 пустой корпус фильтра

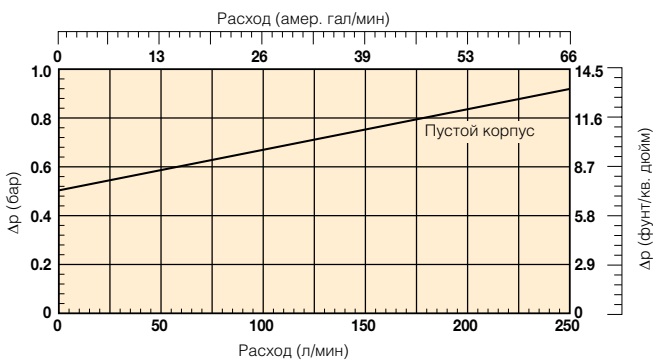

SRL2 длина фильтрующего элемента 2

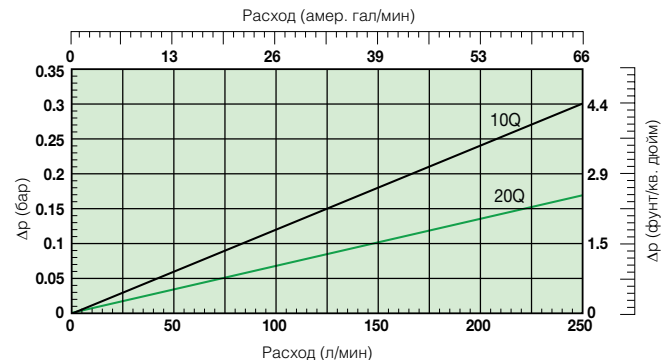

Линия представляет  $\Delta p$  корпуса, включая обратный клапан.

## Информация для заказа

### Таблица стандартных изделий

Номер детали	Взамен	Расход (л/мин)	Модель	Длина элемента	Тонкость фильтрации материала (мкм)	Уплотнения	Индикатор	Настройки байпаса	Отверстия возврата	Отверстия всасывания	Включены опции	Сменные элементы	Взамен
<b>SRL1210QLBPGG161</b>		130	SRL1	Длина 2	10	Нитрил	Заглушено	1,7 бар (25 фунт/кв. дюйм)	G1	G <sup>1</sup> / <sub>4</sub>	Нет	<b>9379840</b>	SRE12Q10
<b>SRL1220QLBPGG161</b>		130	SRL1	Длина 2	20	Нитрил	Заглушено	1,7 бар (25 фунт/кв. дюйм)	G1	G <sup>1</sup> / <sub>4</sub>	Нет	<b>9379850</b>	SRE12Q20
<b>SRL2210QLBPGG201</b>	SRL22Q10NP1B10	250	SRL2	Длина 2	10	Нитрил	Заглушено	1,7 бар (25 фунт/кв. дюйм)	G1 <sup>1</sup> / <sub>4</sub>	2xG1	Нет	<b>9379460</b>	SRE22Q10
<b>SRL2220QLBPGG201</b>	SRL22Q20NP1B10	250	SRL2	Длина 2	20	Нитрил	Заглушено	1,7 бар (25 фунт/кв. дюйм)	G1 <sup>1</sup> / <sub>4</sub>	2xG1	Нет	<b>9379470</b>	SRE22Q20

Примечание: Узлы фильтра, заказываемые ниже из конфигуратора изделия, требуют увеличенного времени выполнения заказа. По возможности, просим Вас делать выбор из приведенной выше таблицы.

### Конфигуратор изделия

#### Пример конфигуратора для фильтра SR

Окно 1	Окно 2	Окно 3	Окно 4	Окно 5	Окно 6	Окно 7	Окно 8
<b>SRL2</b>	<b>2</b>	<b>05QL</b>	<b>B</b>	<b>S6</b>	<b>G</b>	<b>2G20</b>	<b>I</b>

#### Окно 1

Код	
Модель	Код
Серия SR1 с LEIP® элементом	SRL1
Серия SR2 с LEIP® элементом	SRL2

#### Цветовое выделение (Обозначает наличие номера детали)

123	Позиция стандартная
123	Позиция является стандартной зеленой опцией
123	Позиция наполовину стандартная
123	Позиция не стандартная

Примечание: Стандартные позиции имеются на складе, наполовину стандартные позиции доступны через четыре недели

#### Окно 2

Тип фильтра	
Корпус	Код
Уменьшенная длина	по запросу
Стандартная длина	<b>2</b>
Увеличенная длина	по запросу

#### Окно 3

Тонкость фильтрации				
Элемент	LEIP®			
	Q3 стекловолокно βх(с) >200			
	Код	Код	Код	Код
LEIP®	02QL	05QL	10QL	20QL

#### Окно 4

Тип уплотнения	
Материал уплотнения	Код
Нитрил	<b>B</b>
Фторэластомер	V

#### Окно 5

Индикатор	
	Код
Манометр, настройка 2,0 бар, G <sup>1</sup> / <sub>4</sub>	<b>G5</b>
Реле давления 42 В, настройка 2,0 бар, НР с G <sup>1</sup> / <sub>8</sub> BSP	<b>S6</b>
Реле давления 42 В, настройка 2,0 бар, НЗ с G <sup>1</sup> / <sub>8</sub> BSP	S7
Реле давления 250 В, НР/НЗ с G <sup>1</sup> / <sub>8</sub>	по запросу
Нет индикатора, отверстия индикатора L + R заглушены	<b>P</b>
Вакуумное реле / вакуумметр	по запросу
Другие настройки для индикаторов / манометров по запросу	по запросу

#### Окно 6

Байпасный клапан	
Байпасный клапан	Код
1,7 бар	<b>G</b>
2,5 бар	I
Заблокированный байпас	по запросу
Другие настройки байпаса	по запросу

#### Окно 7

Соединение фильтра		
Отверстия	Код	Примечание
Отверстие слива 1 x G1 (ISO228) + Отверстие всасывания 1 x G <sup>1</sup> / <sub>4</sub> (ISO228)	<b>G16</b>	<b>SRL1</b>
Отверстие слива 1 x G <sup>1</sup> / <sub>4</sub> (ISO228) + Отверстие всасывания 2 x G1 (ISO228)	<b>G20</b>	<b>SRL2</b>
Отверстие слива 2 x G <sup>1</sup> / <sub>4</sub> (ISO228) + Отверстие всасывания 2 x G1 (ISO228)	<b>2G20</b>	<b>SRL2</b>
Отверстие слива 1 x SAE20 + Отверстие всасывания 2 x SAE16	S20	<b>SRL2</b>
Отверстие слива 2 x SAE20 + Отверстие всасывания 2 x SAE16	2S20	<b>SRL2</b>

#### Окно 8

Опции	
Опции	Код
Нет	<b>1</b>
Сетчатый фильтр 120 микрон	<b>G</b>
Щуп указателя уровня	6
Заглушенное вентиляционное отв. в крышке (по запросу)	по запросу
Сетчатый фильтр 120 микрон, щуп и заглушенное вентил. отв.	I
Заказные опции	по запросу

Тонкость фильтрации						Код материала	
Средний коэффициент фильтрации бета β (ISO 16889) / размер частиц мкм [с]							
βх(с)=2	βх(с)=10	βх(с)=75	βх(с)=100	βх(с)=200	βх(с)=1000		
% производительности на основе приведенного выше коэффициента бета (βх)							
50.0%	90.0%	98.7%	99.0%	99.5%	99.9%	<b>02Q/02QL</b>	
Не применимо	Не применимо	Не применимо	Не применимо	Не применимо	4.5		
Не применимо	Не применимо	4.5	5	6	7		<b>05Q/05QL</b>
Не применимо	6	8.5	9	10	12		<b>10Q/10QL</b>
6	11	17	18	20	22	<b>20Q/20QL</b>	

Примечание 1: Номера деталей, выделенные жирным шрифтом и цветом, обеспечивают выбор "стандартного" изделия.  
Примечание 2: При выборе номера детали, отображаемого иначе, следует узнать в Parker Filtration о ее наличии.

Запасные элементы		
Сменные элементы	Взамен	
937942Q	SRR12Q05N	Наполовину стандартное
937943Q	SRR12Q10N	Стандартное
937944Q	SRR12Q20N	Стандартное
937945Q	SRE22Q05	Наполовину стандартное
937946Q	SRE22Q10	Стандартное
937947Q	SRE22Q20	Стандартное
937983Q	SRE12Q05	Наполовину стандартное
937984Q	SRE12Q10	Стандартное
937985Q	SRE12Q20	Стандартное

Серия Suction Return - комплекты уплотнений	
Номер детали	Описание
<b>2049010065</b>	КОМПЛЕКТ НИТРИЛОВЫХ УПЛОТНЕНИЙ SRL1
<b>2049010061</b>	КОМПЛЕКТ НИТРИЛОВЫХ УПЛОТНЕНИЙ SRL2





LEIF®



Ecoglass III

# Фильтры Серии E компании Parker

Гарантируют  
минимальное воздействие  
на окружающую среду.

Разработка изделий для фильтрации является для компании Parker постоянным процессом, мотивируемым потребностями клиента и защитой нашей легко уязвимой планеты.

Фильтры E-Series являются позитивным вкладом компании Parker, способствующим минимизации воздействия на окружающую среду с помощью LEIF® - фильтров с низким воздействием на окружающую среду и элементов Ecoglass III. Эти линейки изделий совместно помогут снизить объемы и стоимость утилизации.

За более подробной информацией о гидравлических экологических решениях подразделения Parker Filtration обращайтесь к нам уже сегодня.

## Серия E

### Фильтры низкого давления Элементы LEIF®

- До 1500 л/мин
- Запатентованная конструкция
- Повторно используемая гильза элемента
- Способствует сертификации по ISO 14001
- Элементы LEIF® содержат фильтрующий материал Ecoglass III

### Фильтры среднего и высокого давления Элементы Ecoglass III

- Среднее давление до 1400 л/мин
- Высокое давление до 450 л/мин
- Повторно используемая опорная трубка
- Способствует сертификации по ISO 14001
- Фильтрующий материал Ecoglass III

# Фильтры РТ с монтажом на гидробак

Макс. 400 л/мин - 10 бар



Экономичная альтернатива для качественной фильтрации с монтажом на гидробак

**Конструкция с потоком из внутренней части фильтроэлемента наружу исключает повторное загрязнение гидравлической системы**

Фильтр РТ, монтируемый на гидробак, имеет алюминиевую головную часть фильтра и ввинчиваемые фильтрующие элементы. Это обеспечивает возможность использовать элемент фильтра с ввинчиванием его в резервуары из пластика. В сочетании с **запатентованной** конструкцией, защищающей качество фильтрации, фильтр РТ обеспечивает модульность и разумное вложение средств.



**Контактная информация:** Особенности изделия:

Parker Hannifin  
Подразделение Hydraulic Filtration, Европа

Европейский производственно-информационный центр  
Бесплатный тел.: 00800 27 27 5374 (из Австрии, Бельгии, Швейцарии, Чехии, Германии, Эстонии, Испании, Финляндии, Франции, Ирландии, Италии, Португалии, Швеции, Словакии, Великобритании)  
[filtrationinfo@parker.com](mailto:filtrationinfo@parker.com)

[www.parkerhfde.com](http://www.parkerhfde.com)

- Компактный сливной фильтр, монтируемый на гидробак.
- Фильтрующий элемент может монтироваться непосредственным ввинчиванием в резервуары из пластика.
- **Запатентованный** фильтрующий элемент.
- Поток из внутренней части фильтроэлемента наружу исключает повторное загрязнение системы.
- Пропускная способность до 400 л/мин при рабочем давлении 10 бар.
- Полный набор опций доступен с июля 2010 года.

# Фильтры РТ с монтажом на гидробак

Макс. 400 л/мин - 10 бар

## Особенности и преимущества

Особенности	Технические преимущества:	Экономическая выгода
Алюминиевая головная часть фильтра	Компактный, легкий и надежный	Малый вес, меньшие габариты и более аккуратный внешний вид
Фильтрация с потоком из внутренней части фильтро-элемента наружу	Все улавливаемые загрязнения остаются внутри элемента	Отсутствие повторного загрязнения системы при замене элемента
Одноразовый картридж фильтра	Быстро заменяемый картридж	Обеспечиваются новая крышка корпуса и уплотнения при каждой замене элемента
Материал Microglass III	Многослойная конструкция обеспечивает высокую пропускную способность и КПД	Надежная работа. Снижение времени простоев

## Типичные области применения

- Автомобильные подъемные краны
- Сельскохозяйственное оборудование
- Оборудование для скашивания травы
- Крюковые контейнеропогрузчики

## Монтируемая на гидробак серия РТ подразделения Parker Filtration

Фильтр серии РТ поставляется в самых различных типоразмерах, охватывая диапазон расхода до 400 л/мин. Используя фильтрующий материал Microglass III с эффективностью фильтрации 2, 5, 10 и 20 микрон, он обеспечивает самую высокую эффективность удаления частиц.

Эта уникальная конструкция просто вкручивается в кольцо с отверстиями, крепящееся на металлическом резервуаре болтами.

Одноразовый картридж фильтра имеет моноблочную конструкцию, включающую в себя нейлоновую крышку и встроенный байпасный клапан 2 бар. Поток идет изнутри наружу, и для обслуживания не требуется специального инструмента.

Эта концепция обеспечивает минимум затрат на установку с наименьшим занимаемым пространством для линий слива.



## Технические характеристики

### Номинальное давление:

Макс. 10 бар

### Соединения:

PT2: G<sup>3</sup>/<sub>4</sub>" и G1"

PT4: G1" или G1<sup>1</sup>/<sub>4</sub>"

### Корпус фильтра:

Алюминий

### Фильтрующий элемент:

Запатентованная конструкция, включающая крышку для корпуса фильтра (один одноразовый блок)

### Материал уплотнения:

Нитрил, вайтон

### Рабочая температура:

от -20°C до + 100°C

### Байпас:

1,7 бар

### Тонкость фильтрации:

Определяется испытанием методом рециркуляции по ISO16889

### Усталостная прочность:

Фильтрующий материал поддерживается таким способом, чтобы достигался оптимальный усталостный ресурс (ISO3724)

### Фильтрующий материал:

Microglass III

### Опции индикатора:

Визуальное и электрическое реле типа (HP/H3)

### Совместимость с рабочими жидкостями:

Рабочие жидкости на минеральной основе и типа HEES

## Принцип фильтрации

В фильтре PT применяется фильтрация с потоком из внутренней части фильтроэлемента наружу, и это обеспечивает удержание улавливаемых загрязнений в элементе при обслуживании фильтра. Байпасный клапан встроен в нижнюю торцевую крышку элемента. Элемент фильтра является полностью утилизируемым.

## Безопасность прежде всего!

Каждый запасной фильтрующий элемент содержит уплотнения для сопряжения между корпусом фильтра, монтируемого на гидробак, и фильтроэлементом. Так как все уплотнения устанавливаются предварительно, то нет риска, что уплотнения не будут заменены (или поставлены неправильные уплотнения).

## Решение PT с "вкручиванием" в резервуар уменьшает расходы и занимаемое пространство

В фильтре PT применяется фильтрация "изнутри наружу", обеспечивающая, что улавливаемые загрязнения остаются в элементе. Элемент PT может встраиваться непосредственно в резервуар из пластика. Подразделение Parker Filtration может предоставить изготовителям пластиковых резервуаров подробные сведения о такой камере для поддержки этого инновационного решения.

Эта камера содержит встроенное сливное отверстие и опциональное соединение для реле давления.

Полное решение с вкручиванием фильтра позволяет обычно уменьшать расходы на первый монтаж более чем на 30%, оставляя поверхность резервуара плоской и обеспечивая поддержку более компактных решений, в частности, в мобильных применениях.

По сравнению с традиционным фильтром с монтажом на гидробак здесь может достигаться улучшенное уплотнение между резервуаром и фильтром, как правило, сокращающее участки возможной утечки на 50%.

Проконсультируйтесь у Parker Filtration по техническим решениям для резервуаров



## Важная информация для применения герметичных воронок

Рекомендуемое отверстие в верхней пластине бака для PT, поставляемого с герметичной воронкой:

PT2: 63,5 мм +/- 0,2 мм

PT4: 98,5 мм +/- 0,2 мм

## Сведения о монтаже

	Глубина установки в бак (мм)
PT2 длина 1	95
PT2 длина 2	185
PT2 длина 3	280
PT4 длина 1	98
PT4 длина 1	189
PT4 длина 1	310

# Фильтры РТ с монтажом на гидробак

Макс. 400 л/мин - 10 бар

Технические характеристики (продолж.)

## Сборка РТ2 без воронки

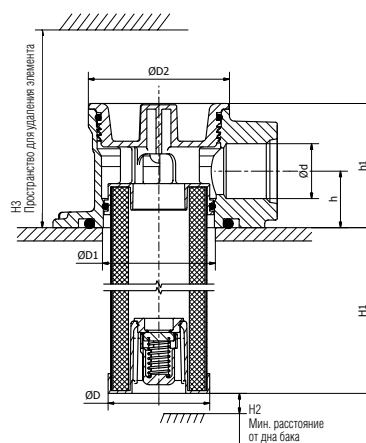
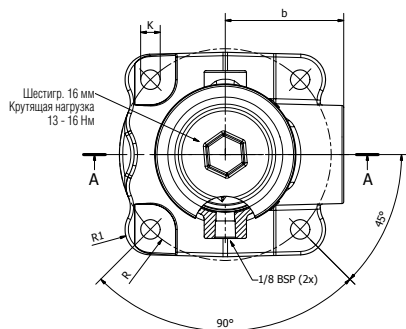

### Ввинчиваемый фильтр РТ2

Тип	Опции соединения	H1	H2	H3	h	h1	ØD	ØD1	ØD2	b	R	R1	K
PT2-1	G3/4, G1	78	6,5	190	25,4	56	Ø46	Ø51	Ø64	53	48	12	4x8,8
PT2-2	G3/4, G1	181	6,5	293	25,4	56	Ø46	Ø51	Ø64	53	48	12	4x8,8
PT2-3	G3/4, G1	277	6,5	389	25,4	56	Ø46	Ø51	Ø64	53	48	12	4x8,8

## Сборка РТ2 с воронкой

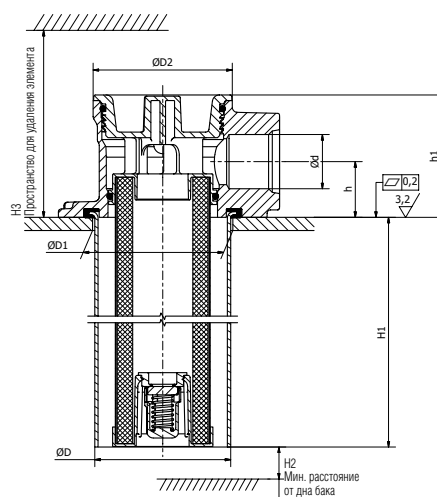
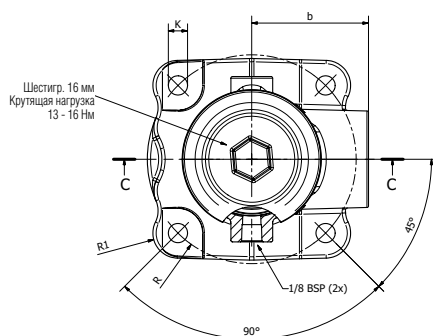

### Ввинчиваемый фильтр РТ2

Тип	Опции соединения	H1	H2	H3	h	h1	ØD	ØD1 +/-0,5	ØD2	b	R	R1	K
PT2-1	G3/4, G1	78	6,5	190	25,4	56	Ø62	Ø64	Ø64	53	48	12	4x8,8
PT2-2	G3/4, G1	181	6,5	293	25,4	56	Ø62	Ø64	Ø64	53	48	12	4x8,8
PT2-3	G3/4, G1	277	6,5	389	25,4	56	Ø62	Ø64	Ø64	53	48	12	4x8,8

## Технические характеристики (продолж.)

### Сборка РТ4 без воронки

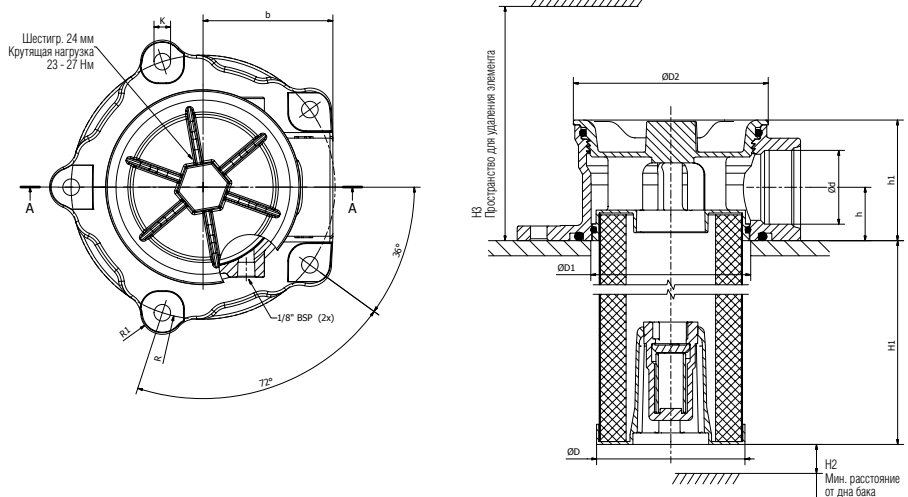

### Ввинчиваемый фильтр РТ4

Тип	Опции соединения	H1	H2	H3	h	h1	ØD	ØD1	ØD2	b	R	R1	K
PT4-1	G1, G1-1/4	94	10	222	28.2	64	Ø78,5	Ø85	Ø103	69	70	12	5xØ8,8
PT4-2	G1, G1-1/4	185	10	313	28.2	64	Ø78,5	Ø85	Ø103	69	70	12	4xØ8,8
PT4-3	G1, G1-1/4	306	10	434	28.2	64	Ø78,5	Ø85	Ø103	69	70	12	4xØ8,8

### Сборка РТ4 с воронкой

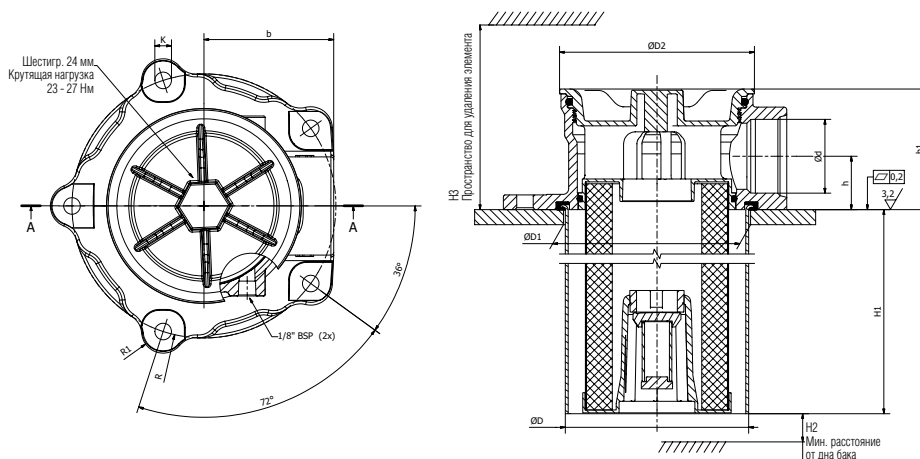

### Ввинчиваемый фильтр РТ4

Тип	Опции соединения	H1	H2	H3	h	h1	ØD	ØD1 +/-0,5	ØD2	b	R	R1	K
PT4-1	G1, G1-1/4	94	10	222	28.2	64	Ø97	Ø99	Ø103	69	70	12	5xØ8,8
PT4-2	G1, G1-1/4	185	10	313	28.2	64	Ø97	Ø99	Ø103	69	70	12	5xØ8,8
PT4-3	G1, G1-1/4	306	10	434	28.2	64	Ø97	Ø99	Ø103	69	70	12	5xØ8,8

# Фильтры РТ с монтажом на гидробак

Макс. 400 л/мин - 10 бар

Графики падения давления (тип SR1)

Графики расходных характеристик - серия РТ2

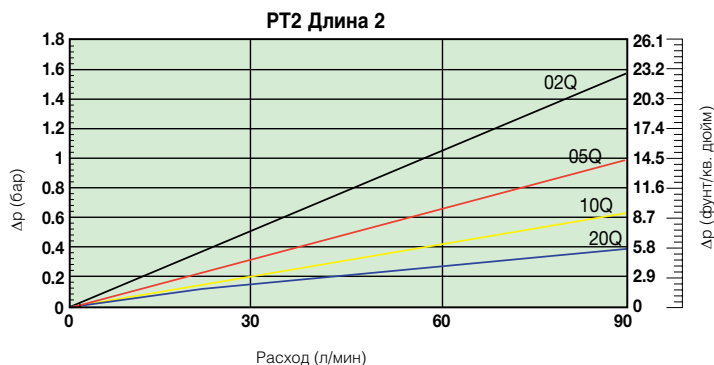
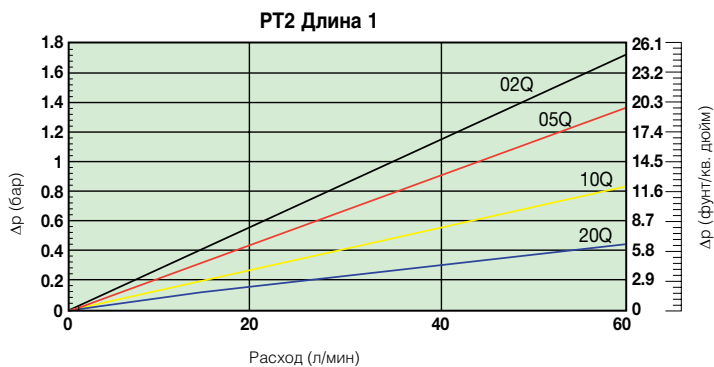

*Все значения дельта-р основаны на параметрах жидкости с вязкостью 30 сСт и плотностью 0,87 кг/л.*

Графики расходных характеристик - серия РТ4

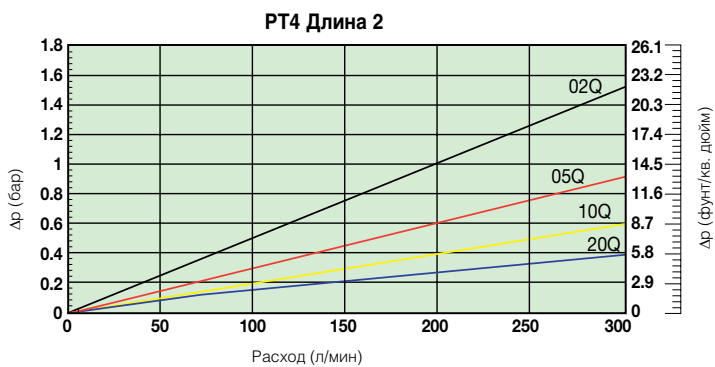
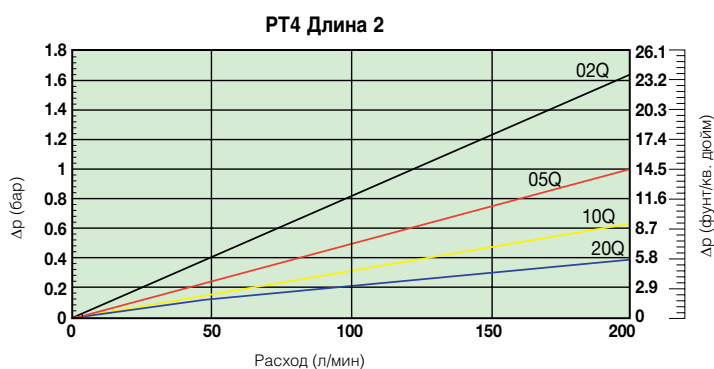

## Графики расходных характеристик - серия РТ4

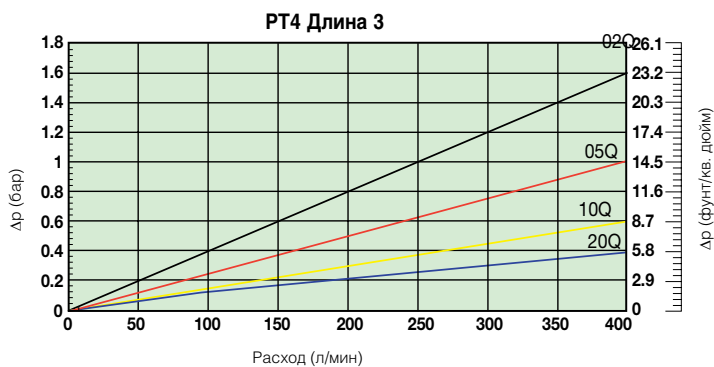

## Сведения об индикаторе

### Индикатор PS реле давления НР/НЗ

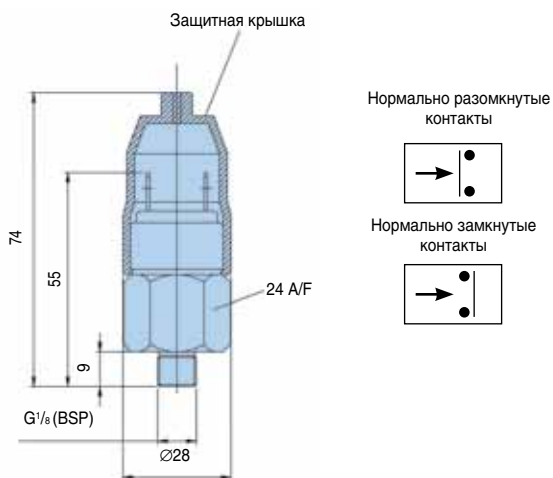

Технические характеристики	
Электр. параметры	42 В/2 А
Резьбовое соединение	G <sup>1</sup> / <sub>8</sub>
Электр. соединение	AMP клемма 6,3 x 0,8
Защита	IP65 (клемма IP00)
Тип реле	НР или НЗ
Код	FMUS2EBMG02L (НР реле)
	FMUS3EBMG02L (НЗ реле)

## Информация для заказа

### Конфигуратор изделия

#### Пример конфигуратора для фильтра РТ

Окно 1	Окно 2	Окно 3	Окно 4	Окно 5	Окно 6	Окно 7	Окно 8
<b>РТ2</b>	<b>1</b>	<b>10Q</b>	<b>В</b>	<b>Р</b>	<b>G</b>	<b>G12</b>	<b>I</b>

#### Окно 1

Корпус	Код
РТ2	РТ2
РТ4	РТ4

#### Выделение цветом (Обозначает наличие номера детали)

123	Позиция стандартная
123	Позиция является стандартной зеленой опцией
123	Позиция наполовину стандартная
123	Позиция не стандартная

Примечание: Стандартные позиции имеются на складе, наполовину стандартные позиции доступны через четыре недели

#### Окно 2

Длина элемента	Код
Длина 1	1
Длина 2	2
Длина 3 (только РТ4)	3

#### Окно 3

Фильтр. материал (Microglass III)	Код
2 микрона	02Q
5 микрон	05Q
10 микрон	10Q
20 микрон	20Q

#### Окно 4

Материал уплотнения	Код
Нитрил	В
Вайтон	У

#### Окно 5

Индикатор	Код
Заглушенное отверстие	Р
Реле давления 24 В, настройка 1,2 бар, НР	С2
Реле давления 24 В, настройка 1,2 бар, НЗ	С3

#### Окно 6

Байпасный клапан	Код
1,7 бар	G

#### Окно 7

Отверстия	Код
G <sup>3</sup> / <sub>4</sub> (только РТ2)	G12
G1	G16
G1 <sup>1</sup> / <sub>4</sub> (только РТ4)	G20

#### Окно 8

Опции	Код
Диффузор не требуется	1
Герметичный диффузор	4

### Запасные фильтрующие элементы

Фильтр. матр.	РТ2-1	РТ2-2	РТ4-1	РТ4-2	РТ4-3
<b>20Q</b>	936753Q	936757Q	936745Q	936749Q	936879Q
<b>10Q</b>	936752Q	936756Q	936744Q	936748Q	936878Q
<b>05Q</b>	936751Q	936755Q	936743Q	936747Q	936877Q
<b>02Q</b>	936750Q	936754Q	936742Q	936746Q	936876Q

### Эффективность фильтрующего материала

Тонкость фильтрации						Код материала
Средний коэффициент фильтрации бета $\beta$ (ISO 16889) / размер частиц мкм [с]						
$\beta(x)=2$	$\beta(x)=10$	$\beta(x)=75$	$\beta(x)=100$	$\beta(x)=200$	$\beta(x)=1000$	
% эффективности на основе приведенного выше коэффициента бета ( $\beta(x)$ )						
50.0%	90.0%	98.7%	99.0%	99.5%	99.9%	
Не применимо	Не применимо	Не применимо	Не применимо	Не применимо	4,5	<b>02Q/02QL</b>
Не применимо	Не применимо	4,5	5	6	7	<b>05Q/05QL</b>
Не применимо	6	8,5	9	10	12	<b>10Q/10QL</b>
6	11	17	18	20	22	<b>20Q/20QL</b>

Примечание 1: Номера деталей, выделенные жирным шрифтом и цветом, обеспечивают выбор "стандартного" изделия.

Примечание 2: При выборе номера детали, отображаемого иначе, следует узнать в Parker Filtration о ее наличии.



# Серия Maxiflow

Навинчиваемые фильтры

Макс. 360 л/мин - 10 бар



Предназначены как для линий всасывания, так и для линий слива

**Навинчиваемые фильтры со встроенным индикатором**

Полнопоточные фильтры серии Maxiflow для функций всасывания и слива снабжены двумя встроенными индикаторами красного/зеленого цвета. Максимальное давление 10 бар. Максимальный расход 360 л/мин. Проверенный на практике фильтр для многих мобильных и промышленных применений от мусоровозов до промышленных силовых блоков



**Контактная информация:** Особенности изделия:

Parker Hannifin  
Подразделение Hydraulic Filtration, Европа

Европейский производственно-информационный центр  
Бесплатный тел.: 00800 27 27 5374 (из Австрии, Бельгии, Швейцарии, Чехии, Германии, Эстонии, Испании, Финляндии, Франции, Ирландии, Италии, Португалии, Швеции, Словакии, Великобритании)  
filtrationinfo@parker.com

www.parkerhfde.com

- Полнопоточные фильтры Maxiflow для линий всасывания и слива.
- Выпускаются с самыми различными встроенными и дополнительно монтируемыми индикаторами.
- Максимальное давление 10 бар. Максимальный расход 360 л/мин.
- Фильтрующий материал высокого качества.



# Серия Maxiflow

Навинчиваемые фильтры  
Макс. 360 л/мин - 10 бар

## Особенности и преимущества

Особенности	Технические преимущества	Экономическая выгода
Встроенный индикатор	Компактная и надежная прочная конструкция	Быстрое определение состояния элемента
Высококачественная краска для контейнеров	Долгосрочная защита от коррозии	Улучшенная защита фильтрующего материала
Навинчиваемые фильтры поставляются для фильтрации всасывающей и сливной линий	Гибкость предлагаемой продукции	Стандартизация компонентов
Фильтрующий материал высокого качества	Фильтрующий материал устойчив к усталостной нагрузке от очень частых изменений расхода	Увеличенный срок службы элемента

## Типичные области применения

- Телескопические погрузчики
- Мусоровозы
- Подметально-уборочные машины
- Подпрессовывающие машины
- Промышленные силовые агрегаты
- Машины для скашивания травы
- Листогибочные прессы

## Полнопоточные фильтры подразделения Parker Filtration серии Maxiflow для всасывающей или сливной линии.

Фильтры Maxiflow типа MxA8 и MxA9 снабжены двумя встроенными в головную часть индикаторами красного/зеленого цвета. Устанавливаемые стандартно, они обеспечивают максимальную наглядность индикации и раннее предупреждение о состоянии фильтра.

Maxiflow типа MxA7 снабжен одним встроенным индикатором.



## Технические характеристики

**Максимальное рабочее давление:**  
**Материал головной части фильтра:**  
**Материал стакана фильтра:**  
**Материал уплотнения:**  
**Диапазон рабочих температур:**  
**Байпас:**

**Рабочие жидкости:**  
**Фильтрующий материал:**

### Предпочтительная серия МХА

10 бар  
 Алюминий LM24  
 Сталь  
 Нитрил  
 от -30°C до +90°C  
 Сливная линия 1,05 бар  
 Всасывающая линия 0,17 бар  
 Нет опции байпаса  
 Минеральные масла  
 Microglass III  
 Материал целлюлоза

### Серия PS

10 бар  
 Алюминиевый сплав  
 Сталь  
 Буна (нитрил)  
 от -30°C до +110°C  
 Сливная линия 1,5 бар  
 Всасывающая линия 0,10 бар  
 Нет опции перепуска  
 Минеральные масла  
 Материал Microglass III  
 Материал целлюлоза

## Сведения о монтаже

### МХА.8/МХА.9\*\*\*

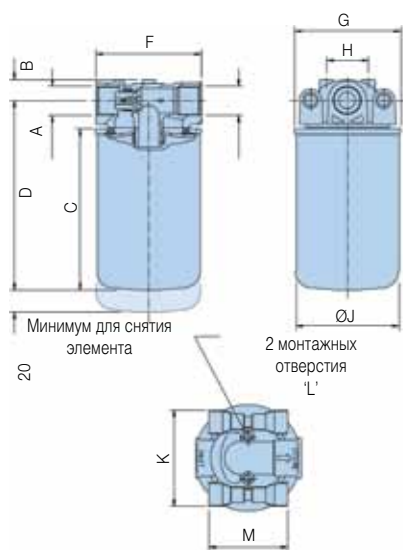

### 12PS/22PS

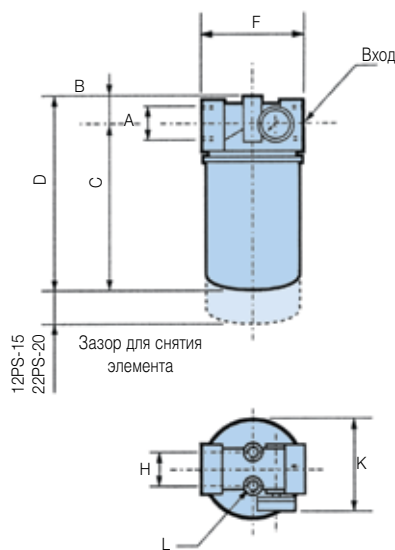

### МХА.7\*\*\*

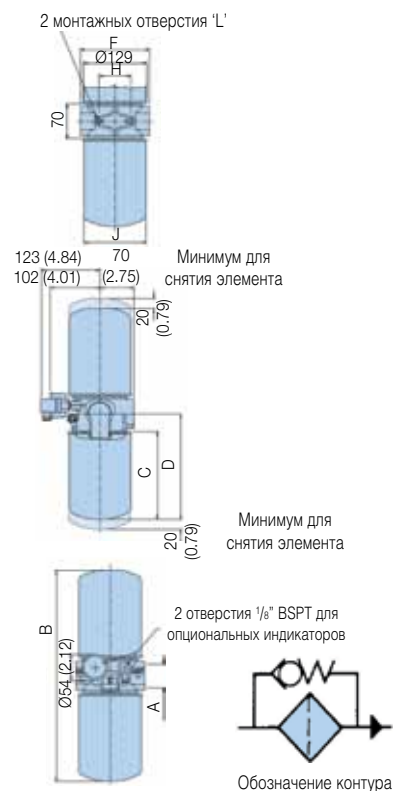

### Выбор фильтра

Для правильного выбора фильтра используйте соответствующие графики падения давления. Подробные сведения и пример правильного выбора фильтра см. на следующей странице.

Тип	A	B	C	D	F	G	H	J	K	L	M
<b>МХА.8</b>	G <sup>3/4</sup>	19 (0.75)	147 (5.79)	173 (6.81)	95 (3.74)	97 (3.82)	38 (1.49)	94 (3.7)	88 (3.46)	M8 x 1.25 x 16 полная глубина	72 (2.83)
<b>12PS</b>		22 (0.86)	165 (6.49)	187 (7.36)	95 (3.74)	Не применимо	38 (1.49)	93 (3.66)	107 (4.21)		Не применимо
<b>МХА.9</b>	G1 <sup>1/4</sup>	30 (1.18)	179 (7.04)	213 (8.38)	133 (5.24)	129 (5.08)	50 (1.97)	127 (5.0)	130 (5.12)		72 (2.83)
<b>22PS</b>		28 (1.10)	208 (8.19)	236 (9.29)	133 (5.23)	Не применимо	50 (1.97)	130 (5.12)	Не применимо	Не применимо	
<b>МХА.7</b>	G1 <sup>1/2</sup>	430 (16.93)	179 (7.05)	214 (8.42)	140 (5.51)	Не применимо	65 (2.56)	127 (5.0)	Не применимо	M10 x 1.5	Не применимо



# Серия Maxiflow

## Графики падения давления

Рекомендуемый уровень начального падения давления для фильтров низкого давления равен макс. 0,5 бар. Если вязкость рабочей среды отличается от 30 сСт, то падение давления на фильтре может быть рассчитано следующим образом:  $\Delta p = (\Delta p_{30} \times \text{вязкость среды}) / 30 \text{ сСт}$ .

### Maxiflow (серия МХА.8\*\*\*) и серия 12PS

Корпус фильтра

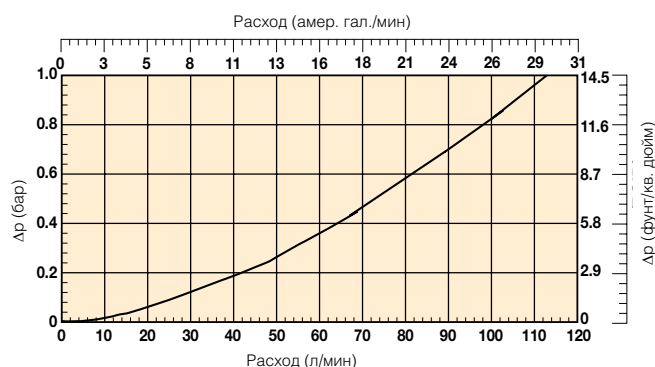

Фильтрующий элемент

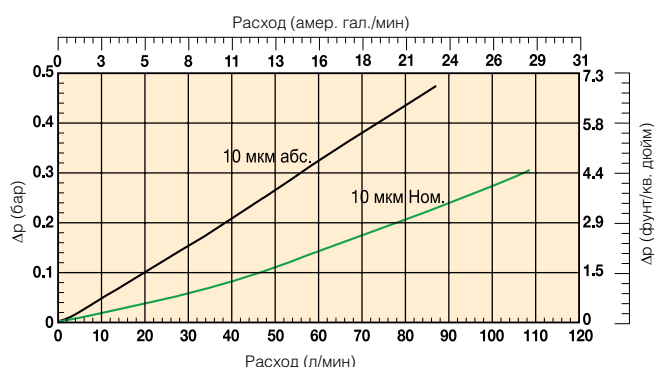

### Maxiflow (серия МХА.9\*\*\*) и серия 22PS

Корпус фильтра

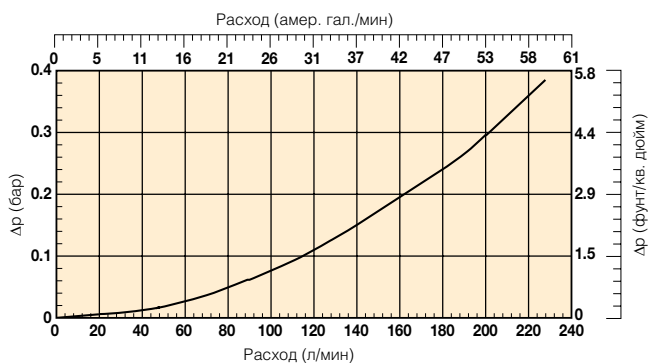

Фильтрующий элемент

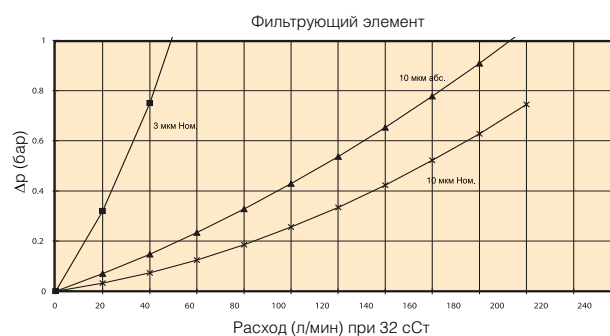

### Maxiflow (серия МХА.7\*\*\*)

Корпус фильтра

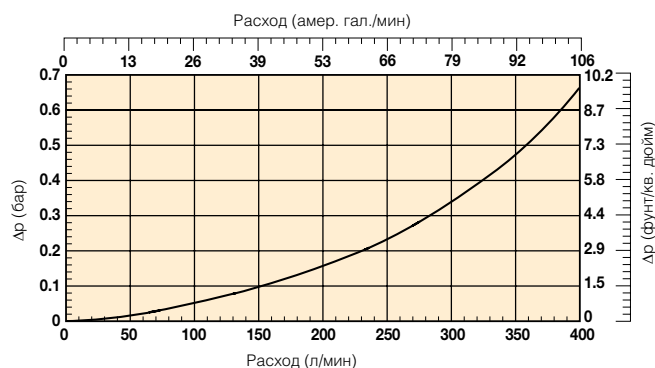

Фильтрующий элемент

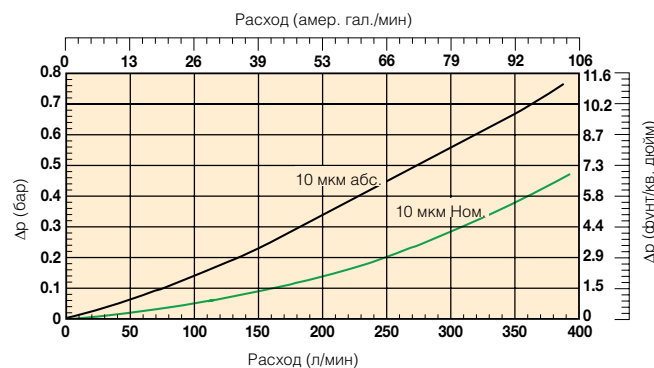

Примечание: Все приведенные выше параметры рассчитаны для 30 сСт при плотности 0,856.

## Информация для заказа

Тип	Номер детали	Описание	МАОР (бар)	Расход (л/мин)	Фильтр-элемент	Отверстия	Сменный элемент
-----	--------------	----------	------------	----------------	----------------	-----------	-----------------

### Сливные фильтры MXA.8\*\*\* и 12PS

<b>MXA</b>	<b>MXA8551424</b>	Сборка с байпасом и двумя визуальными индикаторами	10	70	10 микр. абс.	G <sup>3</sup> / <sub>4</sub>	<b>MXR8550</b>
PS	<b>12PS10BTV1R2B</b>	Сборка с байпасом и визуальными циферблатными индикаторами					
<b>MXA</b>	<b>MXA8511424</b>	Сборка с байпасом и двумя визуальными индикаторами	10	70	10 микрон ном.	G <sup>3</sup> / <sub>4</sub>	<b>MX1518410 (x4*)</b>
PS	<b>12PS10CTV1R2B</b>	Сборка с байпасом и визуальными циферблатными индикаторами					
	<b>12PS10CTE2R2B</b>	Сборка с байпасом и электрическим индикатором давления					
	<b>12PS10CTPR2B</b>	Сборка с байпасом, без индикатора					

### Фильтры всасывающей линии MXA.8\*\*\* и 12PS

<b>MXA</b>	<b>MXA8511223</b>	Сборка с байпасом и двумя визуальными индикаторами	10	20	10 микрон ном.	G <sup>3</sup> / <sub>4</sub>	<b>MX1518410 (x4*)</b>
PS	<b>12PS10CTV1S4B</b>	Сборка с байпасом и визуальным циферблатным индикатором					
<b>MXA</b>	<b>MXA8510223</b>	Сборка без байпаса, с двумя визуальными индикаторами	10	20	10 микрон ном.	G <sup>3</sup> / <sub>4</sub>	<b>MX1518410 (x4*)</b>
PS	<b>12PS10CTV1SX4B</b>	Сборка без байпаса, с визуальным циферблатным индикатором					

### Сливные фильтры MXA.9\*\*\* и 22PS

<b>MXA</b>	<b>MXA9561424</b>	Сборка с байпасом и двумя визуальными индикаторами	10	30	3 микрон абс.	G1 <sup>1</sup> / <sub>4</sub>	<b>MXR9560</b>
------------	-------------------	--	----	----	---------------	--------------------------------	----------------

### Абсолютная эффективность фильтрации 3 микрона для циркуляционной и байпасной систем очистки

3-микронные элементы Maxiflow идеальны для циркуляционной и байпасной систем очистки. Их можно указывать для сливных фильтров серий 9\*\*\* и 7\*\*\*

<b>MXA</b>	<b>MXA9551424</b>	Сборка с байпасом и двумя визуальными индикаторами	10	180	10 микрон абс.	G1 <sup>1</sup> / <sub>4</sub>	<b>MXR9550</b>
PS	<b>22PS10BTV1R2D</b>	Сборка с байпасом и визуальными циферблатными индикаторами					
PS	<b>22PS10BTE2R2D</b>	Сборка с байпасом и электрическим индикатором давления					
PS	<b>22PS10BTPR2D</b>	Сборка с байпасом, без индикатора					
<b>MXA</b>	<b>MXA9511424</b>	Сборка с байпасом и двумя визуальными индикаторами	10	180	10 микрон ном.	G1 <sup>1</sup> / <sub>4</sub>	<b>MX1591410 (x4*)</b>
PS	<b>22PS10CTV1R2D</b>	Сборка с байпасом и визуальным циферблатным индикатором					
PS	<b>22PS10CTE2R2D</b>	Сборка с байпасом и электрическим индикатором давления					
PS	<b>22PS10CTPR2D</b>	Сборка с байпасом, без индикатора					

### Фильтры всасывающей линии MXA.9\*\*\* и 22PS

<b>MXA</b>	<b>MXA9511223</b>	Сборка с байпасом и двумя визуальными индикаторами	10	48	10 микрон ном.	G1 <sup>1</sup> / <sub>4</sub>	<b>MX1591410 (x4*)</b>
PS	<b>22PS10CTV2S4D</b>	Сборка с байпасом и визуальным циферблатным индикатором					
<b>MXA</b>	<b>MXA9511023</b>	Сборка без байпаса, с визуальными индикаторами	10	48	10 микрон ном.	G1 <sup>1</sup> / <sub>4</sub>	<b>MX1591410 (x4*)</b>
PS	<b>22PS10CTPSX4D</b>	Сборка без байпаса, без индикатора					

### Сливные фильтры MXA.7\*\*\*

<b>MXA</b>	<b>MXA7551424</b>	Сборка с байпасом и визуальным индикатором	10	300	10 микр. абс.	G1 <sup>1</sup> / <sub>2</sub>	<b>MXR9550</b>
<b>MXA</b>	<b>MXA7511424</b>	Сборка с байпасом и визуальным индикатором	10	350	10 микр. ном.	G1 <sup>1</sup> / <sub>2</sub>	<b>MX1591410 (x4*)</b>

### Фильтры всасывающей линии MXA.7\*\*\*

<b>MXA</b>	<b>MXA7551223</b>	Сборка с байпасом и визуальным индикатором	10	80	10 микр. абс.	G1 <sup>1</sup> / <sub>2</sub>	<b>MXR9550</b>
	<b>MXA7551023</b>	Сборка без байпаса, с визуальным индикатором					
<b>MXA</b>	<b>MXA7511223</b>	Сборка с байпасом и визуальным индикатором	10	80	10 микр. ном.	G1 <sup>1</sup> / <sub>2</sub>	<b>MX1591410 (x4*)</b>
	<b>MXA7511023</b>	Сборка без байпаса, с визуальным индикатором					

Серия Maxiflow 7\*\*\* может быть указана с дополнительными визуальными и электрическими индикаторами. За подробными сведениями обращайтесь в Parker Filtration

Примечание: Элементы, отмеченные (x4\*) поставляются только комплектом из 4 штук



# The PAR FIT™ Fit

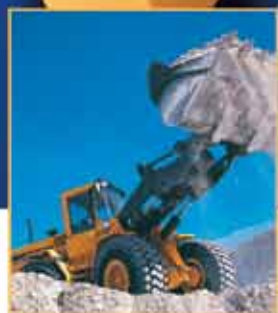

## ЕСТЬ ТОЛЬКО ОДНО РЕШЕНИЕ

Когда возникает потребность в сменных элементах для гидравлических фильтров, то есть только одно решение: серия взаимозаменяемых элементов ParFit.

При наличии более 50 000 стандартных вариантов массового выпуска обязательно существует элемент ParFit, подходящий к большинству типоразмеров и моделей фирменных фильтров на мобильных, строительных, сельскохозяйственных и промышленных установках.

Каждый фильтрующий элемент ParFit изготавливается в Европе по самым высоким стандартам и обеспечивается нашей, не имеющей конкурентов, технической поддержкой и гарантией возврата денег.

Это означает, что Вы можете снизить складские запасы, уменьшить расходы и быть уверенными в превосходных рабочих характеристиках при продолжительном и безаварийном сроке службы.

Фильтры ParFit поставляются через систему ParkerStores и авторизованных дистрибьюторов по всей Великобритании. Для поиска ближайшего склада ParkerStore отправьте электронное сообщение по адресу [filtrationinfo@parker.com](mailto:filtrationinfo@parker.com) или найдите необходимый Вам элемент ParFit с помощью нашего селектора элементов на сайте [www.parkerhfd.com](http://www.parkerhfd.com).

# Серия ATZ

Фильтры всасывающей линии

Макс. 300 л/мин



Когда критически важна абсолютная защита

**Компактная и прочная конструкция фильтра из литого алюминия**

Фильтры серии ATZ, монтируемые ниже уровня масла в баке, обеспечивают максимальную защиту насоса гидравлической системы. Выполняется предварительная фильтрация посредством магнитной колонки. Максимальный расход 300 л/мин. Подходит для интенсивной работы в промышленных системах и рекомендуется для резервуаров с высокой степенью проникновения загрязнения.



**Контактная информация:** Особенности изделия:

Parker Hannifin  
Подразделение Hydraulic Filtration, Европа

Европейский производственно-информационный центр  
Бесплатный тел.: 00800 27 27 5374 (из Австрии, Бельгии, Швейцарии, Чехии, Германии, Эстонии, Испании, Финляндии, Франции, Ирландии, Италии, Португалии, Швеции, Словакии, Великобритании)  
filtrationinfo@parker.com

www.parkerhfde.com

- Погружные всасывающие фильтры ATZ располагаются ниже уровня масла в баке.
- Выполняется предварительная фильтрация посредством магнитной колонки.
- Максимальный расход 360 л/мин.
- Фильтр с направлением потока из внутренней части фильтроэлемента наружу останавливает утечку загрязненного масла назад в систему.

# Серия ATZ

## Фильтры всасывающей линии

### Особенности и преимущества

Особенности	Технические преимущества:	Экономическая выгода
Конструкция из литого алюминия	Компактная и надежная прочная конструкция	Пригоден для промышленного применения с очень интенсивными нагрузками
Встроенный запорный клапан	Фильтрующий элемент можно заменять, когда корпус фильтра погружен ниже уровня масла в баке	Улучшенная защита насосов со сложной конструкцией
Предварительная фильтрация магнитом	Удаляет частицы железа даже в условиях выполнения байпаса	Повышенные уровни чистоты рабочей жидкости Увеличенный срок службы элемента
Фильтрация изнутри наружу	Все улавливаемые загрязнения остаются внутри элемента	Отсутствие повторного загрязнения системы при замене элементов
Широкий ассортимент приборов измерения вакуума	Постоянное отслеживание состояния фильтра	Способствует своевременному обслуживанию Улучшенная защита насоса, когда прибор измерения давления соединен с управляющей системой привода насоса

### Типичные области применения

- Машина для распутывания шерсти
- Гидравлическая лебедка
- Силовые агрегаты с насосами сложной конструкции
- Бурильные агрегаты

### Погружные фильтры всасывающей линии серии ATZ подразделения Parker Filtration.

Фильтры ATZ, монтируемые ниже уровня масла в баке, обеспечивают максимальную защиту насоса гидравлической системы. При снятии элемента автоматически закрывается запорный клапан, исключая любую возможность утечки масла. Выполняется предварительная фильтрация посредством магнитной колонки. Благодаря принципу фильтрации "изнутри наружу" загрязненное масло не проникает обратно в систему. Фильтры ATZ способны работать с номинальным расходом до 300 л/мин.



## Технические характеристики

### Рабочее давление:

Вакуум.

### Сборка:

Фильтр всасывающей линии, монтируемый горизонтально на боковой стороне бака.

### Соединения:

Резьба G1<sup>1</sup>/<sub>2</sub> (ISO 228) или фланцы 2" по SAE-300PSI.

### Корпус фильтра:

Алюминий.

### Материал уплотнения:

Нитрил, неопрен, фторэластомер.

### Диапазон рабочих температур:

Материал уплотнения нитрил:

от -40° до +100°С.

Материал уплотнения фторэластомер:

от -20° до +130°С.

### Байпасный клапан:

Заблокированный.

### Тонкость фильтрации:

Определяется испытанием методом рециркуляции по ISO 16889.

### Характеристики усталостной прочности:

Фильтрующий материал поддерживается таким способом, чтобы достигался оптимальный усталостный ресурс.

### Фильтрующий материал:

Microglass III. 10-микронная целлюлоза и 40-микронная сетка из нержавеющей стали.

### Устойчивость элемента к разрушению:

10 бар (ISO 2941)

### Опции индикатора давления:

0,15 бар или 0,30 бар (вакуумметр).

125-250 В пер. тока (Li-0, 5A, Lr-2, 0A) (электрическое вакуумное реле).

12-28 В пост. тока (Li-1, 0A, Lr-3, 0A) (электрическое вакуумное реле).

### Особенности:

Уникальный запорный клапан, позволяющий заменять элемент ниже уровня масла.

### Фильтроэлемент:

Элемент со стальными торцевыми крышками.

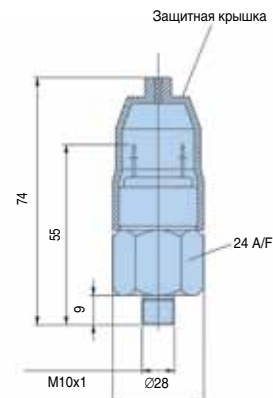
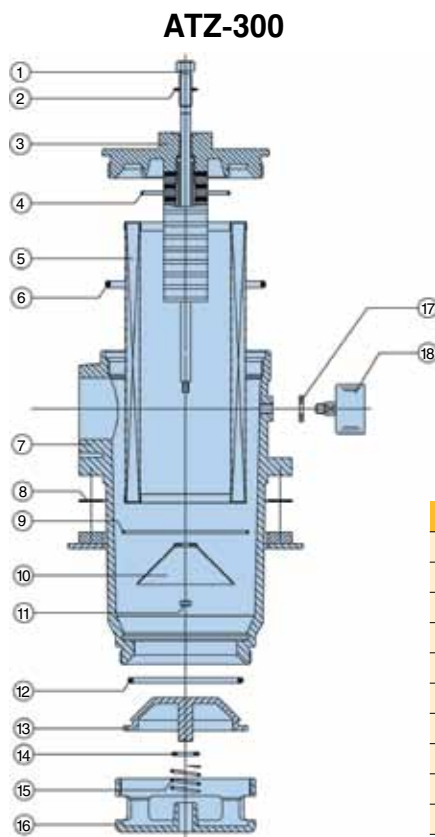
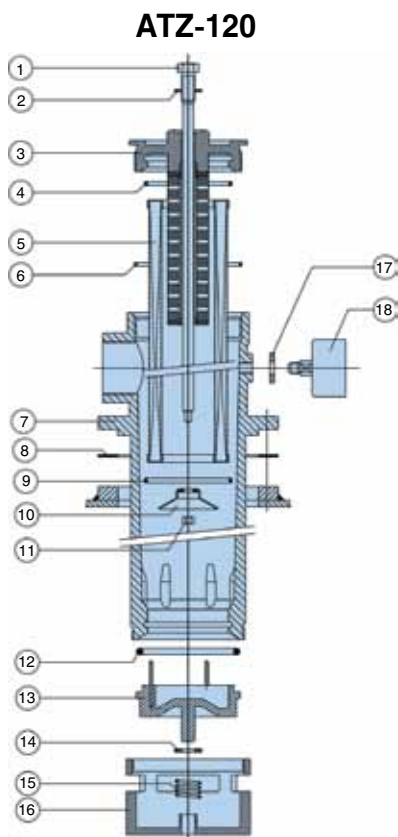

**ATZ-120 и ATZ-300**

Поз.	К-во	Описание	Поз.	К-во	Описание
1	1	Болт	10	1	Опора клапана
2	1	Уплотнит. кольцо	11	1	Гайка
3	1	Вставка	12	1	Уплотнит. кольцо
4	1	Уплотнит. кольцо	13	1	Клапан
5	1	Элемент	14	1	Кольцо
6	1	Уплотнит. кольцо	15	1	Пружина
7	1	Корпус фильтра	16	1	Корпус клапана
8	1	Прокладка	17	1	Сварное уплотн.
9	1	Уплотнит. кольцо	18	1	Индикатор

# Серия ATZ

Фильтры всасывающей линии

## Технические характеристики (продолж.)

### ATZ-120

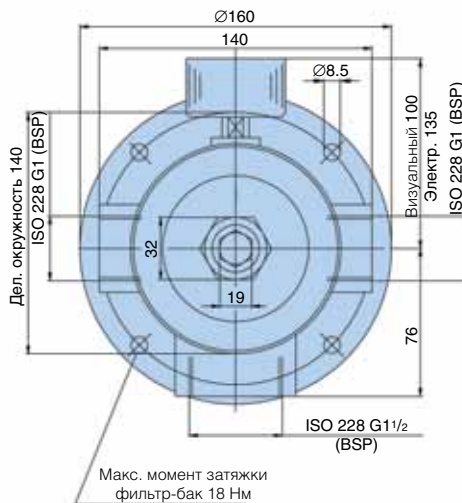
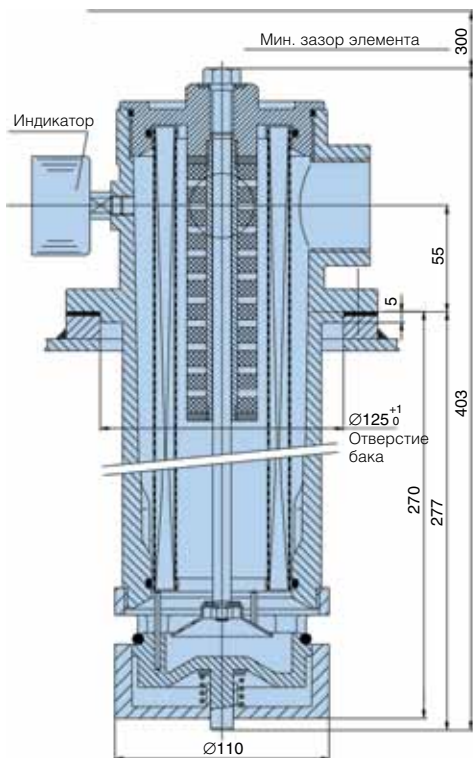

Фильтры всасывания Parker типа ATZ предназначены для работы в погруженном состоянии. Фильтры содержат уникальный запорный клапан, автоматически закрывающийся при извлечении вставки фильтра из корпуса и обеспечивающий замену элемента под уровнем масла. Конструкция базируется на проверенной в эксплуатации Системе Фильтрации Parker.

### ATZ-300

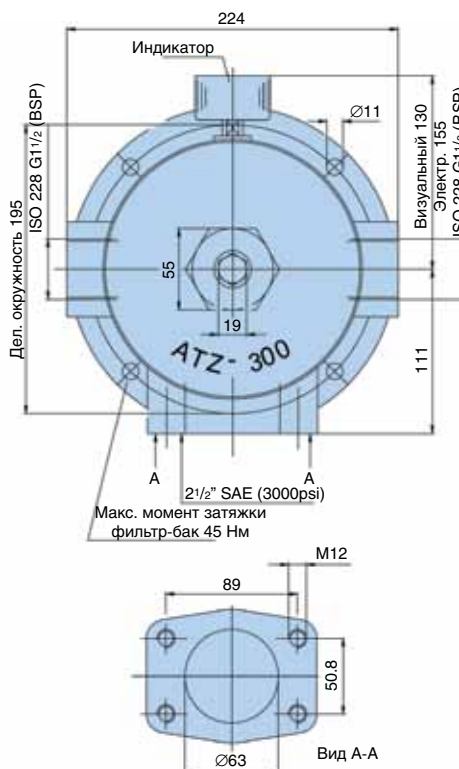
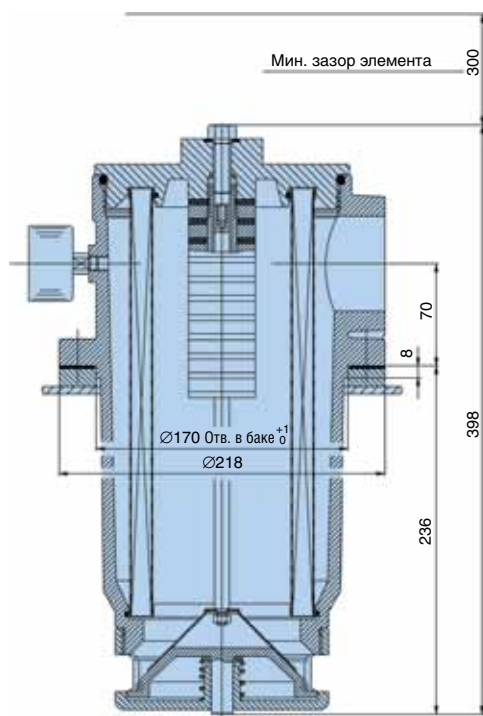

## Графики падения давления

Рекомендуемый уровень начального падения давления для фильтров всасывания равен 0,03 бар.

Если вязкость рабочей среды отличается от 32 сСт, то падение давления на фильтре может быть рассчитано следующим образом:  $\Delta p = (\Delta p_{32} \times \text{вязкость среды}) / 32 \text{ сСт}$ .

Падение давления на корпусе фильтра и элементе приведено для вязкости рабочей жидкости 32 сСт и плотности 0,87.

**ATZ 1-120 (G1<sup>1/2</sup>) Пустой корпус**

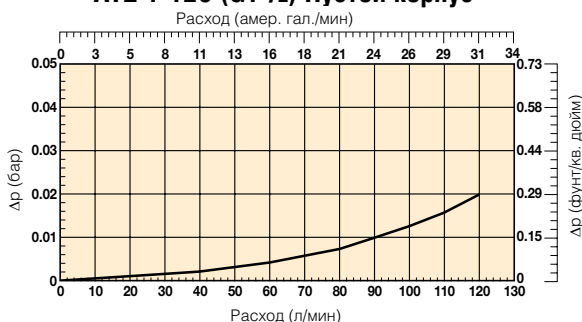

**ATZ 300 (2<sup>1/2</sup> SAE ФЛАНЕЦ) Пустой корпус**

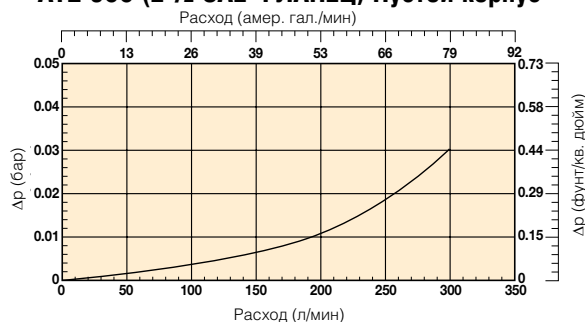

**ATZ120 длина фильтрующего элемента 1**

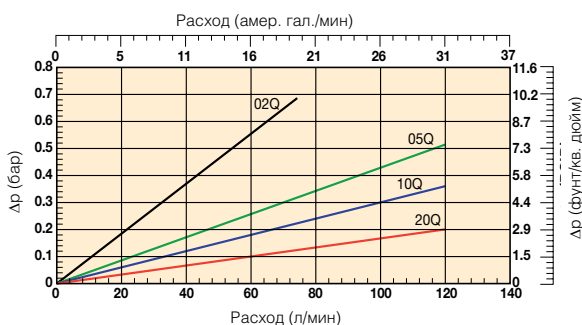

**ATZ300 длина фильтрующего элемента 2**

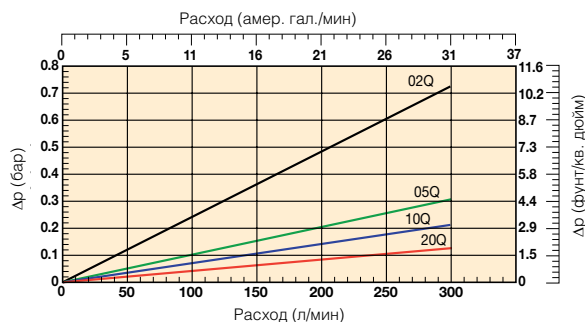

**ATZ120 длина фильтрующего элемента 1 (целлюлоза и нержавеющая сталь)**

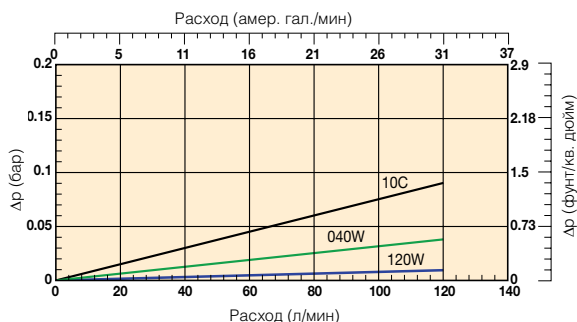

**ATZ300 длина фильтрующего элемента 2 (целлюлоза и нержавеющая сталь)**

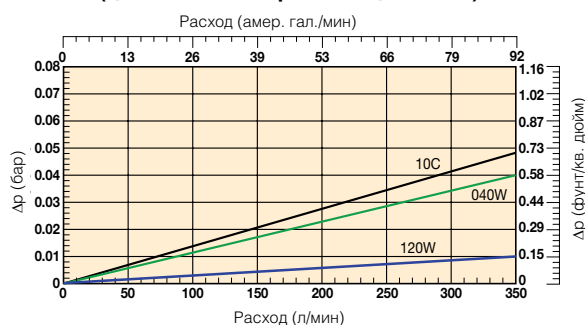

# Серия ATZ

## Фильтры всасывающей линии

### Информация для заказа

#### Таблица стандартных изделий

Номер детали	Вместо	Расход (л/мин)	Модель номер	Длина элемента	Тонкость фильтрации материала (мкм)	Уплотнения	Индикатор	Настройки байпаса	Отверстия	Включены опции	Сменные элементы	Вместо
ATZ110CBPXG241	ATZ120-G1 1/2 FXX1-R-10 B M	120	ATZ120	Длина 1	10 НОМ.	Нитрил	Заглушено	Заблокированный	G1 1/2"	Нет	937958	FXX1-R-10
ATZ110QBPXG241	ATZ120-G1 1/2 FXW1-R-10 B M	120	ATZ120	Длина 1	10 АБС.	Нитрил	Заглушено	Заблокированный	G1 1/2"	Нет	937964Q	FXW1-R-10
ATZ210CBPXR481	ATZ300-S2 1/2-C FXX3-10 B M	300	ATZ300	Длина 2	10 НОМ.	Нитрил	Заглушено	Заблокированный	2 1/2" SAE-3000 PSI	Нет	937959	FXX3-10
ATZ210QBPXR481	ATZ300-S2 1/2-C FXW3-10 B M	300	ATZ300	Длина 2	10 АБС.	Нитрил	Заглушено	Заблокированный	2 1/2" SAE-3000 PSI	Нет	937965Q	FXW3-10

Примечание: Для узлов фильтра, заказываемых ниже по конфигурактору изделия, требуется увеличенное время для выполнения заказа. По возможности, просим Вас делать выбор из приведенной выше таблицы.

### Конфигуратор изделия

#### Пример конфигуратора для фильтра ATZ

Окно 1	Окно 2	Окно 3	Окно 4	Окно 5	Окно 6	Окно 7	Окно 8
ATZ	2	10C	B	U2	X	R48	1

Окно 1	Окно 2	Окно 3																	
<b>Код</b>	<b>Тип фильтра</b>	<b>Тонкость фильтрации</b>																	
ATZ	<table border="1"> <tr> <th>Корпус</th> <th>Код</th> </tr> <tr> <td>ATZ 1-120</td> <td>1</td> </tr> <tr> <td>ATZ 2-300</td> <td>2</td> </tr> </table>	Корпус	Код	ATZ 1-120	1	ATZ 2-300	2	<table border="1"> <tr> <th>Материал элемента</th> <th>Стекловолокно</th> <th>Целлюлоза</th> <th>Проволочн. сетка</th> </tr> <tr> <td rowspan="2">Одноразовый элемент</td> <td>Microglass III (для одноразовых элементов)</td> <td>Ном. значение</td> <td>Абс. значение</td> </tr> <tr> <td></td> <td>10C</td> <td>02Q 05Q 10Q 20Q 040W</td> </tr> </table>	Материал элемента	Стекловолокно	Целлюлоза	Проволочн. сетка	Одноразовый элемент	Microglass III (для одноразовых элементов)	Ном. значение	Абс. значение		10C	02Q 05Q 10Q 20Q 040W
Корпус	Код																		
ATZ 1-120	1																		
ATZ 2-300	2																		
Материал элемента	Стекловолокно	Целлюлоза	Проволочн. сетка																
Одноразовый элемент	Microglass III (для одноразовых элементов)	Ном. значение	Абс. значение																
		10C	02Q 05Q 10Q 20Q 040W																

Окно 4								
<b>Тип уплотнения</b>								
<table border="1"> <tr> <th>Материал уплотнения</th> <th>Код</th> </tr> <tr> <td>Нитрил</td> <td>B</td> </tr> <tr> <td>Фторэластомер</td> <td>V</td> </tr> <tr> <td>Неопрен</td> <td>N</td> </tr> </table>	Материал уплотнения	Код	Нитрил	B	Фторэластомер	V	Неопрен	N
Материал уплотнения	Код							
Нитрил	B							
Фторэластомер	V							
Неопрен	N							

Окно 5																				
<b>Индикатор</b>																				
<table border="1"> <tr> <th>Вакуумметр, настройка -0,15 бар, M10x1</th> <th>Код</th> </tr> <tr> <td>Вакуумметр, настройка -0,3 бар, M10x1</td> <td>U1</td> </tr> <tr> <td>Вакуумное реле 42 В, настройка -0,15 бар, НР/НЗ, M10x1</td> <td>U2</td> </tr> <tr> <td>Вакуумное реле 42 В, настройка -0,30 бар, НР/НЗ, M10x1</td> <td>V1</td> </tr> <tr> <td>Вакуумное реле 250 В перем. тока, настройка -0,15 бар, НР/НЗ, M10x1</td> <td>V2</td> </tr> <tr> <td>Вакуумное реле 250 В перем. тока, настройка -0,30 бар, НР/НЗ, M10x1</td> <td>V3</td> </tr> <tr> <td>Вакуумное реле 250 В перем. тока, настройка -0,30 бар, НР/НЗ, M10x1</td> <td>V4</td> </tr> <tr> <td>Нет индикатора, отверстия для индикатора не обработаны.</td> <td>N</td> </tr> <tr> <td>Нет индикатора, отверстие для индикатора заглушено.</td> <td>P</td> </tr> <tr> <td>Другие настройки для индикаторов / манометров по запросу</td> <td>по запросу</td> </tr> </table>	Вакуумметр, настройка -0,15 бар, M10x1	Код	Вакуумметр, настройка -0,3 бар, M10x1	U1	Вакуумное реле 42 В, настройка -0,15 бар, НР/НЗ, M10x1	U2	Вакуумное реле 42 В, настройка -0,30 бар, НР/НЗ, M10x1	V1	Вакуумное реле 250 В перем. тока, настройка -0,15 бар, НР/НЗ, M10x1	V2	Вакуумное реле 250 В перем. тока, настройка -0,30 бар, НР/НЗ, M10x1	V3	Вакуумное реле 250 В перем. тока, настройка -0,30 бар, НР/НЗ, M10x1	V4	Нет индикатора, отверстия для индикатора не обработаны.	N	Нет индикатора, отверстие для индикатора заглушено.	P	Другие настройки для индикаторов / манометров по запросу	по запросу
Вакуумметр, настройка -0,15 бар, M10x1	Код																			
Вакуумметр, настройка -0,3 бар, M10x1	U1																			
Вакуумное реле 42 В, настройка -0,15 бар, НР/НЗ, M10x1	U2																			
Вакуумное реле 42 В, настройка -0,30 бар, НР/НЗ, M10x1	V1																			
Вакуумное реле 250 В перем. тока, настройка -0,15 бар, НР/НЗ, M10x1	V2																			
Вакуумное реле 250 В перем. тока, настройка -0,30 бар, НР/НЗ, M10x1	V3																			
Вакуумное реле 250 В перем. тока, настройка -0,30 бар, НР/НЗ, M10x1	V4																			
Нет индикатора, отверстия для индикатора не обработаны.	N																			
Нет индикатора, отверстие для индикатора заглушено.	P																			
Другие настройки для индикаторов / манометров по запросу	по запросу																			

Окно 6				
<b>Байпасный клапан</b>				
<table border="1"> <tr> <th>Байпасный клапан</th> <th>Код</th> </tr> <tr> <td>Заблокированный байпас</td> <td>X</td> </tr> </table>	Байпасный клапан	Код	Заблокированный байпас	X
Байпасный клапан	Код			
Заблокированный байпас	X			

Окно 7						
<b>Соединение фильтра</b>						
<table border="1"> <tr> <th>Отверстия</th> <th>Код</th> </tr> <tr> <td>G1 1/2" + 2 x G1" (только для ATZ 1-120)</td> <td>G24</td> </tr> <tr> <td>2 1/2" SAE-3000 PSI + 2 x G1 1/2" (только для ATZ 2-300)</td> <td>R48</td> </tr> </table>	Отверстия	Код	G1 1/2" + 2 x G1" (только для ATZ 1-120)	G24	2 1/2" SAE-3000 PSI + 2 x G1 1/2" (только для ATZ 2-300)	R48
Отверстия	Код					
G1 1/2" + 2 x G1" (только для ATZ 1-120)	G24					
2 1/2" SAE-3000 PSI + 2 x G1 1/2" (только для ATZ 2-300)	R48					

Окно 8																				
<b>Опции</b>																				
<table border="1"> <tr> <th>Опции для ATZ 1-120</th> <th>Код</th> </tr> <tr> <td>1 x G1 1/2" + 1 x G1" заглушены</td> <td>1</td> </tr> <tr> <td>Не заглушено</td> <td>Q</td> </tr> <tr> <td>1 x G1" правое заглушенное</td> <td>R</td> </tr> <tr> <td>2 x G1" левое и правое заглушенные</td> <td>P</td> </tr> <tr> <td>Специальный</td> <td>по запросу</td> </tr> <tr> <th>Опции для ATZ 2-300</th> <th>Код</th> </tr> <tr> <td>2 1/2 SAE с глухим контрфланцем</td> <td>1</td> </tr> <tr> <td>Нет контрфланца</td> <td>Q</td> </tr> <tr> <td>Специальный</td> <td>по запросу</td> </tr> </table>	Опции для ATZ 1-120	Код	1 x G1 1/2" + 1 x G1" заглушены	1	Не заглушено	Q	1 x G1" правое заглушенное	R	2 x G1" левое и правое заглушенные	P	Специальный	по запросу	Опции для ATZ 2-300	Код	2 1/2 SAE с глухим контрфланцем	1	Нет контрфланца	Q	Специальный	по запросу
Опции для ATZ 1-120	Код																			
1 x G1 1/2" + 1 x G1" заглушены	1																			
Не заглушено	Q																			
1 x G1" правое заглушенное	R																			
2 x G1" левое и правое заглушенные	P																			
Специальный	по запросу																			
Опции для ATZ 2-300	Код																			
2 1/2 SAE с глухим контрфланцем	1																			
Нет контрфланца	Q																			
Специальный	по запросу																			

### Выделение цветом (Обозначает наличие номера детали)

123	Позиция стандартная
123	Позиция является стандартной зеленой опцией
123	Позиция наполовину стандартная
123	Позиция не стандартная

Примечание: Стандартные позиции имеются на складе, наполовину стандартные позиции доступны через четыре недели

Тонкость фильтрации						Код материала
Средний коэффициент фильтрации бета β (ISO 16889) / размер частиц мкм [с]						
β(x)=2	β(x)=10	β(x)=75	β(x)=100	β(x)=200	β(x)=1000	
% эффективности на основе приведенного выше коэффициента бета (βx)						
50.0%	90.0%	98.7%	99.0%	99.5%	99.9%	02Q
Не применимо	Не применимо	Не применимо	Не применимо	Не применимо	4.5	05Q
Не применимо	Не применимо	4.5	5	6	7	10Q
Не применимо	6	8.5	9	10	12	20Q
6	11	17	18	20	22	

Таблица запасных элементов						
ATZ 1-120	FXX1-R-10	FXW1-R-2	FXW1-R-5	FXW1-R-10	FXW1-R-20	SF1-R-40
Номер детали запасного элемента	937958	937960Q	937962Q	937964Q	937966Q	937967
ATZ 2-300	FXX3-10	FXW3-2	FXW3-5	FXW3-10	FXW3-20	SF3-40
Номер детали запасного элемента	937959	937961Q	937963Q	937965Q	937966Q	937968

Комплекты уплотнений серии ATZ	
Номер детали	Описание
2049010001	КОМПЛЕКТ НИТРИЛОВЫХ УПЛОТНЕНИЙ ATZ1
2049010060	КОМПЛЕКТ ФТОРЭЛАСТОМЕРНЫХ УПЛОТНЕНИЙ ATZ1
2049010002	КОМПЛЕКТ ФТОРЭЛАСТОМЕРНЫХ УПЛОТНЕНИЙ ATZ2



Визуальный индикатор	
Уставка	-0,3 бар
Резьбовое соединение	M10x1
Код	FMUU2VBMM10L

Электрическое реле	
Настройка	-0,3 бар
Резьбовое соединение	M10x1
Тип реле	НР или НЗ
Электр. соединение	AMP клемма 6,3x0,8
Защита	IP54 (клемма IP00)
Характеристики	125-250 В пер.тока (Li 0,5A, Lr 2,0A макс.)
	12-28 В пост.тока (Li 1,0A, Lr 3,0A макс.)
Код	FMUV2VBMM10L

Примечание 1: Номера деталей, выделенные жирным шрифтом и цветом обеспечивают выбор "стандартного" изделия.

Примечание 2: При выборе номера детали, отображаемого иначе, следует узнать о ее наличии в Parker Filtration.

# Серия 12AS

Навинчиваемый фильтр  
без сердечника  
Макс. 75 л/мин - 35 бар



Экологичная  
альтернатива для  
навинчиваемого  
фильтра

**Легкий неметаллический  
элемент, допускающий его  
сжигание**

Фильтр серии 12S имеет **запатентованный**, повторно используемый элемент Ecoglass III без сердечника в съемном стакане для быстрого снятия и утилизации использованного элемента. Максимальное давление 35 бар; элемент Ecoglass обеспечивает малое воздействие на окружающую среду при утилизации.



**Контактная информация:** Особенности изделия:

Parker Hannifin  
**Подразделение Hydraulic Filtration,  
Европа**

**Европейский производственно-  
информационный центр**  
Бесплатный тел.: 00800 27 27  
5374 (из Австрии, Бельгии,  
Швейцарии, Чехии, Германии,  
Эстонии, Испании, Финляндии,  
Франции, Ирландии, Италии,  
Португалии, Швеции, Словакии,  
Великобритании)  
[filtrationinfo@parker.com](mailto:filtrationinfo@parker.com)

[www.parkerhfde.com](http://www.parkerhfde.com)

- 12S снабжен **запатентованным**, повторно используемым элементом Ecoglass III без сердечника.
- Конструкция со съемным стаканом для быстрого снятия элемента.
- Максимальное давление 35 бар.
- Экологичное решение для фильтрации в гидравлических системах.
- Полный набор опций доступен с июля 2010 года.

# Навинчиваемые фильтры без сердечника

Серия 12AS



## Умная альтернатива навинчиваемым "банкам"!

### Особенности:

Инженеры компании Parker разработали инновационную альтернативу навинчиваемой "банке" столетней давности. Новая конструкция обеспечивает все преимущества высокоэффективной и долговечной фильтрации благодаря элементу Ecoglass III без воздействия на окружающую среду.

Новые экологичные гидравлические фильтры 12AS имеют корпус многоразового применения и запатентованный фильтрующий элемент, изготовленный главным образом из нейлона и стекловолокна. Сердечник элемента постоянно закреплен в стакане фильтра. Замена элемента сокращает расходы, не требует горячего слива, легко сжигается в мусоросжигателе и может утилизироваться на большинстве свалок.

Фильтр для давления 35 бар работает при расходе до 220 л/мин с элементами Ecoglass III высокого класса в стандартной поставке. Запатентованная конструкция элемента не допускает эксплуатацию фильтра, если в нем не установлен соответствующий элемент.

### Области применения:

Мобильные сельскохозяйственные машины  
 Мобильное строительное оборудование  
 Погрузчики материалов  
 Пневмоподъемники  
 Линии управления  
 Нагнетательные насосы гидростатических приводов  
 Промышленные силовые агрегаты  
 Станки

Особенность	Техническое преимущество	Экономическая выгода
<ul style="list-style-type: none"> <li>Рабочее давление 35 бар</li> </ul>	<ul style="list-style-type: none"> <li>Устойчивость к броскам давления, обеспечивается универсальность применения</li> </ul>	<ul style="list-style-type: none"> <li>Более широкая область применения по сравнению с навинчиваемыми "банками" низкого класса</li> </ul>
<ul style="list-style-type: none"> <li>Зapatентованный элемент</li> </ul>	<ul style="list-style-type: none"> <li>Обеспечивается плотное сопряжение "головная часть-корпус".</li> <li>Обязательный для работы компонент</li> <li>Гарантируется использование фирменного элемента.</li> </ul>	<ul style="list-style-type: none"> <li>Обеспечивается оптимальная герметичная работа.</li> <li>Удовлетворяет требованиям системы по чистоте.</li> </ul>
<ul style="list-style-type: none"> <li>Элементы Ecoglass без сердечника</li> </ul>	<ul style="list-style-type: none"> <li>Легкие, немаetalлические.</li> <li>Легкое обслуживание и утилизация.</li> </ul>	<ul style="list-style-type: none"> <li>Снижают расходы на утилизацию</li> <li>Допускается сжигание</li> <li>Малое воздействие на окружающую среду на свалках отходов.</li> </ul>
<ul style="list-style-type: none"> <li>Навинчиваемый узел фильтра с повторно используемым стаканом</li> </ul>	<ul style="list-style-type: none"> <li>Улучшенная экономичная конструкция</li> </ul>	<ul style="list-style-type: none"> <li>Легкость обслуживания</li> </ul>

## Технические характеристики

### Номинальное давление:

Максимально допустимое рабочее давление (МАОР):  
35 бар (500 фунтов/кв. дюйм)

Усталостная прочность:

для 27,6 бар (400 фунтов/кв. дюйм)

1 000 000 циклов: 27,6 бар

Расчетный запас прочности: 2.5:1

### Рабочая температура:

Буна: -40°C – 107°C

### Устойчивость элемента к разрушению:

10,3 бар (150 фунтов/кв. дюйм, дифф. давление)

### Индикаторы состояния элемента:

Манометр: 0-4,15 бар, цветное кодирование

(Только для использования в системах низкого давления.)

Реле давления: нормально разомкнутое,

1,45 ± 2 бар, 5 А при 24 В пост. тока

(Только для использования в системах низкого давления.)

### Материалы:

Головная часть: литой под давлением алюминий

Байпасный клапан: нейлон со стальной пружиной

Фильтроэлемент: стекловолокно и полиэстер  
с нейлоновыми торцевыми крышками

Корпус: сталь

Постоянный сердечник: сталь

### Масса (приблизительно):

12AS-2..... 1,4 кг (3 фунта)

## 12AS-2

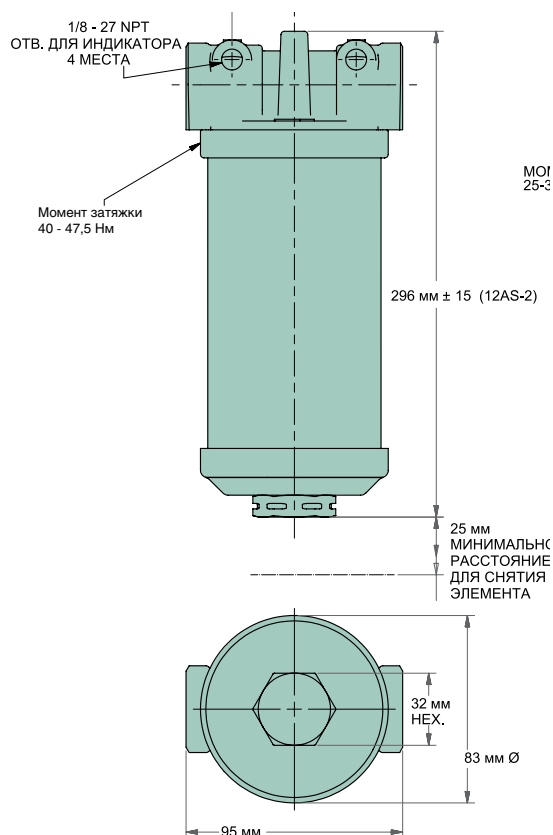
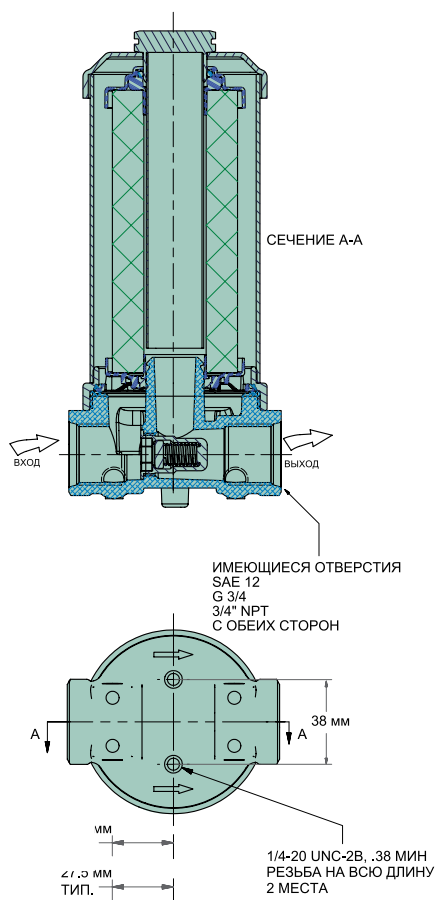

# Навинчиваемые фильтры без сердечника

Серия 12AS

## Рабочие характеристики 12AS-2

### Пропускная способность

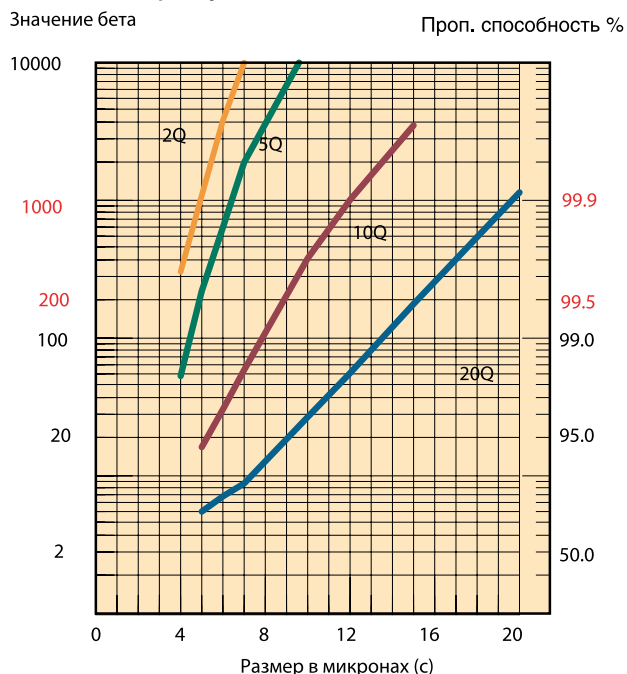

### Производительность

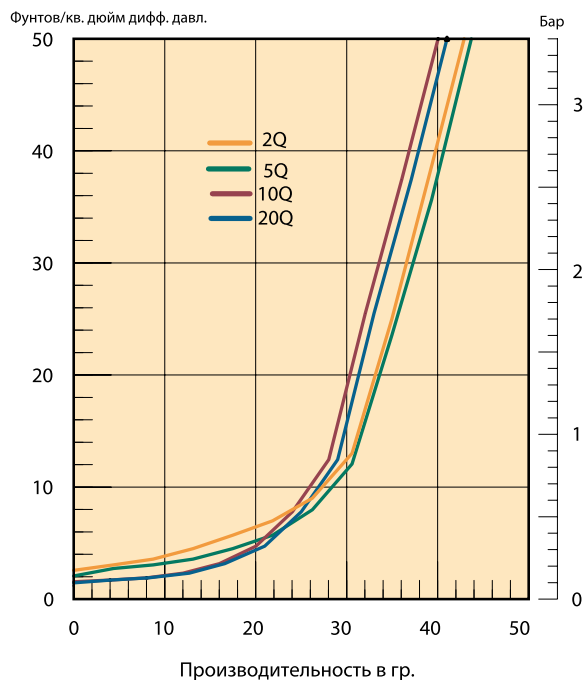

Типичные результаты, полученные из испытаний методом рециркуляции по стандарту испытаний ISO 16889 при 15 гал/мин до 50 фунтов/кв. дюйм дифф. давл. на выходе - 10 мг/л BUGL См. в Приложении соотношение со стандартом испытаний ISO 4572.

### Зависимость расхода и потери давления

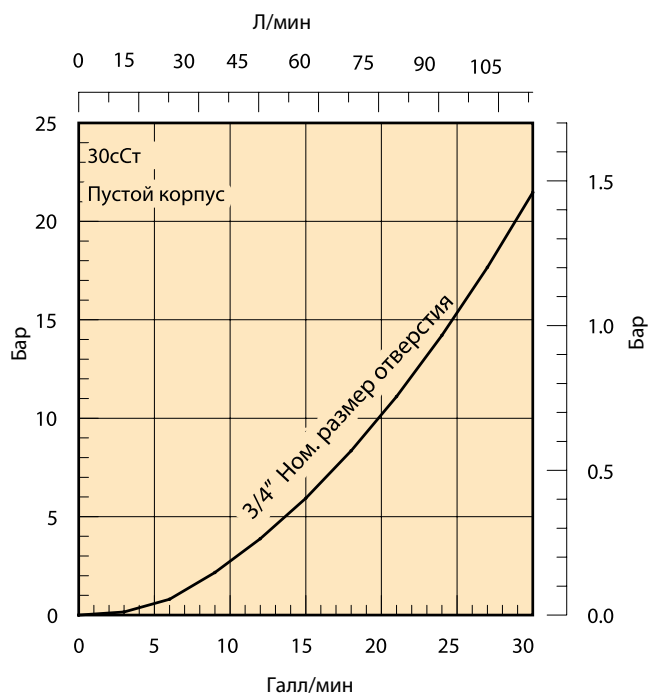
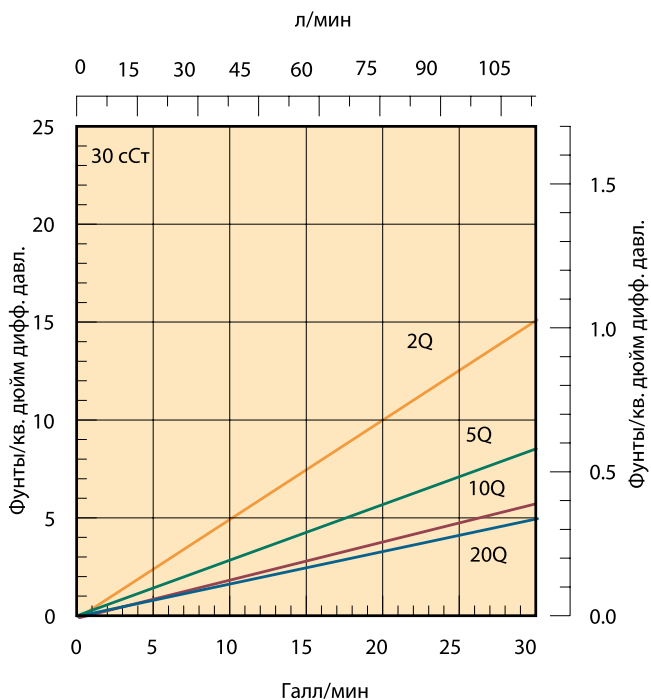

# Навинчиваемые фильтры без сердечника

## Серия 12AS

### Инструкция по обслуживанию 12AS

#### Обслуживание фильтра

Фильтрующий элемент следует менять по показанию циферблатного индикатора фильтра или через интервалы, определенные изготовителем комплексного оборудования.

#### Процедура замены элемента

- Выключите систему и спустите давление в линии фильтра.
- Отсоедините стакан, вращая его против часовой стрелки.
- Снимите грязный элемент с головной части фильтра и утилизируйте его.
- Смажьте уплотнения элемента на чистом элементе и установите на фиксатор элемента головной части фильтра.
- Установите повторно используемый стакан на элемент и головную часть фильтра. Затяните до указанного момента.

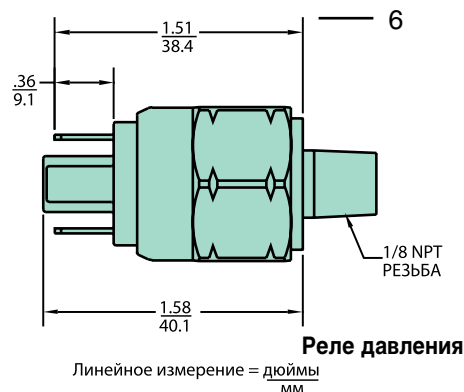
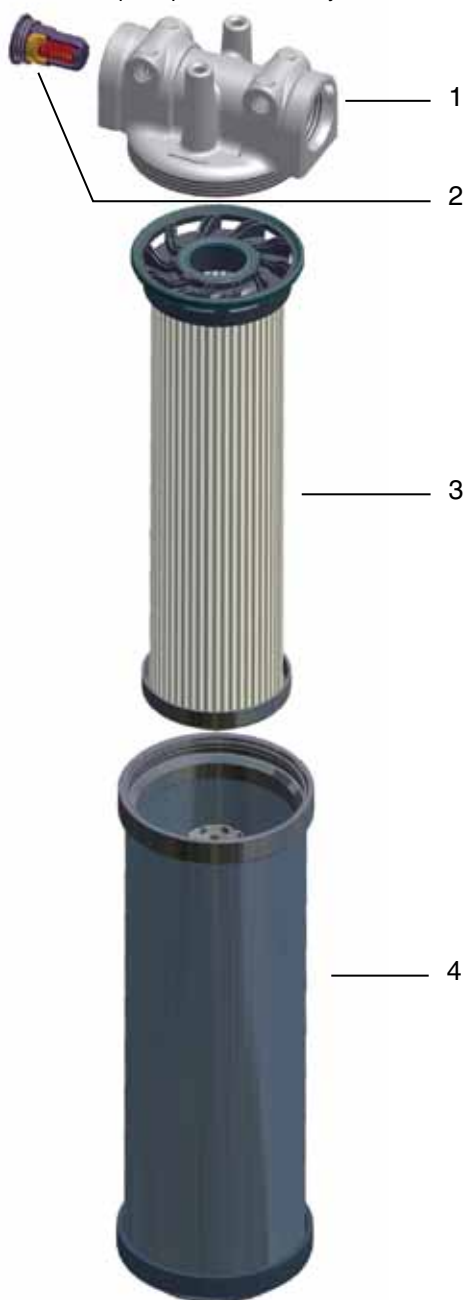

### Список деталей

№ поз.		12AS	
<b>1</b>	<b>Головная часть</b>		
	SAE-12	937600	
	3/4" NPT	937612	
	G3/4" BSPP	940898	
	SAE-20	Не применимо	
	1 1/4" NPT	Не применимо	
<b>2</b>	<b>Байпас</b>		
	Узел для 1,72 бар	928979	
	Узел для 3,4 бар	928981	
	<b>3</b>	<b>Элемент</b>	
		Единичный	
		02QE	Не применимо
05QE	Не применимо		
10QE	Не применимо		
20QE	Не применимо		
<b>4</b>	<b>Стакан</b>		
	Единичный	Не применимо	
	Двойной	937599	
	<b>5</b>	<b>Индикатор</b>	
		Байпас 3,4 бар	936628
		Байпас 1,72 бар	936912
<b>6</b>		<b>Реле давления</b>	
	Байпас 3,4 бар	934617	
	Байпас 1,72 бар	926923	

# Навинчиваемые фильтры без сердечника

## Серия 12AS

### Процедура заказа

Выберите необходимый символ (на правильной позиции) для создания кода модели.

Пример:

ОКНО 1	ОКНО 2	ОКНО 3	ОКНО 4	ОКНО 5	ОКНО 6	ОКНО 7	ОКНО 8
12AS	2	10QE	B	P	G	S12	1

ОКНО 1: Базовый узел	
Символ	Описание
12AS	Навинчиваемый, без сердечника, 75 л/мин номинальный

ОКНО 6: Байпас	
Символ	Описание
G	1,7 бар (25 фунтов/кв. дюйм, дифф. давление)
K	3,5 бар (50 фунтов/кв. дюйм, дифф. давление)

ОКНО 2: Длина	
Символ	Описание
2	Двойной

ОКНО 7: Отверстия	
Символ	Описание
S12	<b>SAE-12 готовая резьба*</b>
N12	3/4" NPT готовая резьба
G12	G3/4" BSPP (ISO 220) готовая резьба

ОКНО 3: Фильтрующий материал	
Символ	Описание
02QE	Ecoglass III, 2мкм
05QE	Ecoglass III, 5мкм
10QE	Ecoglass III, 10мкм
20QE	Ecoglass III, 20мкм

\*Отверстия, рекомендуемые для изделий с быстрой доставкой.

ОКНО 4: Уплотнения	
Символ	Описание
B	Нитрил (NBR)
O	дополнительных опциях уплотнений проконсультируйтесь с Заводом.

Символ	Описание
1	Нет опций

ОКНО 5: Индикатор	
Символ	Описание
P	Отверстия для индикатора (4) заглушенные

### Сменные элементы (Ecoglass)

Материал	Модель фильтра - Нитриловые 12AS-2уплотнения50AS-1	
	02QE	940765Q
05QE	940764Q	940617Q
10QE	940763Q	940618Q
20QE	940762Q	940619Q

### Принадлежности

Номер детали	Описание
936912	Манометр, 2" 0-4,7 бар ( <b>байпас 1,7 бар</b> )
936628	Манометр, 0-6,9 бар ( <b>байпас 3,5 бар</b> )
926923	Реле давления, 1,3 ± 0,1 бар 5 А при 24 В пост. тока ( <b>байпас 1,7 бар</b> )
934617	Реле давления, 3 ± 0,2 бар ( <b>байпас 3,5 бар</b> )

Принадлежности для использования только в системах низкого давления.

# Серия 15/40/80CN

Фильтры среднего давления

Макс. 600 л/мин - 70 бар



Рабочие характеристики высокого класса для систем среднего давления

Экономичное решение с "многоцелевым" фильтром

В серии CN используются головная часть и навинчиваемый стакан из литого алюминия, и ее можно заказать с фильтрующим материалом Microglass III или Ecoglass III. Максимальное давление 70 бар. Максимальный расход 600 л/мин. Превосходные рабочие характеристики проверенного в глобальном масштабе надежного фильтра среднего давления.



Контактная информация: Особенности изделия:

Parker Hannifin  
Подразделение Hydraulic Filtration, Европа

Европейский производственно-информационный центр  
Бесплатный тел.: 00800 27 27 5374 (из Австрии, Бельгии, Швейцарии, Чехии, Германии, Эстонии, Испании, Финляндии, Франции, Ирландии, Италии, Португалии, Швеции, Словакии, Великобритании)  
filtrationinfo@parker.com

www.parkerhfde.com

- В фильтре CN используются головная часть и стакан из литого алюминия.
- Превосходные характеристики усталостной прочности при воздействии давления.
- Максимальное давление 70 бар. Максимальный расход 600 л/мин.
- Экономичное решение с "многоцелевым" фильтром.

# Серия 15/40/80CN

## Фильтры среднего давления

### Особенности и преимущества

Особенности	Технические преимущества	Экономическая выгода
Усталостная прочность 56 бар (в восемь раз больше чем у навинчиваемого)	Возможность обеспечить надежное обслуживание в тяжелых циклических условиях работы	Снижение времени простоев из-за преждевременных отказов фильтров
	Могут использоваться в системах, для которых единственным вариантом могли бы быть фильтры высокого давления	Снижение расходов, лучшая адаптация к применению
Диаметральное (боковое) уплотнение между головной частью и корпусом	Проверенная надежность в системах с циклической работой	Нет простоев, нет утечек
Пылезащитное уплотнение	Снижена критичность момента затяжки корпуса	Работа в условиях "реально существующего" обслуж.
40CN-2 соответствует автомобильному станд. HF3	Предотвращает загрязн. от отложений, обр. на резьбе стакана/головной части	Более удобное обслуживание, исключено заедание резьбы
15CN соответствует автомобильному станд. HF2	Признание в автомобильной промышленности	Соответствие спецификациям без необходимости дополнительных испытаний и/или сертификации
Головная часть из литого алюминия	Компактный, легкий и надежный	Малый вес, меньшие габариты и более аккуратный внешний вид
Усиленные сменные элементы Microglass III	Многослойная конструкция обеспечивает высокую пропускную способность и эффективность	Непревзойденные рабочие характеристики
	Проволочная опора снижает собирание в складки, поддерживает постоянно характеристики	Надежная работа в течение всего срока службы элемента
Полное раскрытие технических характеристик	Вся связанная с изделием информация предоставляется в удобном для сравнения формате	Снижение времени простоев, максимальное увеличение срока службы элемента
		Нет скрытых недостатков
Поставляются визуальные, электрические и электронные индикаторы	Проверка состояния элемента с первого взгляда Правильный вариант для конкретного применения	Легкий выбор необходимой фильтрации
		Оптимиз. срок службы элемента, предотвращается байпас
Сменные элементы Ecoglass III без сердечника	Элемент не содержит металла	Соответствие электрическим соединениям системы
	Общий вес снижен на 50%	Экологичная утилизация в мусоросжигателе
	Легкость прессования использованных элементов	Снижение расходов на замену элементов
	Поставляются комплекты для переоборудования: новый стакан с постоянным сердечником	Снижение расходов на утилизацию
	Поставляются комплекты для переоборудования: новый стакан с постоянным сердечником	Модернизация на конструкцию без сердечника в уже установленных корпусах

### Типичные области применения

- Масло для смазки компрессора
- Рециркуляционные контуры фильтрации
- Станки (Автомобильный стандарт)
- Нагнетательные насосы гидростатических приводов
- Мобильное оборудование
- Линии управления для серворегулирования
- Оборудование для бурения нефтеносных участков
- Литье под давлением

### Фильтры среднего давления серии 15/40/80CN подразделения Parker Filtration.

Этот неполный перечень применений фильтров серии CN компании Parker объединяет общий фактор: потребность в экономичном фильтре среднего давления с отличными характеристиками и устойчивости к усталости. До появления в продаже фильтра CN в областях применения, подобных перечисленным выше, приходилось ограничиваться параметрами навинчиваемых "банок" или использовать более дорогостоящие фильтры высокого давления.

Серия CN заполняет этот пробел и теперь выпускается с экологичными элементами Ecoglass III.



## Технические характеристики

### Номинальное давление:

Максимально допустимое рабочее давление: 70 бар  
Расчетное давление усталостного ресурса: 56 бар

### Соединения:

Имеются несколько вариантов отверстий с резьбой, отверстия с фланцами предусмотрены для 80CN.

Тип соединения	Модель	15CN	40CN	80CN
BSPF(G)	1", 3/4"	1 1/4", 1 1/2"	1 1/2", 2"	
SAE	12, 16	16, 24	24, 32	
ISO 6149	M27	M33	M42, M48	
Метрическая 3000-M			2"	

### Корпус фильтра:

Материал головной части: алюминий.  
Материал стакана: алюминий с твердым анодированным покрытием.

### Материал уплотнения:

Нитрил или фторэластомер.

### Диапазон рабочих температур:

Материал уплотнения нитрил: от -40°C до +100°C  
Материал уплотнения фторэластомер: от -20°C до +120°C.

### Настройки байпасного клапана и индикатора:

В следующей таблице приведены настройки байпасного клапана и соответствующего индикатора.

Байпас	Индикатор
1,7 бар	1,2 бар
3,5 бар	2,5 бар

### Фильтроэлемент:

#### Тонкость фильтрации:

Определяется испытанием методом рециркуляции по ISO 16889.

#### Характеристики усталостной прочности:

Фильтрующий материал поддерживается таким способом, чтобы

достигался оптимальный усталостный ресурс (ISO 3724).

### Microglass III (поставляется по запросу)

Поддерживается с помощью металлической проволоочной сетки с оксидным покрытием, композитного армированного материала торцевых крышек и металлического внутреннего сердечника. Устойчивость элемента к разрушению 20 бар (ISO 2941).

### Ecoglass III

Поддерживается пластиковой сеткой, армированным композитным материалом торцевых крышек.

Нет металлических частей. Устойчивость элемента к разрушению 10 бар (ISO 2941).

Фильтрующий элемент может использоваться только со стаканом, включая Eco-переходник.

Примечание: Ecoglass III обеспечивает качество по ISO 14001.

### Par-Gel:

Элемент для удаления воды с поглощающим ламинированным полимером, обеспечивающий удаление свободной воды из рабочих жидкостей на минеральной основе и синтетических жидкостей, поставляется для 40CN и 80CN.

### Опции индикатора:

- визуальный МЗ.
  - электрический Т1.
  - электронный F1(PNP).
  - электронный F2(NPN).
- Подробные сведения об индикаторах см. в разделе 6 каталога.

### Масса (кг):

Модель	Длина 1	Длина 2
15CN	1.1	1.6
40CN	2.0	2.5
80CN	5.6	6.9

### Совместимость с рабочими жидкостями:

Пригоден для использования с минеральными и растительными маслами и некоторыми видами синтетического масла. По другим рабочим жидкостям проконсультируйтесь в Parker Filtration.

15CN

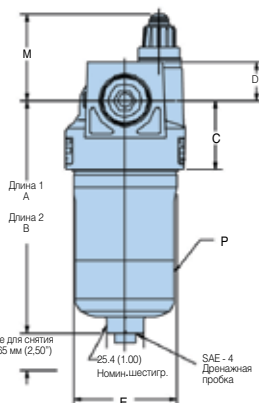
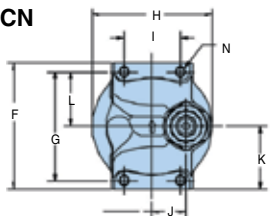

40CN

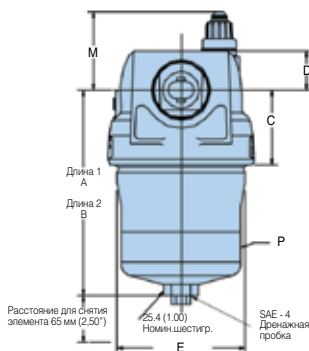
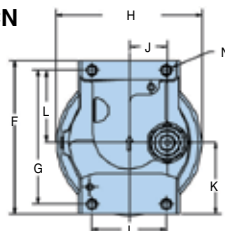

80CN

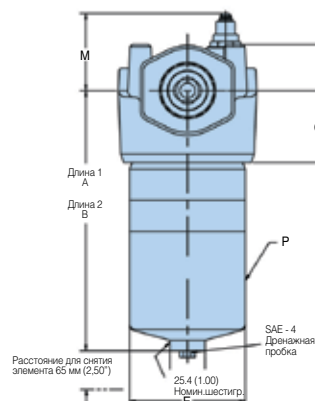
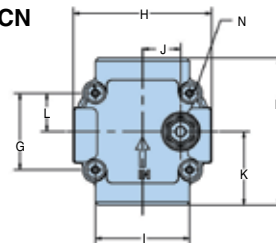

### Размеры в мм (дюймах)

Модель	A	B	C	D	E	F	G	H	I	J	K	L	M*	N	P
15CN	156.6(6.17)	250.7(9.87)	46.5(1.83)	25.4(1.09)	71.1(2.80)	85.9(3.38)	73.2(2.88)	82.6(3.25)	38.1(1.50)	22.9(0.90)	42.9(1.69)	36.6(1.44)	53	4xM6-1,0x7.9 глубина	20-27 Нм
40CN	8(6.73)2	262.4(10.33)	62.0(2.44)	32.6(1.28)	107.2(4.22)	127.0(5.00)	111.0(4.37)	121.9(4.80)	62.0(2.44)	31.8(1.25)	58.8(2.32)	60.2(2.37)	53	4xM8-1,25x13 глубина	57-68 Нм
80CN	06	401.6(15.81)	77.7(3.06)	49.5(1.95)	124.8(4.91)	158.7(6.25)	82.6(3.25)	151.4(5.96)	101.6(4.00)	41.1(1.62)	79.4(3.12)	41.3(1.63)	69	4xM8-1,25x16 глубина	80-95 Нм

Примечание: добавить 45 мм для индикаторов Т и F



# Серия 15/40/80CN

## Фильтры среднего давления

### Вид опорной поверхности фланца 80CN (SAE 2" 3000-M)

Монтажные отверстия поверхности фланца M12-1,75 x 22 глубина

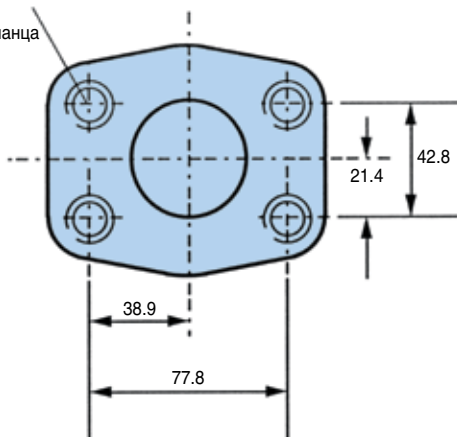

### Графики падения давления

С байпасом 1,7 бар рекомендуемое начальное падение давления составляет макс. 0,5 бар.

С байпасом 3,5 бар рекомендуемое начальное падение давления составляет макс. 1,0 бар.

Если вязкость рабочей среды отличается от 30 сСт, то падение давления на фильтре может быть рассчитано следующим образом:

Общее  $\Delta p = \Delta p_{\text{Корпуса}} + (\Delta p_{\text{Элемента}} \times \text{рабочую вязкость}/30)$ .

#### Элементы 15CN-1

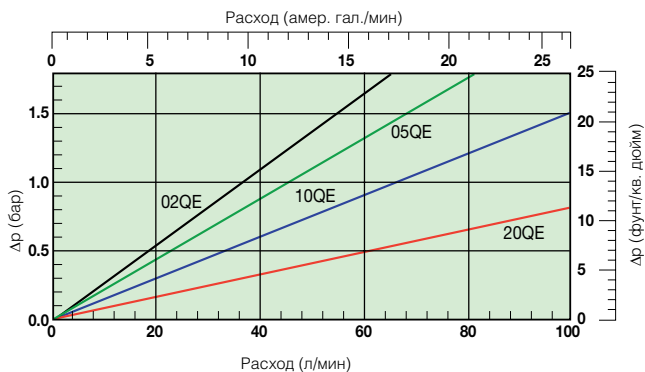

#### Пустой корпус 15CN

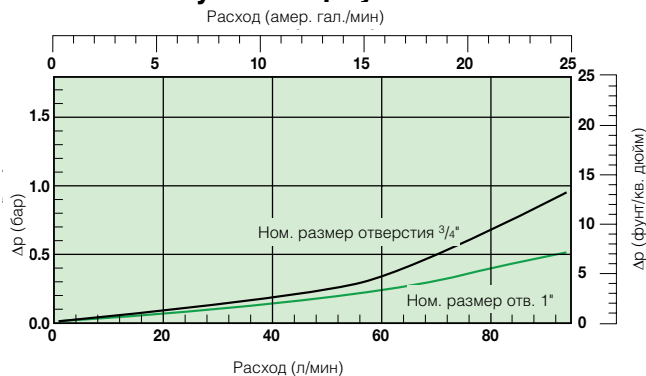

#### Элементы 15CN-2

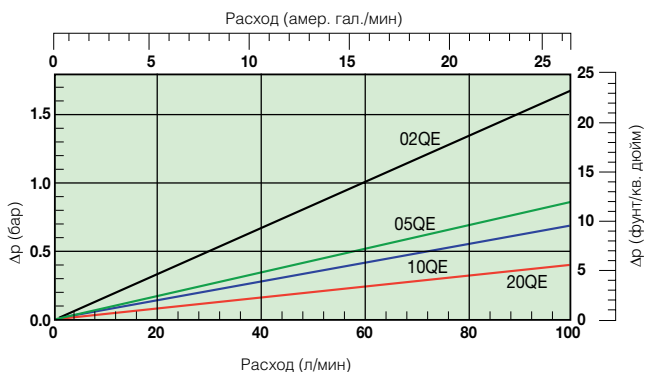

## Графики падения давления

### Элементы 40CN-1

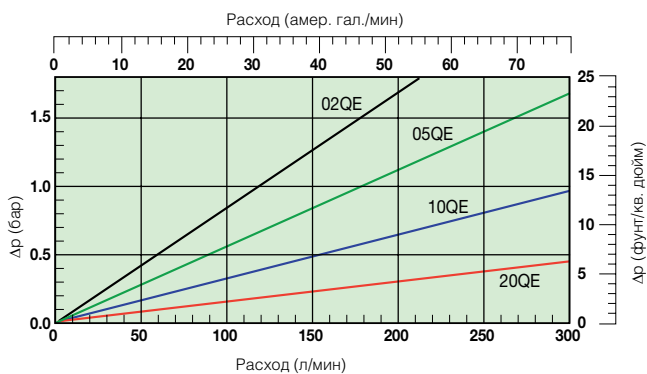

### Пустой корпус 40CN

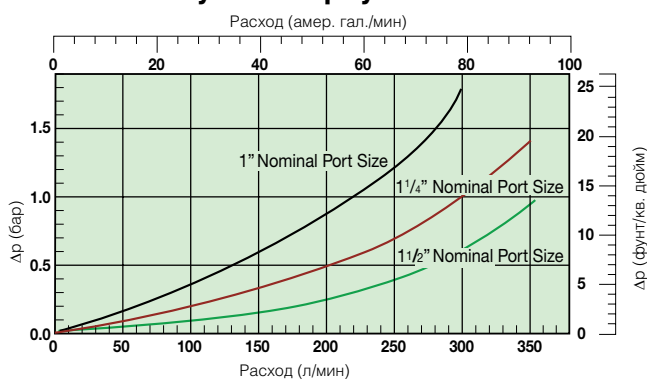

### Элементы 40CN-2

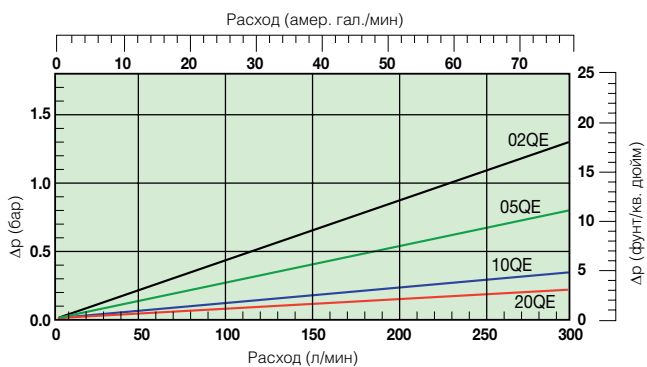

### Элементы 80CN-1

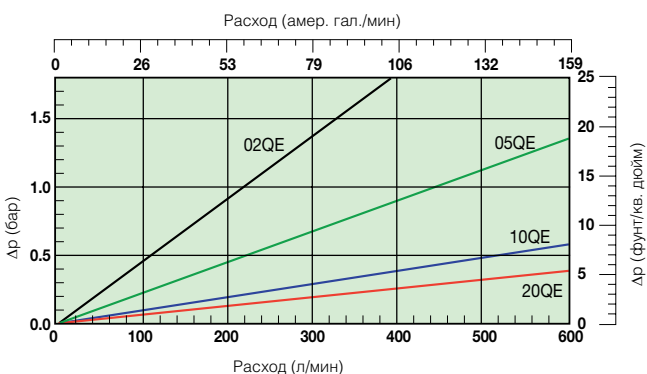

### Пустой корпус 80CN

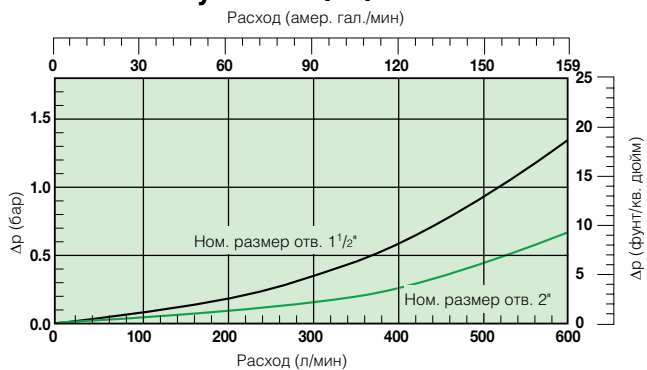

### Элементы 80CN-2

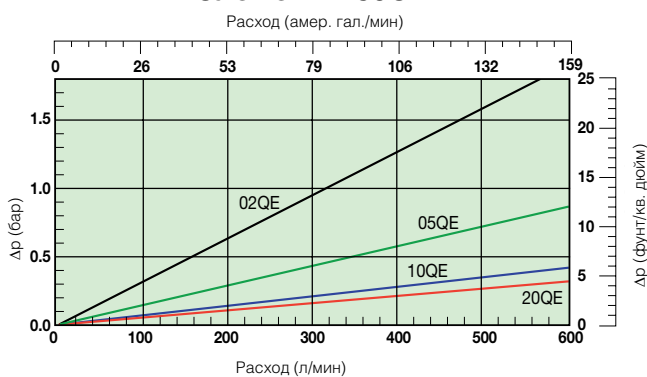

# Серия 15/40/80CN

## Фильтры среднего давления

### Обслуживание элемента

- A. Выключите блок питания системы.
- B. Сбросьте все давление системы в линии фильтра.
- C. Слейте жидкость из стакана фильтра, если предусмотрено дренажное отверстие.
- D. Отвинтите и снимите стакан.
- E. Снимите элемент, потянув его вниз с легким вращательным движением, и утилизируйте.
- F. Проверьте уплотнительное кольцо стакана и антиэкструзионное кольцо на отсутствие повреждений и при необходимости замените.
- G. Смажьте кольцо элемента рабочей жидкостью системы и поместите на опору в головной части фильтра.
- H. Установите стакан, вращая его против часовой стрелки и затянув до указанного момента.  
15CN – 20-27 Нм (15-20 футо-фунтов)  
40CN – 57-68 Нм (42-20 футо-фунтов)  
80CN – 80-95 Нм (60-70 футо-фунтов)
- I. Убедитесь в отсутствии утечек после включения системы.

### Список деталей фильтров CN

№ позиции	Описание
1	Головная часть
2	Индикаторы M3-визуальный с автосбросом: 1,2 бар M3-визуальный с автосбросом: 2,5 бар
3	T1-электрический: 1,2 бар в комплекте с соединителем DIN 43650 T1-электрический: 2,5 бар в комплекте с соединителем DIN 43650 F1-электронный PNP с 4-мя СИД: 1,2 бар F1-электронный PNP с 4-мя СИД: 2,5 бар F2-электронный NPN с 4-мя СИД: 1,2 бар F2-электронный NPN с 4-мя СИД: 2,5 бар
4	Байпасный клапан Узел 1,7 бар/Узел 3,5 бар
5	Элемент (см. номера деталей сменных элементов)
6	Стакан Единичной длины с дренажом Единичной длины с повторно используемым сердечником и дренажом Единичной длины без дренажа Двойной длины с дренажом Двойной длины с повторно используемым сердечником и дренажом Двойной длины без дренажа
7	Корпус и пылезащитное уплотнение Нитрил Фторэластомер
8	Дренажная пробка: SAE-4 Нитрил Фторэластомер

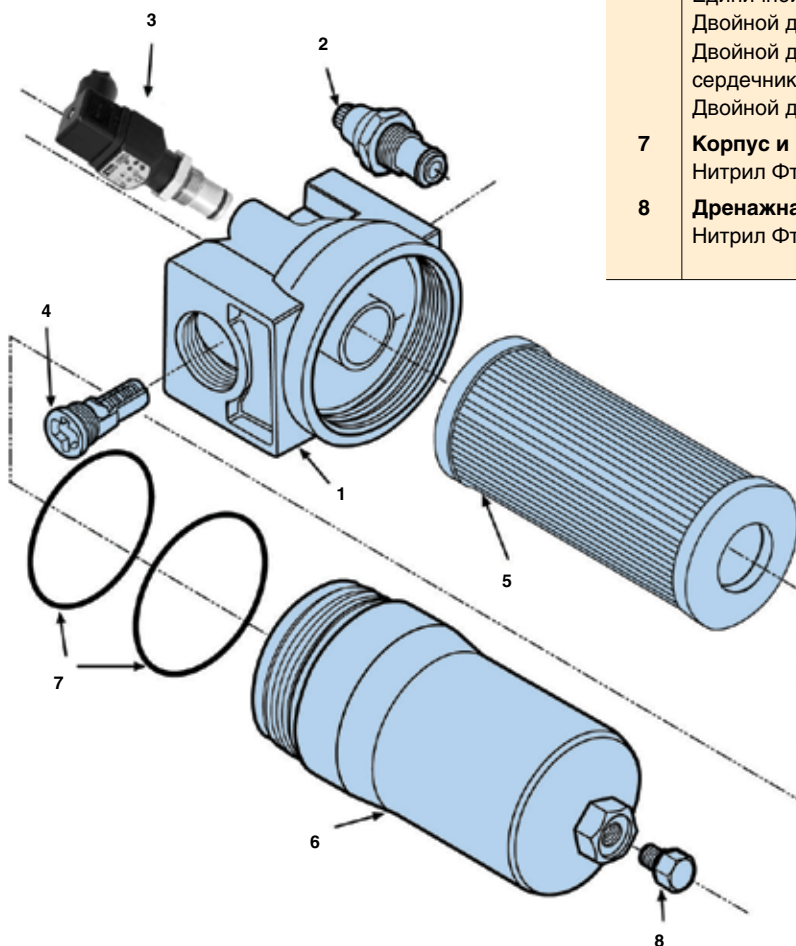

## Информация для заказа

Таблица стандартных изделий

Номера деталей	Взамен	Расход (л/мин)	Модель номер	Длина элемента	Тонкость фильтрации материала (мкм)	Уплотнения	Индикатор	Настройки байпаса	Отверстия	Сменные элементы
15CN110QEVT1KG164	F315CN1R10QETW350C2C219	50	15CN	Длина 1	10	Фторэластомер	Электрический	3,5 бар	G1"	936700Q
15CN110QEV3M3KG164	F315CN1R10QEM250C2C219	50	15CN	Длина 1	10	Фторэластомер	Визуальный	3,5 бар	G1"	936700Q
15CN120QEVT1KG164	F315CN1R20QETW350C2C219	80	15CN	Длина 1	20	Фторэластомер	Электрический	3,5 бар	G1"	936701Q
15CN120QEV3M3KG164	F315CN1R20QEM250C2C219	80	15CN	Длина 1	20	Фторэластомер	Визуальный	3,5 бар	G1"	936701Q
15CN210QEVT1KG164	F315CN2R10QETW350C2C219	80	15CN	Длина 2	10	Фторэластомер	Электрический	3,5 бар	G1"	936704Q
15CN210QEV3M3KG164	F315CN2R10QEM250C2C219	80	15CN	Длина 2	10	Фторэластомер	Визуальный	3,5 бар	G1"	936704Q
15CN220QEVT1KG164	F315CN2R20QETW350C2C219	100	15CN	Длина 2	20	Фторэластомер	Электрический	3,5 бар	G1"	936705Q
15CN220QEV3M3KG164	F315CN2R20QEM250C2C219	100	15CN	Длина 2	20	Фторэластомер	Визуальный	3,5 бар	G1"	936705Q
40CN105QEVT1KG244	F340CN1R05QETW350E2E219	120	40CN	Длина 1	5	Фторэластомер	Электрический	3,5 бар	G1 1/2"	936707Q
40CN105QEV3M3KG244	F340CN1R05QEM250E2E219	120	40CN	Длина 1	5	Фторэластомер	Визуальный	3,5 бар	G1 1/2"	936707Q
40CN110QEVT1KG244	F340CN1R10QETW350E2E219	180	40CN	Длина 1	10	Фторэластомер	Электрический	3,5 бар	G1 1/2"	936708Q
40CN110QEV3M3KG244	F340CN1R10QEM250E2E219	180	40CN	Длина 1	10	Фторэластомер	Визуальный	3,5 бар	G1 1/2"	936708Q
40CN120QEVT1KG244	F340CN1R20QETW350E2E219	260	40CN	Длина 1	20	Фторэластомер	Электрический	3,5 бар	G1 1/2"	936709Q
40CN120QEV3M3KG244	F340CN1R20QEM250E2E219	260	40CN	Длина 1	20	Фторэластомер	Визуальный	3,5 бар	G1 1/2"	936709Q
40CN205QEVT1KG244	F340CN2R05QETW350E2E219	200	40CN	Длина 2	5	Фторэластомер	Электрический	3,5 бар	G1 1/2"	936711Q
40CN205QEV3M3KG244	F340CN2R05QEM250E2E219	200	40CN	Длина 2	5	Фторэластомер	Визуальный	3,5 бар	G1 1/2"	936711Q
40CN210QEVT1KG244	F340CN2R10QETW350E2E219	280	40CN	Длина 2	10	Фторэластомер	Электрический	3,5 бар	G1 1/2"	936601Q
40CN210QEV3M3KG244	F340CN2R10QEM250E2E219	280	40CN	Длина 2	10	Фторэластомер	Визуальный	3,5 бар	G1 1/2"	936601Q
40CN220QEVT1KG244	F340CN2R20QETW350E2E219	320	40CN	Длина 2	20	Фторэластомер	Электрический	3,5 бар	G1 1/2"	936712Q
40CN220QEV3M3KG244	F340CN2R20QEM250E2E219	320	40CN	Длина 2	20	Фторэластомер	Визуальный	3,5 бар	G1 1/2"	936712Q
80CN110QEVT1KG324	F380CN1R10QETW350F2F219	370	80CN	Длина 1	10	Фторэластомер	Электрический	3,5 бар	G2"	936602Q
80CN110QEV3M3KG324	F380CN1R10QEM250F2F219	370	80CN	Длина 1	10	Фторэластомер	Визуальный	3,5 бар	G2"	936602Q
80CN120QEVT1KG324	F380CN1R20QETW350F2F219	420	80CN	Длина 1	20	Фторэластомер	Электрический	3,5 бар	G2"	936715Q
80CN120QEV3M3KG324	F380CN1R20QEM250F2F219	420	80CN	Длина 1	20	Фторэластомер	Визуальный	3,5 бар	G2"	936715Q
80CN210QEVT1KG324	F380CN2R10QETW350F2F219	530	80CN	Длина 2	10	Фторэластомер	Электрический	3,5 бар	G2"	936718Q
80CN210QEV3M3KG324	F380CN2R10QEM250F2F219	530	80CN	Длина 2	10	Фторэластомер	Визуальный	3,5 бар	G2"	936718Q
80CN220QEVT1KG324	F380CN2R20QETW350F2F219	600	80CN	Длина 2	20	Фторэластомер	Электрический	3,5 бар	G2"	936719Q
80CN220QEV3M3KG324	F380CN2R20QEM250F2F219	600	80CN	Длина 2	20	Фторэластомер	Визуальный	3,5 бар	G2"	936719Q

Примечание: Узлы фильтра, заказываемые из конфигулятора изделия на следующей странице, требуют увеличенного времени выполнения заказа. По возможности, просим Вас делать выбор из приведенной выше таблицы.

### Комплекты уплотнений серии CN

Номер детали	Описание
S04449	КОМПЛЕКТ НИТРИЛОВЫХ УПЛОТНЕНИЙ 15CN
S04450	КОМПЛЕКТ ФТОРЭЛАСТОМЕРНЫХ УПЛОТНЕНИЙ 15CN
S04447	КОМПЛЕКТ НИТРИЛОВЫХ УПЛОТНЕНИЙ 40CN
S04448	КОМПЛЕКТ ФТОРЭЛАСТОМЕРНЫХ УПЛОТНЕНИЙ 40CN
S04458	КОМПЛЕКТ НИТРИЛОВЫХ УПЛОТНЕНИЙ 80CN
S04459	КОМПЛЕКТ ФТОРЭЛАСТОМЕРНЫХ УПЛОТНЕНИЙ 80CN

# Серия 15/40/80CN

## Фильтры среднего давления

### Информация для заказа (продолж.)

#### Конфигуратор изделия

Окно 1	Окно 2	Окно 3	Окно 4	Окно 5	Окно 6	Окно 7	Окно 8
40CN	2	10QE	V	M3	K	G24	4

#### Окно 1

Код	
Модель	Код
Фильтр СД малого размера, Т-отверстие	15CN
Фильтр СД среднего размера, Т-отверстие	40CN
Фильтр СД большого размера, Т-отверстие	80CN

#### Окно 2

Тип фильтра	
Длина	Код
Длина 1	1
Длина 2	2

#### Выделение цветом (Обозначает наличие номера детали)

123	Позиция стандартная
123	Позиция является стандартной зеленой опцией
123	Позиция наполовину стандартная
123	Позиция не стандартная

Примечание: Стандартные позиции имеются на складе, наполовину стандартные позиции доступны через четыре недели

#### Окно 3

Тонкость фильтрации				
Материал элемента	Стекловолокно			Удаление воды
	Код материала			
Элемент Ecoglass III	02QE	05QE	10QE	20QE
				WR

Примечание: При использовании элементов Ecoglass III требуется стакан с повторно используемым Есо-переходником. Узлы фильтров с элементами Microglass III поставляются по запросу.

WR: Элемент для удаления воды.

#### Окно 4

Тип уплотнения	
Материал уплотнения	Код
Фторэластомер	V
Нитрил	B

#### Окно 5

Индикатор	
	Код
Нет отверстия для индикатора	N
Визуальный индикатор	M3
Электрический индикатор	T1
Заглушено стальной пробкой	P
Электронный, 4 светодиода, PNP, Н.Р.	F1
Электронный, 4 светодиода, NPN, Н.Р.	F2
Электронный, 4 светодиода, PNP, Н.З.	F3
Электронный, 4 светодиода, NPN, Н.З.	F4

#### Окно 6

Байпасный клапан		
Байпасный клапан	Индикатор	Код
1,7 бар	1,2 бар	G
3,5 бар	2,5 бар	K

Если фильтр содержит байпасный клапан, но не индикатор, то код обозначает настройку байпаса.

#### Окно 7

Соединение фильтра	
Отверстия	Код
15CN: Резьба G <sup>3</sup> / <sub>4</sub>	G12
Резьба G1	G16
Резьба SAE 12	S12
Резьба SAE 16	S16
Резьба M27, ISO6149	M27
40CN: Резьба G1 <sup>1</sup> / <sub>4</sub>	G20
Резьба G1 <sup>1</sup> / <sub>2</sub>	G24
Резьба SAE 16	S16
Резьба SAE 24	S24
Резьба M33, ISO6149	M33
80CN: Резьба G1 <sup>1</sup> / <sub>2</sub>	G24
Резьба G2	G32
Резьба SAE 24	S24
Резьба SAE 32	S32
Резьба M42, ISO6149	M42
Резьба M48, ISO6149	M48
SAE фланец 2" 3000-M	R32

#### Окно 8

Опции	
Опции	Код
Станд. дренажное отв. на корпусе	4

Элементы Ecoglass III (фторэластомерные уплотнения)				
Модель	02QE	05QE	10QE	20QE
15CN-1	936698Q	936699Q	936700Q	936701Q
15CN-2	936702Q	936703Q	936704Q	936705Q
40CN-1	936706Q	936707Q	936708Q	936709Q
40CN-2	936710Q	936711Q	936601Q	936712Q
80CN-1	936713Q	936714Q	936602Q	936715Q
80CN-2	936716Q	936717Q	936718Q	936719Q

Комплекты уплотнений		
Модель	Нитрил	Фторэластомер*
15CN	S04449	S04450
40CN	S04447	S04448
80CN	S04458	S04459

#### Номера деталей сменных элементов для традиционных узлов

Узел для переоборудования стакана	
936758	Узел стакана для элемента без сердечника 15CN-1
936759	Узел стакана для элемента без сердечника 15CN-2
936760	Узел стакана для элемента без сердечника 40CN-1
936761	Узел стакана для элемента без сердечника 40CN-2
936763	Узел стакана для элемента без сердечника 80CN-1
936764	Узел стакана для элемента без сердечника 80CN-2

Элементы с нитриловыми уплотнениями				
Модель	02Q	05Q	10Q	20Q
15CN-1	928935Q	G04041Q	928934Q	930367Q
15CN-2	928953Q	G04169Q	928952Q	930368Q
40CN-1	926696Q	G04048Q	926835Q	930099Q
40CN-2	926697Q	G04167Q	926837Q	930118Q
80CN-1	932656Q	932657Q	932658Q	929899Q
80CN-2	932662Q	932663Q	932664Q	929923Q

Элементы с фторэластомерными уплотнениями					
Модель	02Q	05Q	10Q	20Q	WR
15CN-1	932610Q	G04189Q	932612Q	930369Q	-
15CN-2	932616Q	G04190Q	932618Q	930370Q	-
40CN-1	926716Q	G04191Q	926836Q	930100Q	931412
40CN-2	926717Q	G04192Q	926838Q	930119Q	931414
80CN-1	932659Q	932660Q	932661Q	929903Q	931416
80CN-2	932665Q	932666Q	932667Q	929927Q	931418

Тонкость фильтрации						Код
Средний коэффициент фильтрации бета β (ISO 16889) / размер частиц мкм [с]						
β(x)=2	β(x)=10	β(x)=75	β(x)=100	β(x)=200	β(x)=1000	Не содержащий металла Ecoglass III
% эффективности на основе приведенного выше коэффициента бета (βx)						
50.0%	90.0%	98.7%	99.0%	99.5%	99.9%	02QE
Не применимо	Не применимо	Не применимо	Не применимо	Не применимо	4.5	05QE
Не применимо	Не применимо	4.5	5	6	7	10QE
Не применимо	6	8.5	9	10	12	20QE
6	11	17	18	20	22	

#### Номинальный расход (л/мин) для узла фильтра при вязкости 30 сСт

Корпус, размер отв.	02QE	05QE	10QE	20QE
15CN-1, G1	10	30	50	80
15CN-2, G1	30	70	80	100
40CN-1, G1 <sup>1</sup> / <sub>2</sub>	60	120	180	260
40CN-2, G1 <sup>1</sup> / <sub>2</sub>	80	200	280	320
80CN-1, G2	150	300	370	420
80CN-2, G2	180	420	530	600

\* Фторэластомеры поставляются под различными зарегистрированными торговыми марками, включая Viton (зарегистрированная торговая марка компании DuPont) и Fluorel (зарегистрированная торговая марка компании 3M)

Обратите внимание, что жирным шрифтом выделены стандартные опции с сокращенным временем выполнения заказа: 4 недели или меньше. Консультируйтесь с компанией Parker Filtration по всем другим опциям выполнения заказа.



Parker Hannifin  
Подразделение Hydraulic Filtration, Европа  
FDNB500UK.

# Серия 45M/45 Eco

Фильтры среднего давления

Макс. 260 л/мин - 40 бар



Идеальны для систем с тяжелыми условиями и высокими требованиями

Одобрены для использования в машинных отделениях и шахтах

В серии 45M используется головная часть из чугуна и стальной корпус, и ее можно заказывать с фильтрующим материалом Microglass III или Ecoglass III. Максимальное давление 40 бар. Максимальный расход 260 л/мин. Снижаются расходы на замену элемента и на утилизацию



Контактная информация: Особенности изделия:

Parker Hannifin  
Подразделение Hydraulic Filtration, Европа

Европейский производственно-информационный центр  
Бесплатный тел.: 00800 27 27 5374 (из Австрии, Бельгии, Швейцарии, Чехии, Германии, Эстонии, Испании, Финляндии, Франции, Ирландии, Италии, Португалии, Швеции, Словакии, Великобритании)  
[filtrationinfo@parker.com](mailto:filtrationinfo@parker.com)

[www.parkerhfde.com](http://www.parkerhfde.com)

- В фильтре 45M используются чугунная головная часть и стальной корпус.
- Решает проблему защиты компонентов системы при пониженном давлении.
- Максимальное давление 40 бар. Максимальный расход 260 л/мин.
- Серия фильтров, идеально подходящих для тяжелых условий работы.

# Серия 45M/45 Eco

## Фильтры среднего давления

### Особенности и преимущества

Особенности	Технические преимущества	Экономическая выгода
Чугунная головная часть, стальной стакан	Могут использоваться в системах, в которых не допускается алюминий	Одобрены для использования в машинных отделениях и шахтах
	Упрочненная конструкция	Надежная фильтрация в любых условиях
Усиленные сменные элементы Microglass III	Многослойная конструкция обеспечивает высокую производительность и эффективность	Непревзойденные рабочие характеристики
	Проволочная опора снижает собирание в складки, поддерживает постоянство характеристик	Надежная работа в течение всего срока службы элемента
Поставляются визуальные, электрические и электронные индикаторы	Проверка состояния элемента с первого взгляда	Снижение времени простоев, макс. увеличение срока службы элемента
	Правильный вариант для конкретного применения	Оптимизируется срок службы элемента, предотвращается байпас
Контрольные точки в головной части фильтра	Возможно измерение давления и $\Delta p$	Соотв. электр. соединениям Вашей системы
Сменные элементы без сердечника Ecoglass III	Элемент не содержит металла	Быстрые испытания и техн. обслуживание
	Общий вес снижен на 50%	Экологичная утилизация в мусоросжигателе
	Легкость прессования использованных элементов	Снижение расходов на замену элементов
	Имеются Eco-переходники	Снижение расходов на утилизацию
		Модернизация на конструкцию без сердечника в уже установленных корпусах

### Типичные области применения

- Промышленные силовые агрегаты
- Мобильное строительное оборудование
- Лесозаготовительное оборудование

### Фильтры среднего давления серии 45M/45 Eco подразделения Parker Filtration.

Серия фильтров среднего давления 45M/45 Eco предлагает идеальное решение проблемы защиты компонентов системы при низком давлении.

Прочный корпус фильтра 45M позволяет использовать это изделие в тяжелых условиях. Конструкция корпуса фильтра обеспечивает быструю замену элемента. Элементы серии Eco более чем на 50% уменьшают отходы благодаря повторно используемому сердечнику элемента.



## Технические характеристики

### Номинальное давление:

Максимально допустимое рабочее давление 40 бар.  
Корпус фильтра испытан на усталостный ресурс при пульсирующем давлении: 106 импульсов 0-40 бар.

### Соединения:

Резьба G1, G1 1/4 (ISO 228/1) или фланец SAE 1 1/2" 3000-M.

### Корпус фильтра:

Материал головной части чугун (GSI). Материал стакана сталь.

### Материал уплотнения:

Нитрил или фторэластомер.

### Диапазон рабочих температур:

Материал уплотнения нитрил: от -40° до +100°C  
Материал уплотнения фторэластомер: от -20° до +120°C

### Байпасный клапан:

Давление открытия 3,5 бар.

### Фильтроэлемент:

#### Тонкость фильтрации:

Определяется испытанием методом рециркуляции по ISO 16889.

#### Характеристики усталостной прочности:

Фильтрующий материал поддерживается таким способом, чтобы достигался оптимальный усталостный ресурс (ISO 3724).

### Microglass III:

Поддерживается с помощью металлической проволочной сетки с эпоксидным покрытием, композитного армированного материала торцевых крышек и металлического внутреннего сердечника. Устойчивость элемента к разрушению 20 бар (ISO 2941).

### Ecoglass III:

Поддерживается пластиковой сеткой, армированным композитным материалом торцевых крышек. Нет металлических частей. Устойчивость элемента к разрушению 10 бар (ISO 2941). Фильтрующий элемент может использоваться только с повторно используемым Eco-переходником FEA. Примечание: Ecoglass III обеспечивает качество по ISO 14001.

### Опции индикатора:

Индикация перепада давления:  $2,5 \pm 0,3$  бар.

- визуальный M3.
- электрический T1.
- электронный F1(PNP).
- электронный F2(NPN).

Подробные сведения об индикаторах см. в разделе 6 каталога.

### Совместимость с рабочими жидкостями:

Пригоден для использования с минеральными и растительными маслами и некоторыми видами синтетического масла. По другим рабочим жидкостям проконсультируйтесь в Parker Filtration.

## Сведения о монтаже

Тип	A	B	C	Масса (кг)	D
Длина 1	116 (4.57)	237 (9.33)	192 (7.56)	5.9	G1, G1 1/4, G1 1/2, Фланец SAE 1 1/2" 3000-M
Длина 2	208 (8.20)	330 (13.00)	285 (11.22)	6.2	
Длина 3	329 (13.00)	450 (17.72)	405 (15.94)	6.6	
Длина 4	428 (16.85)	550 (21.65)	505 (19.90)	7.0	

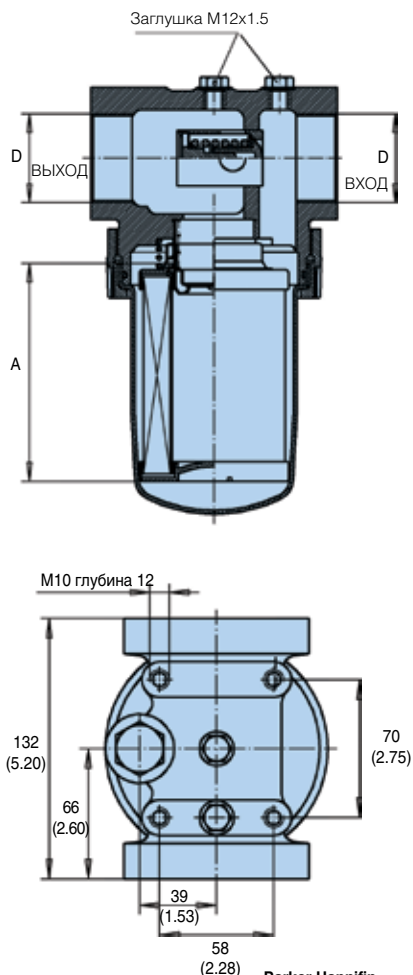
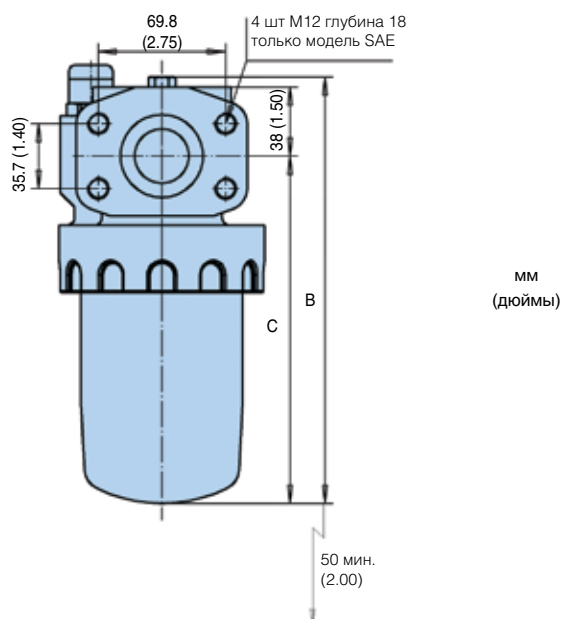

# Серия 45М/45 Есо

## Фильтры среднего давления

### Графики падения давления

Рекомендуемый уровень начального падения давления равен макс. 1,0 бар.

Если вязкость рабочей среды отличается от 30 сСт, то падение давления на фильтре может быть рассчитано следующим образом:

Общее  $\Delta p = \Delta p_{\text{Корпуса}} + (\Delta p_{\text{Элемента}} \times \text{рабочую вязкость}/30)$ .

#### Серия 45М пустой корпус

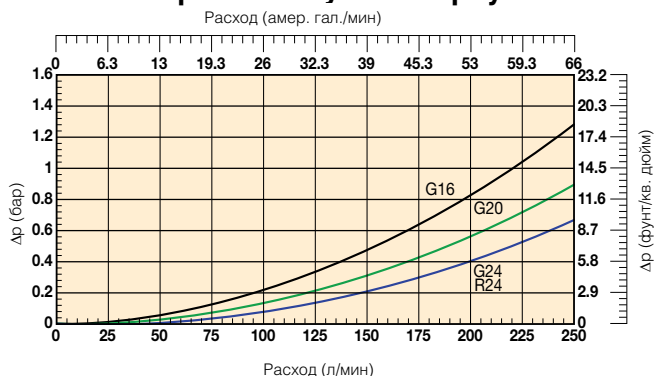

#### Элемент 45М-1 с Microglass III

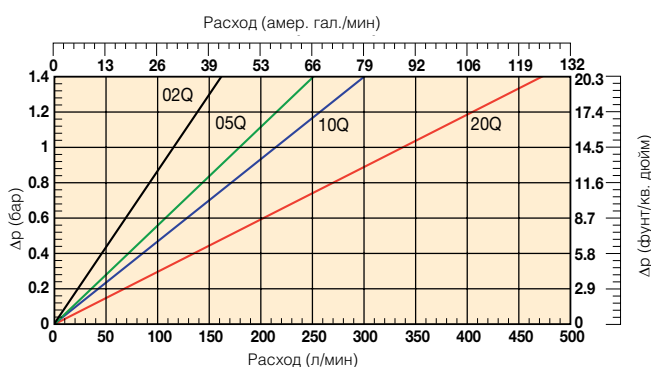

#### Элемент 45М-2 с Microglass III

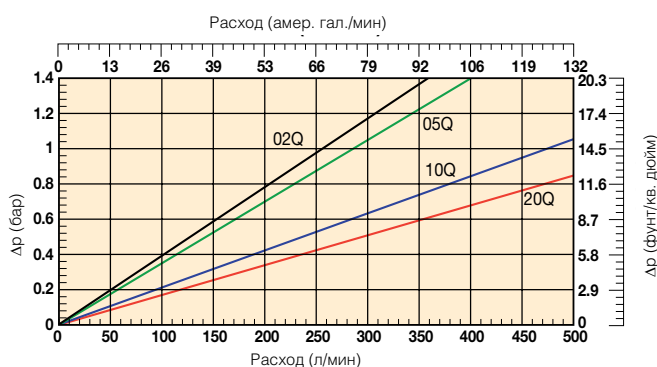

#### Элемент 45М-3 с Microglass III

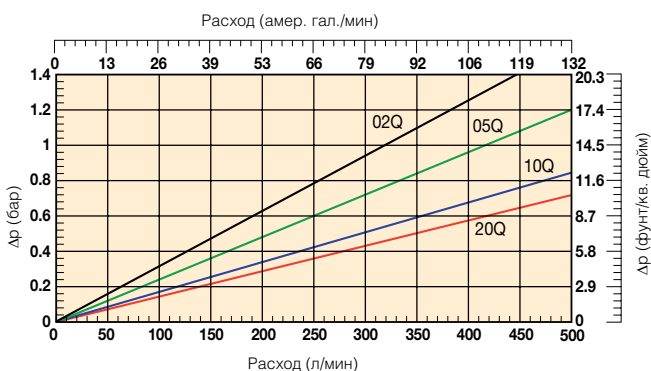

#### Элемент 45М-4 с Microglass III

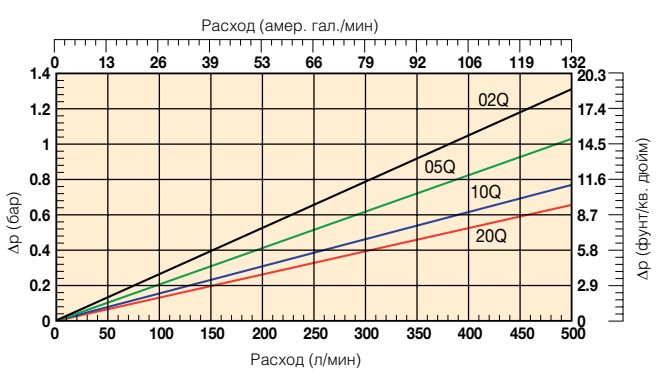

## Элемент 45М-1 с Ecoglass III

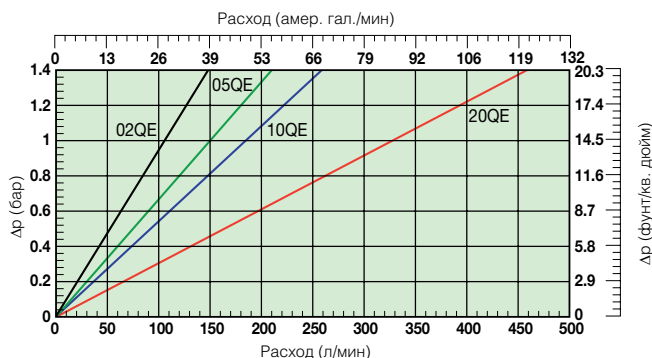

## Элемент 45М-2 с Ecoglass III

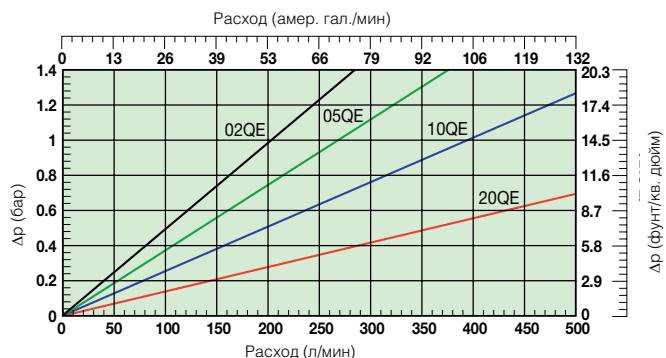

## Элемент 45М-3 с Ecoglass III

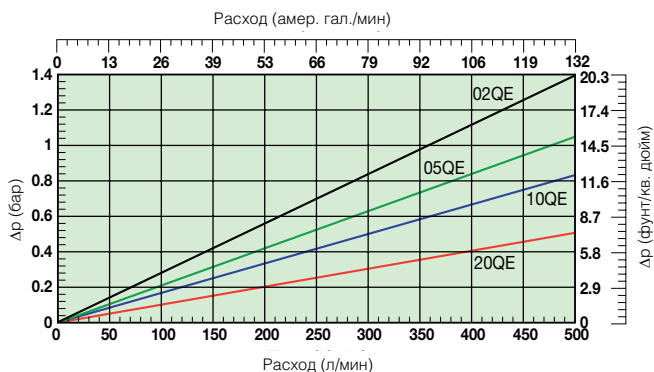

## Элементы 45М-4 с Ecoglass III

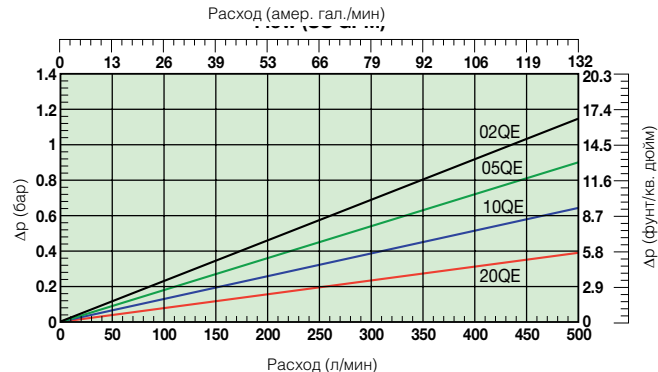

## Информация для заказа

### Таблица стандартных изделий

Номера изделий	Взамен	Расход (л/мин)	Модель номер	Длина элемента	Тонкость фильтрации материала (мкм)	Уплотнения	Индикатор	Настройки байпаса	Отверстия	Сменные элементы	Взамен
45M110QВРКГ161	FF1145.Q010.BS35.GT16	140	45M	Длина 1	10	Нитрил	Заглушено	3,5 бар	G1"	938962Q	FC7005.Q010.БК
45M120QВРКГ161	FF1145.Q020.BS35.GT16	160	45M	Длина 1	20	Нитрил	Заглушено	3,5 бар	G1"	938963Q	FC7005.Q020.БК
45M110QEВРКГ161	FF1145.QE10.BS35.GT16	140	45M	Длина 1	10	Нитрил	Заглушено	3,5 бар	G1"	938978Q	FC7005.QE10.БК
45M120QEВРКГ161	FF1145.QE20.BS35.GT16	160	45M	Длина 1	20	Нитрил	Заглушено	3,5 бар	G1"	938979Q	FC7005.QE20.БК
45M210QВРКГ201	FF1146.Q010.BS35.GT20	200	45M	Длина 2	10	Нитрил	Заглушено	3,5 бар	G1 1/2"	938966Q	FC7006.Q010.БК
45M220QВРКГ201	FF1146.Q020.BS35.GT20	220	45M	Длина 2	20	Нитрил	Заглушено	3,5 бар	G1 1/2"	938967Q	FC7006.Q020.БК
45M210QEВРКГ201	FF1146.QE10.BS35.GT20	200	45M	Длина 2	10	Нитрил	Заглушено	3,5 бар	G1 1/2"	938982Q	FC7006.QE10.БК
45M220QEВРКГ201	FF1146.QE20.BS35.GT20	220	45M	Длина 2	20	Нитрил	Заглушено	3,5 бар	G1 1/2"	938983Q	FC7006.QE20.БК
45M310QВРКГ241	FF1147.Q010.BS35.GT24	230	45M	Длина 3	10	Нитрил	Заглушено	3,5 бар	G1 1/2"	938970Q	FC7007.Q010.БК
45M320QВРКГ241	FF1147.Q020.BS35.GT24	250	45M	Длина 3	20	Нитрил	Заглушено	3,5 бар	G1 1/2"	938971Q	FC7007.Q020.БК
45M310QEВРКГ241	FF1147.QE10.BS35.GT24	230	45M	Длина 3	10	Нитрил	Заглушено	3,5 бар	G1 1/2"	938986Q	FC7007.QE10.БК
45M320QEВРКГ241	FF1147.QE20.BS35.GT24	250	45M	Длина 3	20	Нитрил	Заглушено	3,5 бар	G1 1/2"	938987Q	FC7007.QE20.БК

Примечание: Узлы фильтра, заказываемые ниже из конфигуратора изделия, требуют увеличенного времени выполнения заказа. По возможности, просим Вас делать выбор из приведенной выше таблицы.

Примечание 1: Номера деталей с жирным шрифтом и цветовым выделением будут обеспечивать выбор "стандартного" изделия.

### Комплекты уплотнений серии 45M

Номер детали	Описание
918045049	КОМПЛЕКТ НИТРИЛОВЫХ УПЛОТНЕНИЙ 45M
918045050	КОМПЛЕКТ НИТРИЛОВЫХ УПЛОТНЕНИЙ 45M Eco
918045054	КОМПЛЕКТ ФТОРЭЛАСТОМЕРНЫХ УПЛОТНЕНИЙ 45M
918045055	КОМПЛЕКТ ФТОРЭЛАСТОМЕРНЫХ УПЛОТНЕНИЙ 45M Eco



# Серия 45M/45 Eсо

## Фильтры среднего давления

### Информация для заказа (продолж.)

#### Конфигуратор изделия

Окно 1	Окно 2	Окно 3	Окно 4	Окно 5	Окно 6	Окно 7	Окно 8
<b>45M</b>	<b>2</b>	<b>10Q</b>	<b>B</b>	<b>M3</b>	<b>K</b>	<b>G20</b>	<b>1</b>

#### Окно 1

Код	
Модель	Код
Фильтр среднего давления, Т-отверстие	45M

#### Выделение цветом (Обозначает наличие номера детали)

123	Позиция стандартная
123	Позиция является стандартной зеленой опцией
123	Позиция наполовину стандартная
123	Позиция не стандартная

Примечание: Стандартные позиции имеются на складе, наполовину стандартные позиции доступны через четыре недели

#### Окно 2

Тип фильтра	
Длина	Код
Длина 1	1
Длина 2	2
Длина 3	3
Длина 4	4

#### Окно 3

Тонкость фильтрации				
Материал элемента	Стекловолокно			
	Код материала			
Элемент Microglass III	02Q	05Q	10Q	20Q
Элемент Ecoglass III	02QE	05QE	10QE	20QE

Примечание: При использовании элементов Ecoglass III требуется стакан с повторно используемым Eсо-переходником.

#### Окно 4

Тип уплотнения	
Материал уплотнения	Код
Нитрил	B
Фторэластомер	V

#### Окно 5

Индикатор	
	Код
Заглушено стальной пробкой	P
Визуальный индикатор	M3
Электрический индикатор	T1
Электронный 4 СИД, PNP, Н.Р.	F1
Электронный 4 СИД, NPN, Н.Р.	F2
Электронный 4 СИД, PNP, Н.З.	F3
Электронный 4 СИД, NPN, Н.З.	F4

#### Окно 6

Байпасный клапан		
Байпасный клапан	Индикатор	Код
3,5 бар	2,5 бар	K
Нет байпаса	7,0 бар	N
Нет байпаса	Нет индикатора (P)	X

+ Окно 8: код 2  
+ Окно 8: код 2

Если фильтр содержит байпасный клапан, но не индикатор, то код обозначает настройку байпаса.

#### Окно 7

Соединение фильтра					
Соединения	Код	Длина 1	Длина 2	Длина 3	Длина 4
Резьба G 1	G16	S	S	S	x
Резьба G 1 1/4	G20	S	S	S	S
Резьба G 1 1/2	G24	x	S	S	S
SAE фланец 1 1/2" 3000-M	R24	x	x	x	x

Наличие: S = стандартная опция  
x = не стандартная, спрашивайте о наличии

#### Окно 8

Опции	
Опции	Код
Стандартное	1
Нет байпаса	2

#### Сменные элементы с нитриловыми уплотнениями

Материал	Длина 1	Длина 2	Длина 3	Длина 4
02Q	938960Q	938964Q	938968Q	938972Q
05Q	938961Q	938965Q	938969Q	938973Q
10Q	938962Q	938966Q	938970Q	938974Q
20Q	938963Q	938967Q	938971Q	938975Q
02QE	938976Q	938980Q	938984Q	938988Q
05QE	938977Q	938981Q	938985Q	938989Q
10QE	938978Q	938982Q	938986Q	938990Q
20QE	938979Q	938983Q	938987Q	938991Q

#### Номинальный расход (л/мин) при вязкости 30 сСт - размер соединения

Длина фильтра	Материал	G16	G20	G24 и R24
Длина 1	02Q/02QE	80	80	80
	05Q/05QE	120	120	120
	10Q/10QE	140	150	150
	20Q/20QE	160	180	200
Длина 2	02Q/02QE	130	150	170
	05Q/05QE	150	170	190
	10Q/10QE	170	200	230
	20Q/20QE	190	220	250
Длина 3	02Q/02QE	150	170	190
	05Q/05QE	170	190	210
	10Q/10QE	190	210	230
	20Q/20QE	200	230	250
Длина 4	02Q/02QE	170	190	210
	05Q/05QE	180	210	230
	10Q/10QE	190	220	240
	20Q/20QE	200	230	260

Тонкость фильтрации						Код	
Средний коэффициент фильтрации бета β (ISO 16889) / размер частиц мкм [с]							
β(x(c)=2)	β(x(c)=10)	β(x(c)=75)	β(x(c)=100)	β(x(c)=200)	β(x(c)=1000)		
% эффективности на основе приведенного выше коэффициента бета (βx)						Одноразовый Microglass III	Не содержащий металла Ecoglass III
50.0%	90.0%	98.7%	99.0%	99.5%	99.9%	02Q	02QE
Не применимо	Не применимо	Не применимо	Не применимо	Не применимо	4.5	05Q	05QE
Не применимо	Не применимо	4.5	5	6	7	10Q	10QE
Не применимо	6	8.5	9	10	12	20Q	20QE
6	11	17	18	20	22		



# Серия 15P/30P

Фильтры высокого давления

Макс. 200 л/мин - 207 бар



Когда возникает  
потребность в решениях  
для фильтрации с малым  
весом

**Компактный алюминиевый  
корпус и облегченная  
конструкция**

В серии 15P/30P используется компактный алюминиевый корпус, предлагаются головные части двух типоразмеров и два исполнения стаканов разной длины, большие отверстия и широкие проточные каналы. Максимальное давление 207 бар. Максимальный расход 200 л/мин. Эффективная фильтрация и увеличенный до максимума срок службы элемента.



**Контактная информация:** Особенности изделия:

Parker Hannifin  
**Подразделение Hydraulic  
Filtration, Европа**

**Европейский производственно-  
информационный центр**  
Бесплатный тел.: 00800 27 27  
5374 (из Австрии, Бельгии,  
Швейцарии, Чехии, Германии,  
Эстонии, Испании, Финляндии,  
Франции, Ирландии, Италии,  
Португалии, Швеции, Словакии,  
Великобритании)  
filtrationinfo@parker.com

www.parkerhfde.com

- В фильтрах 15P/30P используется компактный алюминиевый корпус с 2-мя типоразмерами головной части и 2-мя длинами стакана.
- Фильтрующий материал Microglass III.
- Максимальное давление 207 бар. Максимальный расход 200 л/мин.
- Качественный фильтр с лучшим контролем и большим сроком службы компонентов.

# Серия 15P/30P

## Фильтры высокого давления

### Особенности и преимущества

Особенности	Технические преимущества	Экономическая выгода
Компактный алюминиевый корпус	Малый вес с сохранением прочности конструкции	Надежная и непрерывная работа как в мобильных, так и в промышленных системах
Два типоразмера головной части и две длины стакана	Оптимизированные типоразмеры	Высокая эффективность фильтрации Правильный фильтр для каждого вида применения
Большие отверстия и широкие проточные каналы	Малый перепад давлений на корпусе и элементе	Возможен повышенный расход Меньше потери энергии
Сменные элементы Microglass III	Многослойная конструкция обеспечивает высокую производительность и эффективность	Непревзойденные рабочие характеристики Надежная работа в течение всего срока службы элемента
	Проволочная опора снижает образование складки, поддерживает постоянство характеристик	Снижение времени простоев, максимальное увеличение срока службы элемента
Поставляются визуальные, электрические и электронные индикаторы	Проверка состояния элемента с первого взгляда	Оптимизируется срок службы элемента, предотвращается байпас
	Правильный вариант для конкретного применения	Соответствие электр. соедин. Вашей системы

### Типичные области применения

- Лесопилки
- Средства наземного обслуживания самолетов
- Асфальтоукладчики
- Гидравлические приводы вентиляторов
- Контур рулевого управления с усилителем
- Машины для вывоза бытовых отходов
- Цементовозы
- Защита сервоуправления
- Лесозаготовительное оборудование

### Фильтры высокого давления серии 15P/30P подразделения Parker Filtration.

Эти примеры применения объединяет одно – потребность в чистой гидравлической жидкости.

Современные гидравлические системы высокого давления имеют высокие требования. В них предполагается улучшенный контроль и большой срок службы компонентов. Для реализации рабочих характеристик высокого уровня гидравлические компоненты создаются с меньшими допусками, что увеличивает их чувствительность к загрязнению.

Именно здесь начинают действовать фильтры



высокого давления Parker. Они отфильтровывают проникающие загрязнения до того, как они вызывают заедание клапана или царапины на цилиндре. Они блокируют насос, из которого идут обломки, до того, как они попадают в сервоклапан или пропорциональный клапан. Фильтры высокого давления Parker являются ключевым ингредиентом в удовлетворении требований современных систем.

Доверьте заботу о Ваших гидравлических системах подразделению Parker Filtration. Мы нацелены на проектирование и создание самых лучших фильтров, поставляемых в промышленность.

## Технические характеристики

### Номинальное давление:

Максимально допустимое рабочее давление 207 бар.  
Корпус фильтра испытан на усталостную прочность при пульсирующем давлении: 138 бар.

### Соединения:

Входное и выходное соединения с резьбой.

Тип соединения	Модель:	
	15P	30P
BSPF(G)	3/4"	1"
ISO 6149	M27	M33

### Корпус фильтра:

Материал головной части: экструдированный алюминий (анодированный 6061-T6).  
Материал стакана: штампованный алюминий (анодированный 6061-T6).

### Материал уплотнения:

Нитрил или фторэластомер.

### Диапазон рабочих температур:

Материал уплотнения нитрил: от -40°C до +100°C  
Материал уплотнения фторэластомер: от -20°C до +120°C

### Байпасный клапан:

Давление открытия 3,5 бар.

### Фильтроэлемент:

#### Тонкость фильтрации:

Определяется испытанием методом рециркуляции по ISO 16889.

### Характеристики усталостной прочности:

Фильтрующий материал поддерживается таким способом, чтобы достигался оптимальный усталостный ресурс (ISO 3724).

### Microglass III:

Поддерживается с помощью металлической проволоочной сетки с оксидным покрытием, композитного армированного материала торцевых крышек и металлического внутреннего сердечника. Устойчивость элемента к разрушению 24 бар (ISO 2941).

### Элементы с высокой устойчивостью к разрушению:

Поставляются элементы с высокой устойчивостью к разрушению: За подробными сведениями обращайтесь в Parker Filtration.

### Опции индикатора:

Индикация перепада давления: 2,5 ± 0,3 бар.

- визуальный M3.
- электрический T1.
- электронный F1(PNP).
- электронный F2(NPN).

Подробные сведения об индикаторах см. в разделе 6 каталога.

### Масса (кг):

Модель	Длина 1	Длина 2
15P	1.6	2.1
30P	2.9	3.9

### Совместимость с рабочими жидкостями:

Пригоден для использования с минеральными и растительными маслами и некоторыми видами синтетического масла. По другим рабочим жидкостям проконсультируйтесь в Parker Filtration.

## Сведения о монтаже

### Серия 15P

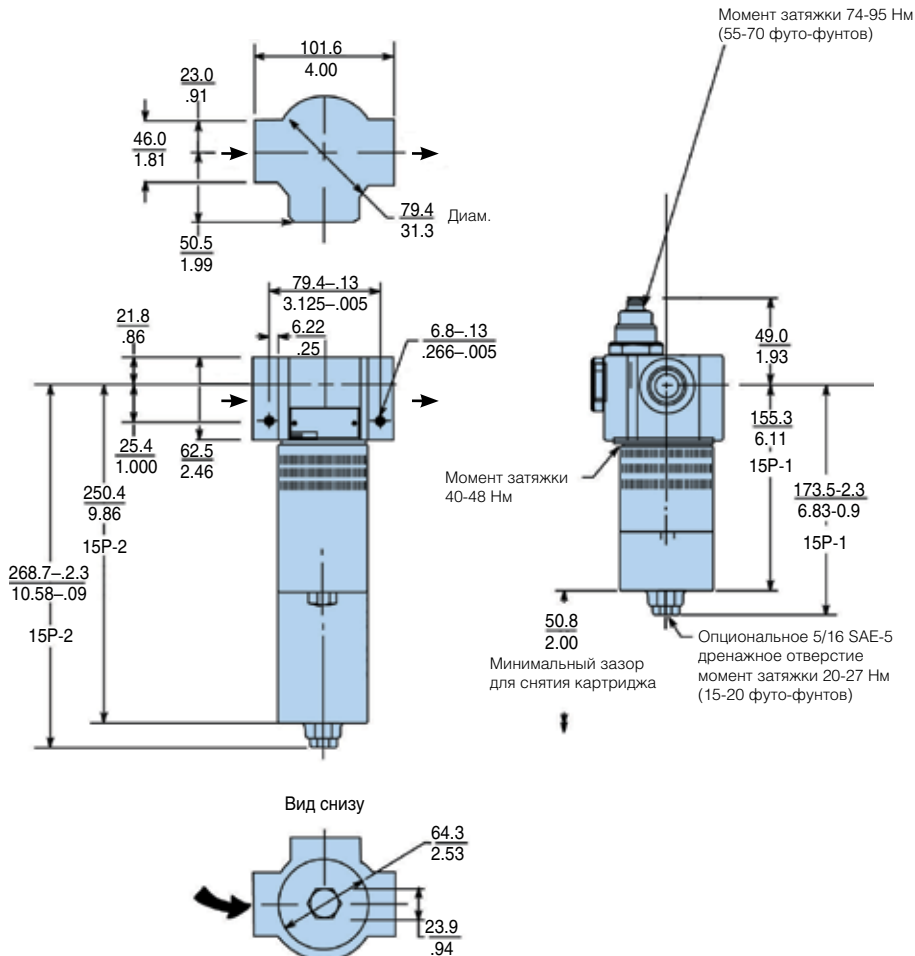

# Серия 15P/30P

## Фильтры высокого давления

### Сведения о монтаже (продолж.)

#### Серия 30P

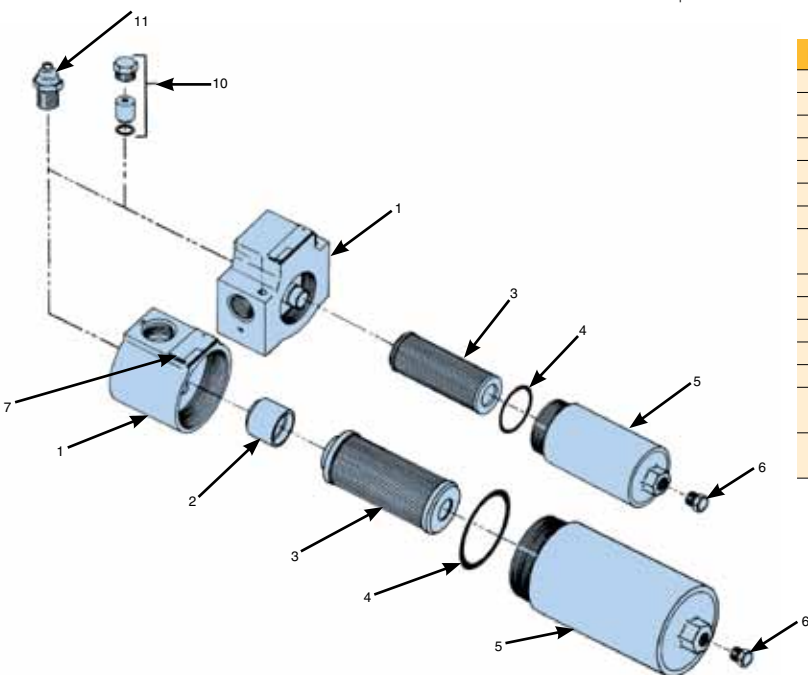
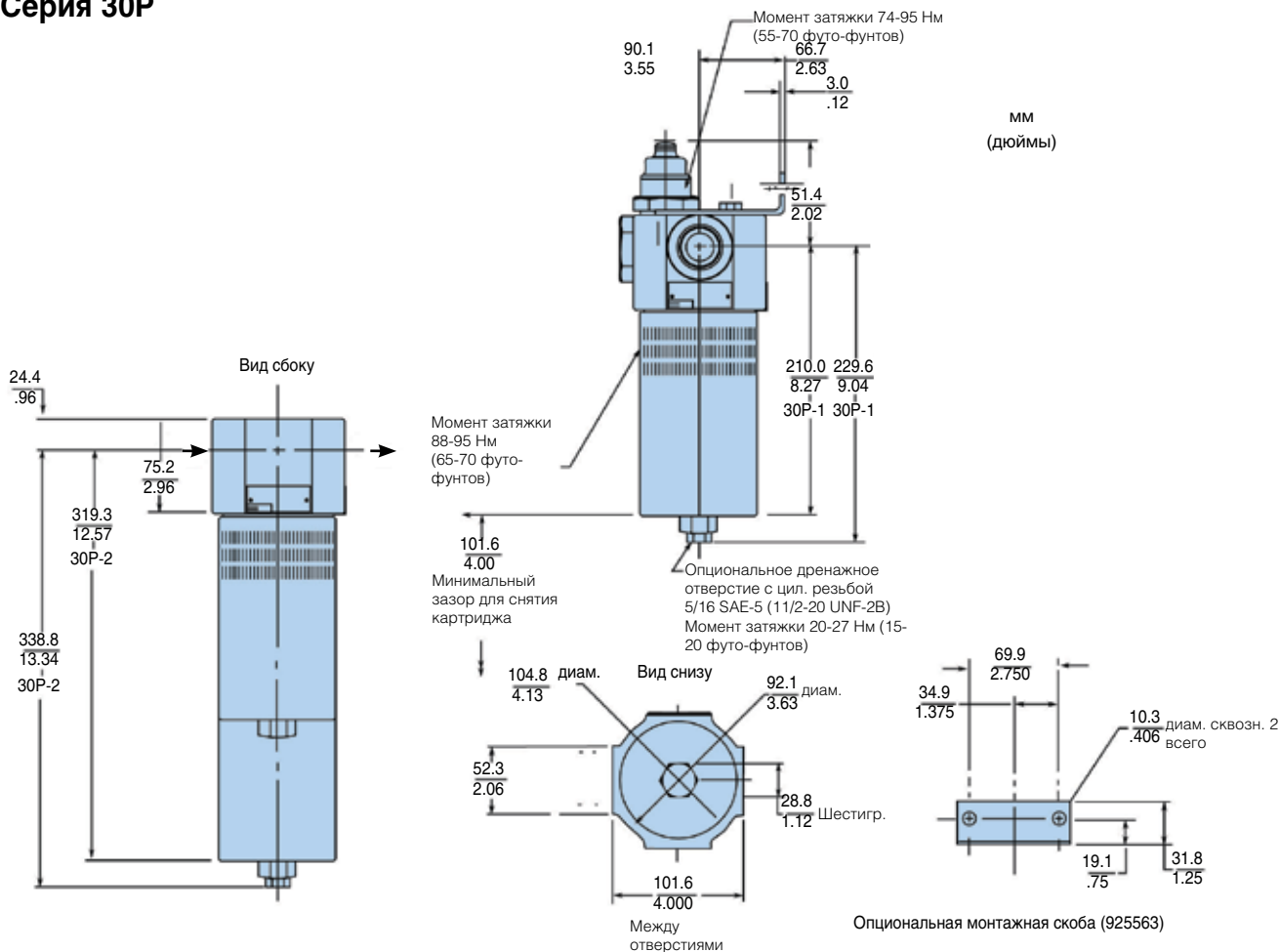

№ поз.	Описание	15P	30P
1	Головная часть		
2	Узел байпаса		
3	Элемент	См. табл. в конфигураторе изделий	
4	Упл. кольцо стакана – нитрил	OR04074	OR06037
5	Упл. кольцо стакана – фторэластомер	V92138	V92151
6	Стакан		
7	Дренажная пробка – в компл. с упл. из буны		
	Дренажная пробка – в комплекте с фторэластомерным уплотнением		
10	Паспортная табличка		
11	Комплект заглушки индикатора		
	Индикаторы		
	M3 – Визуальный инд. с автосбросом	FMUM3KVAU14M	
	T1 – Электрический индикатор	FMUT1KVAU14M	
	F1 – Электронный индикатор FMUF1KVAU14M	PNP с 4 светодиодами	
	F2 – Электронный индикатор FMUF2KVAU14M	NPN с 4 светодиодами	

## Графики падения давления

Рекомендуемый уровень начального падения давления равен макс. 1,2 бар.

Если вязкость рабочей среды отличается от 30 сСт, то падение давления на фильтре может быть рассчитано следующим образом:  $\Delta p = (\Delta p_{30} \times \text{вязкость среды}) / 30 \text{ сСт}$ .

### 15P пустой корпус

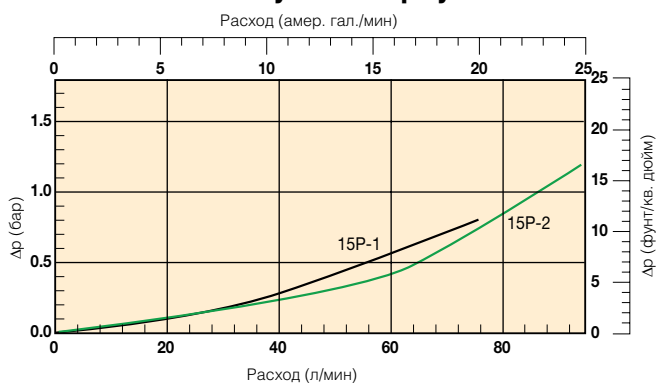

### 30P пустой корпус

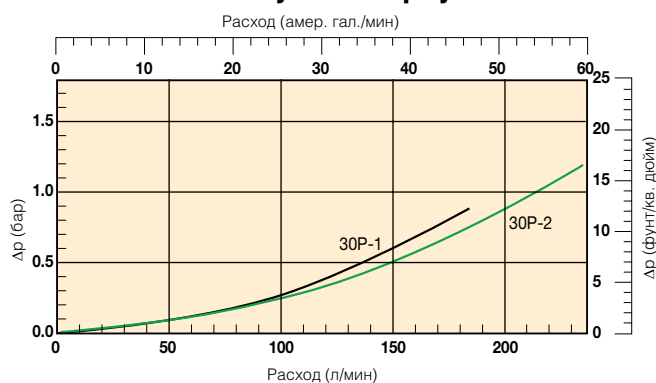

### Элементы 15P-1

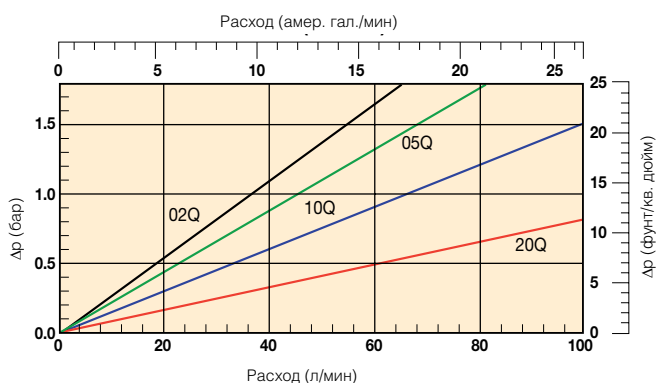

### Элементы 30P-1

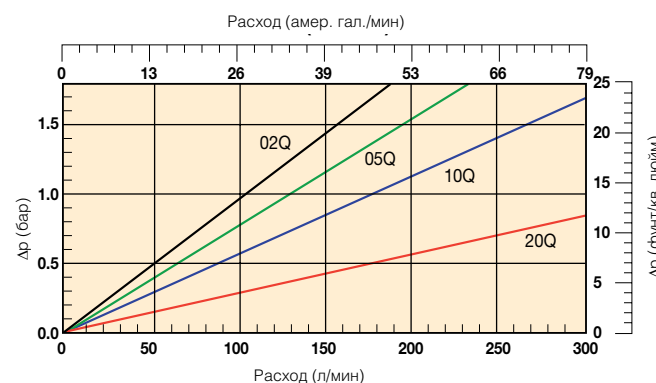

### Элементы 15P-2

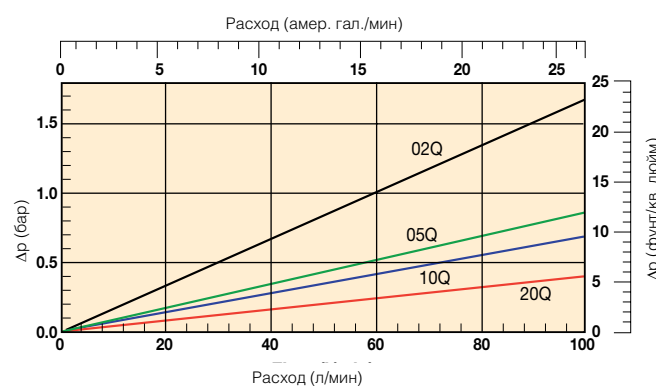

### Элементы 30P-2

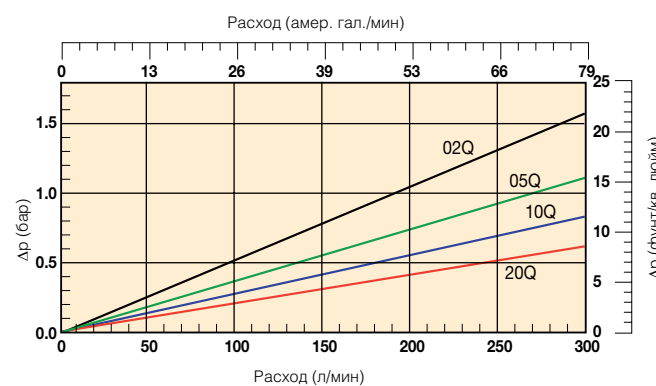

# Серия 15P/30P

## Фильтры высокого давления

### Информация для заказа

Таблица стандартных изделий

Номер детали	Взамен	Расход (л/мин)	Модель номер	Длина элемента	Тонкость фильтрации материала (мкм)	Уплотнения	Индикатор	Настройки байпаса	Отверстия	Сменные элементы
15P110QBM3KG121	15P-1-10Q-M2-50-B2B2-1	45	15P	Длина 1	10	Нитрил	Визуальный	3,5 бар	G <sup>3/4</sup> "	939102Q
15P110QBT1KG121	15P-1-10Q-TW3-50-B2B2-1	45	15P	Длина 1	10	Нитрил	Электрический	3,5 бар	G <sup>3/4</sup> "	939102Q
15P210QBM3KG121	15P-2-10Q-M2-50-B2B2-1	70	15P	Длина 2	10	Нитрил	Визуальный	3,5 бар	G <sup>3/4</sup> "	939106Q
15P210QBT1KG121	15P-2-10Q-TW3-50-B2B2-1	70	15P	Длина 2	10	Нитрил	Электрический	3,5 бар	G <sup>3/4</sup> "	939106Q
30P110QBM3KG161	30P-1-10Q-M2-50-C2C2-1	120	30P	Длина 1	10	Нитрил	Визуальный	3,5 бар	G1"	939110Q
30P110QBT1KG161	30P-1-10Q-TW3-50-C2C2-1	120	30P	Длина 1	10	Нитрил	Электрический	3,5 бар	G1"	939110Q
30P210QBM3KG161	30P-2-10Q-M2-50-C2C2-1	170	30P	Длина 2	10	Нитрил	Визуальный	3,5 бар	G1"	939114Q
30P210QBT1KG161	30P-2-10Q-TW3-50-C2C2-1	170	30P	Длина 2	10	Нитрил	Электрический	3,5 бар	G1"	939114Q

Примечание: Узлы фильтра, заказываемые ниже из конфигуратора изделия, требуют увеличенного времени выполнения заказа. По возможности, просим Вас делать выбор из приведенной выше таблицы.

Примечание 1: Номера деталей с жирным шрифтом и цветовым выделением будут обеспечивать выбор "стандартного" изделия.

Примечание 2: При выборе номера детали, отображаемого иначе, Вам будет необходимо узнать в Parker Filtration о ее наличии.

### Конфигуратор изделия

Окно 1	Окно 2	Окно 3	Окно 4	Окно 5	Окно 6	Окно 7	Окно 8
<b>15P</b>	<b>1</b>	<b>10Q</b>	<b>B</b>	<b>M3</b>	<b>K</b>	<b>G12</b>	<b>1</b>

#### Окно 1

Код	
Модель	Код
Фильтр высокого давления, Т-отверстие	<b>15P</b>
Фильтр высокого давления, Т-отверстие	<b>30P</b>

#### Выделение цветом (Обозначает наличие номера детали)

123	Позиция стандартная
<b>123</b>	Позиция является стандартной зеленой опцией
123	Позиция наполовину стандартная
123	Позиция не стандартная

Примечание: Стандартные позиции имеются на складе, наполовину стандартные позиции доступны через четыре недели

#### Окно 2

Тип фильтра	
Длина	Код
Длина 1	<b>1</b>
Длина 2	<b>2</b>

#### Окно 3

Тонкость фильтрации			
Материал элемента	Стекловолокно		
	Код материала		
Элемент Microglass III	<b>02Q</b>	<b>05Q</b>	<b>10Q</b> <b>20Q</b>

#### Окно 4

Тип уплотнения	
Материал уплотнения	Код
Нитрил	<b>B</b>
Фторэластомер	V

#### Окно 5

Индикатор	
Заглушено стальной пробкой	<b>P</b>
Визуальный индикатор	<b>M3</b>
Электрический индикатор	<b>T1</b>
Нет отверстия для индикатора	N
Электронный, 4 светодиода, PNP, Н.Р.	F1
Электронный, 4 светодиода, NPN, Н.Р.	F2
Электронный, 4 светодиода, PNP, Н.З.	F3
Электронный, 4 светодиода, NPN, Н.З.	F4

#### Окно 6

Настройки байпаса и индикатора		
Байпасный клапан	Индикатор	Код
3,5 бар	2,5 бар	<b>K</b>

Если фильтр содержит байпасный клапан, но не индикатор, то код обозначает настройку байпаса.

#### Окно 7

Соединение фильтра	
Соединения	Код
15P: Резьба G <sup>3/4</sup>	<b>G12</b>
Резьба M27, ISO 6149	M27
30P: Резьба G 1	<b>G16</b>
Резьба M33, ISO 6149	M33

#### Окно 8

Опции	
Опции	Код
Стандартное	<b>1</b>
Дренажное отверстие на стакане	4

Сменные элементы с нитриловыми уплотнениями				
Материал	15P-1	15P-2	30P-1	30P-2
02Q	<b>939100Q</b>	<b>939104Q</b>	<b>939108Q</b>	<b>939112Q</b>
05Q	<b>939101Q</b>	<b>939105Q</b>	<b>939109Q</b>	<b>939113Q</b>
10Q	<b>939102Q</b>	<b>939106Q</b>	<b>939110Q</b>	<b>939114Q</b>
20Q	<b>939103Q</b>	<b>939107Q</b>	<b>939111Q</b>	<b>939115Q</b>

Номинальный расход (л/мин) при вязкости 30 сСт				
Модель фильтра	02Q	05Q	10Q	20Q
15P-1	25	30	45	70
15P-2	40	60	70	90
30P-1	70	90	120	170
30P-2	120	150	170	200

Тонкость фильтрации						Код
Средний коэффициент фильтрации бета β (ISO 16889) / размер частиц мкм [с]						
β(x)=2	β(x)=10	β(x)=75	β(x)=100	β(x)=200	β(x)=1000	
% эффективности на основе приведенного выше коэффициента бета (βx)						Одноразовый Microglass III
50.0%	90.0%	98.7%	99.0%	99.5%	99.9%	
Не применимо	Не применимо	Не применимо	Не применимо	Не применимо	4.5	<b>02Q</b>
Не применимо	Не применимо	4.5	5	6	7	<b>05Q</b>
Не применимо	6	8.5	9	10	12	<b>10Q</b>
6	11	17	18	20	22	<b>20Q</b>



# Серия 100P

Фильтры высокого давления

Макс. 1000 л/мин - 414 бар



Когда возникает потребность в высокой пропускной способности для систем высокого давления

## Решение для фильтра с высоким расходом

Конструкция серии 100P обеспечивает замену элемента со снятием одной только торцевой крышки стакана. Стандартно поставляется стекловолоконный элемент Microglass III. Максимальное давление 414 бар. Максимальный расход 1000 л/мин. Идеальное решение, когда на первом месте стоит экономия пространства.



## Контактная информация: Особенности изделия:

Parker Hannifin  
Подразделение Hydraulic Filtration, Европа

Европейский производственно-информационный центр  
Бесплатный тел.: 00800 27 27 5374 (из Австрии, Бельгии, Швейцарии, Чехии, Германии, Эстонии, Испании, Финляндии, Франции, Ирландии, Италии, Португалии, Швеции, Словакии, Великобритании)  
[filtrationinfo@parker.com](mailto:filtrationinfo@parker.com)

[www.parkerhfde.com](http://www.parkerhfde.com)

- Конструкция 100P, при замене элемента снимается только торцевая крышка стакана.
- Стандартно поставляется стекловолоконный элемент Microglass III.
- Максимальное давление 414 бар. Максимальный расход 1000 л/мин.
- Идеальное решение, когда на первом месте фактор компактности.

# Серия 100P

## Фильтры высокого давления

### Особенности и преимущества

Особенности	Технические преимущества	Экономическая выгода
Высокое расчетное давление 414 бар	Усиленный прочный корпус для применения в тяжелых условиях	Надежная и непрерывная работа в системах как с разомкнутым, так и замкнутым контуром
Расход до 1000 л/мин	Возможна фильтрация под высоким давлением при повышенном расходе	Превосходная защита высокопроизводительного механического оборудования
Опциональный реверсивный клапан	Допускается обратный поток и предотвращается обратная промывка элемента	Идеальны для применения в условиях предполагаемого обратного потока
Стакан с нижним доступом	Для замены элемента необходимо открывать только нижнюю сторону стакана	Легкое обслуживание
Сменные элементы Microglass III	Многослойная конструкция обеспечивает высокую производительность и эффективность	Непревзойденные рабочие характеристики
	Проволочная опора снижает собирание в складки, поддерживает постоянство характеристик	Надежная работа в течение всего срока службы элемента
Поставляются визуальные и электрические индикаторы	Проверка состояния элемента с первого взгляда	Снижение времени простоев, максимальное увеличение срока службы элемента
	Правильный вариант для конкретного применения	Оптимизируется срок службы элемента, предотвращается байпас
		Соответствие электрическим соединениям Вашей системы

### Типичные области применения

- Буровые установки
- Силовые агрегаты
- Нефтегазовая промышленность
- Пилотажные тренажеры
- Испытательные стенды

### Фильтры высокого серии 100P подразделения Parker Filtration

Серия 100P предназначена для удовлетворения растущего спроса на фильтры высокого давления с пропускной способностью до 1000 л/мин при рабочем давлении 414 бар. Для систем, в которых предполагается обратный поток, опциональный встроенный реверсивный клапан помогает избежать обратной промывки загрязнений. При замене элемента необходимо снимать только торцевую крышку стакана. Фильтр идеален для систем, в которых на первом месте стоит фактор компактности. Фильтрующим материалом является высококачественное стекловолокно Microglass III.



## Технические характеристики

### Номинальное давление:

Максимально допустимое рабочее давление 414 бар.  
Корпус фильтра испытан на усталостную прочность при пульсирующем давлении:  $3 \cdot 10^6$  импульсов 0 - 276 бар.

### Соединения:

Входные и выходные соединения имеют внутреннюю резьбу или фланцевую поверхность сопряжения.  
Резьба G1 1/2", G2" (ISO 228/1), SAE 24, SAE 32.  
или фланцы 1 1/2" SAE 6000, 2" SAE 6000, 1 1/2" SAE 6000-M, 2" SAE 6000-M.  
\*6000-M является типом SAE с соответствующими метрическими резьбовыми креплениями.

### Корпус фильтра:

Материал головной части чугун (GSI).  
Материал стакана: экструдированная сталь, макс. момент затяжки 200 Нм.

### Материал уплотнения:

Нитрил или фторэластомер.

### Диапазон рабочих температур:

Материал уплотнения нитрил: от -40°C до +100°C  
Материал уплотнения фторэластомер: от -20°C до +120°C

### Байпасный клапан:

Давление открытия 7,0 бар.

### Опции:

Реверсивный клапан, направляющий обратный поток из отверстия в отверстие.

### Фильтроэлемент:

#### Степень фильтрации:

Определяется испытанием методом рециркуляции по ISO 16889.  
Характеристики усталостной прочности:  
Фильтрующий материал поддерживается таким способом, чтобы достигался оптимальный усталостный ресурс (ISO 3724).

#### Microglass III:

Поддерживается с помощью металлической проволоочной сетки с эпоксидным покрытием, композитного армированного материала торцевых крышек и металлического внутреннего сердечника.  
Устойчивость элемента к разрушению 20 бар (ISO 2941).

#### Опции индикатора:

Индикация перепада давления: 5,0 бар.  
- визуальный индикатор.  
- электрический индикатор.

#### Масса (кг):

100P-1: 37 кг.  
100P-2: 47 кг.

#### Совместимость с рабочими жидкостями:

Пригоден для использования с минеральными и растительными маслами и некоторыми видами синтетического масла. По другим рабочим жидкостям проконсультируйтесь в Parker Filtration.

## Сведения о монтаже

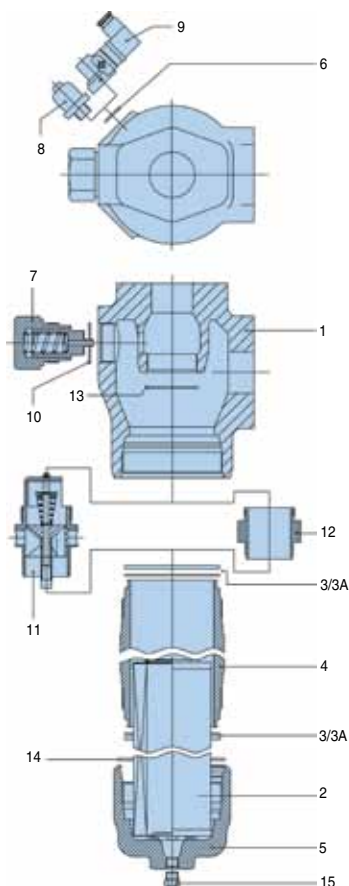
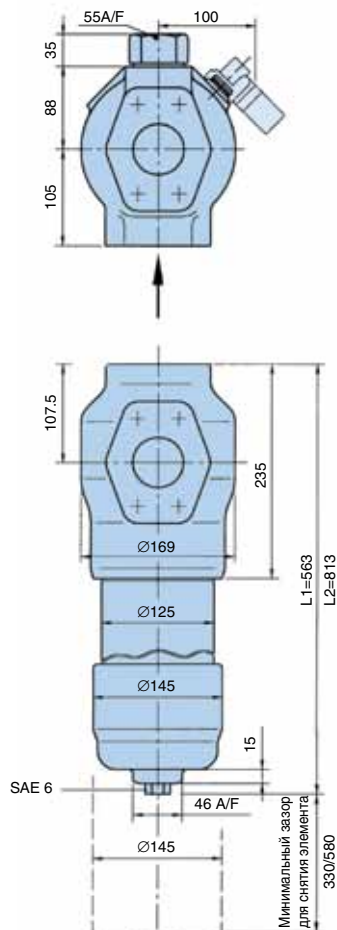

## Монтажный хомут поз. 16

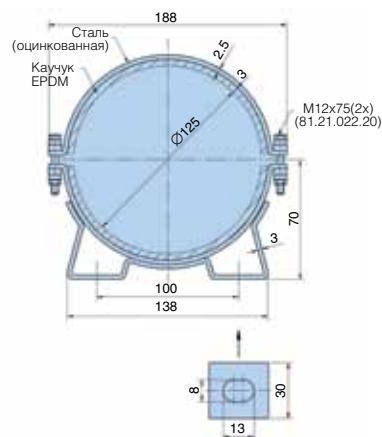

### Тип Н модель 1000

1	Головная часть фильтра
2	Фильтроэлемент
3	Уплотнение стакана
3А	Упорное кольцо стакана
4	Корпус
5	Крышка
6	Уплотнение индикатора
7	Комплект байпаса
8	Визуальный индикатор
9	Электрический индикатор
10	Уплотнение байпаса
11	Комплект обратного потока
12	Переходник
13	Уплотнение переходник/обратный поток
14	Уплотнение крышки
15	Дренажная пробка
16	Монтажный хомут

Примечание: За монтажными чертежами фланцев SAE 1 1/2" и 2" обращайтесь в компанию Parker.



# Серия 100P

## Фильтры высокого давления

### Дополнительная информация

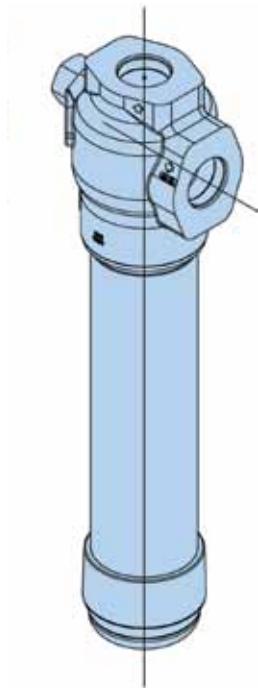

Фильтр с реверсивным клапаном

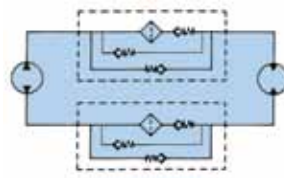

Обозначение контура

Состояние нормального потока

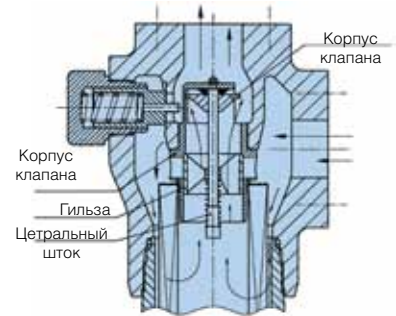

Состояние обратного потока

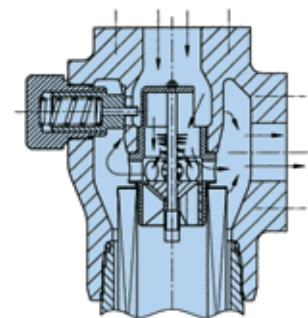

### Графики падения давления

Рекомендуемый уровень начального падения давления равен макс. 2,3 бар.

Если вязкость рабочей среды отличается от 30 сСт, то падение давления может быть рассчитано следующим образом:  $\Delta p = \Delta p_{\text{корпуса}} + (\Delta p_{\text{элемента}} \times \text{вязкость рабочей среды} / 30)$ .

100P-1 пустой корпус (G1 1/2", SAE 24, SAE 1 1/2")

Расход (амер. гал./мин)

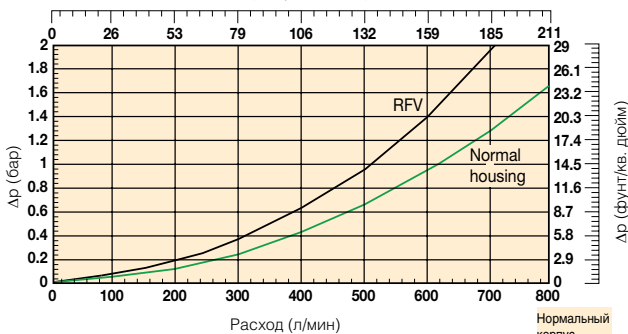

100P-2 пустой корпус (G2", SAE 32, SAE 2")

Расход (амер. гал./мин)

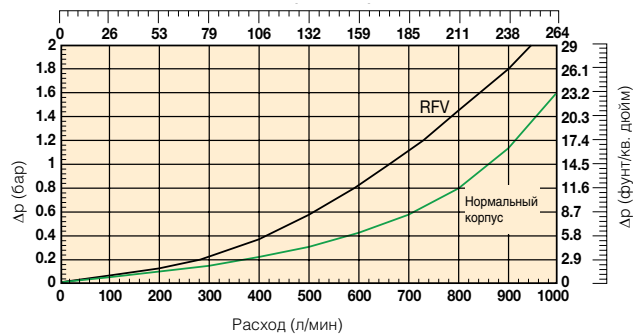

### Элементы 100P-1

Расход (амер. гал./мин)

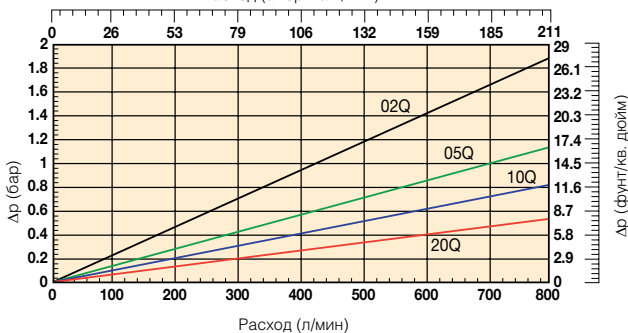

### Элементы 100P-2

Расход (амер. гал./мин)

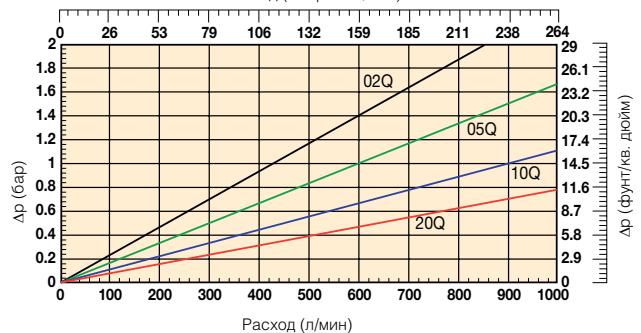

# Информация для заказа

Таблица стандартных изделий

Номер детали	Взамен	Расход (л/мин)	Модель номер	Длина элемента	Тонкость фильтрации материала (мкм)	Уплотнения	Индикатор	Настройки байпаса	Отверстия	Сменные элементы	Взамен
100P105QBM4MF241	1074A.2HN70.FZ1210	600	100P	Длина 1	5	Нитрил	Визуальный	7,0 бар	SAE фланец 1 1/2" 6000	939061Q	1070Z121A
100P110QBM4MF241	1074A.2HN70.FZ1220	700	100P	Длина 1	10	Нитрил	Визуальный	7,0 бар	SAE фланец 1 1/2" 6000	939062Q	1070Z122A
100P120QBM4MF241	1074A.2HN70.FZ1230	800	100P	Длина 1	20	Нитрил	Визуальный	7,0 бар	SAE фланец 1 1/2" 6000	939063Q	1070Z123A
100P205QBM4MF321	1074A.2HN70.TZ2210	840	100P	Длина 2	5	Нитрил	Визуальный	7,0 бар	SAE фланец 2" 6000	939065Q	1070Z221A
100P210QBM4MF321	1074A.2HN70.TZ2220	920	100P	Длина 2	10	Нитрил	Визуальный	7,0 бар	SAE фланец 2" 6000	939066Q	1070Z222A
100P220QBM4MF321	1074A.2HN70.TZ2230	1000	100P	Длина 2	20	Нитрил	Визуальный	7,0 бар	SAE фланец 2" 6000	939067Q	1070Z223A

Примечание: Узлы фильтра, заказываемые ниже из конфигуратора изделия, требуют увеличенного времени выполнения заказа. По возможности, просим Вас делать выбор из приведенной выше таблицы.

## Конфигуратор изделия

Окно 1	Окно 2	Окно 3	Окно 4	Окно 5	Окно 6	Окно 7	Окно 8
100P	2	10Q	B	M4	M	F32	1

### Окно 1

Код	
Модель	Код
Большой фильтр ВД, L-отверстие	100P

### Окно 2

Тип фильтра	
Длина	Код
Длина 1	1
Длина 2	2

### Окно 3

Тонкость фильтрации			
Материал элемента	Стекловолокно		
	Код материала		
Элемент Microglass III	02Q	05Q	10Q
			20Q

### Окно 4

Тип уплотнения	
Материал уплотнения	Код
Нитрил	B
Фторэластомер	V

### Окно 5

Индикатор	
	Код
Отверстие для индикатора заглушено	P
Визуальный индикатор	M4
Электрический индикатор	T2
Электр. индикатор с красной лампой 28 В пост. тока, Н.Р.	T3
Электр. индикатор с красной лампой 110 В перем. тока, Н.Р.	T4
Электр. индикатор с красной лампой 250 В перем. тока, Н.Р.	T5

### Окно 6

Настройки байпаса и индикатора		
Байпасный клапан	Индикатор	Код
7,0 бар	5,0 бар	M

Если фильтр содержит байпасный клапан, но не индикатор, то код обозначает настройку байпаса.

### Окно 7

Соединение фильтра	
Соединения	Код
Резьба G 1 1/2	G24
Резьба G 2	G32
Резьба SAE 24	S24
Резьба SAE 32	S32
SAE фланец 1 1/2" 6000	F24
SAE фланец 1 1/2" 6000-M	по запросу
SAE фланец 2" 6000	F32
SAE фланец 2" 6000-M	по запросу

### Окно 8

Опции	
Опции	Код
Стандартное	1
Ревверсивный клапан	3

Сменные элементы с нитриловыми уплотнениями		
Материал	Длина 1	Длина 2
02Q	939060Q	939064Q
05Q	939061Q	939065Q
10Q	939062Q	939066Q
20Q	939063Q	939067Q

Опции индикатора	
Номер детали	Вариант
8060050033	M4
8060070002	T2
8060070007	T3
8060070006	T5

Номинальный расход (л/мин) при вязкости 30 сСт				
Разм. отв. фильтра	02Q	05Q	10Q	20Q
100P-1, 1 1/2"	540	600	700	800
100P-2, 2"	700	840	920	1000

Комплект уплотнений и монтажный хомут	
Опции	Код
Комплект уплотнений (нитрил)	8069000070
Комплект уплотнений (фторэластомер)	8069000013
Монтажный хомут	84.47.265.01

Примечание: См. Окно 5 для объяснения опций.

## Выделение цветом (Обозначает наличие номера детали)

123	Позиция стандартная
123	Позиция является стандартной зеленой опцией
123	Позиция наполовину стандартная
123	Позиция не стандартная

Примечание: Стандартные позиции имеются на складе, наполовину стандартные позиции доступны через четыре недели

Тонкость фильтрации						Код
Средний коэффициент фильтрации бета (ISO 16889) / размер частиц мкм [с]						
x(c)=2	x(c)=10	x(c)=75	x(c)=100	x(c)=200	x(c)=1000	Одноразовый Microglass III
% эффективности на основе приведенного выше коэффициента бета ( x )						
50.0%	90.0%	98.7%	99.0%	99.5%	99.9%	02Q
Не применимо	Не применимо	Не применимо	Не применимо	Не применимо	4.5	05Q
Не применимо	Не применимо	4.5	5	6	7	10Q
Не применимо	6	8.5	9	10	12	20Q
6	11	17	18	20	22	

Примечание 1: Номера деталей с жирным шрифтом и цветовым выделением будут обеспечивать выбор "стандартного" изделия.

Примечание 2: При выборе номера детали, отображаемого иначе, Вам будет необходимо узнать в Parker Filtration о ее наличии.



# Пользуйтесь преимуществами «зеленого» будущего



## ЭКОЛОГИЧНЫЕ РЕШЕНИЯ ДЛЯ ФИЛЬТРАЦИИ

Положитесь на компанию Parker, которая обеспечит Вас ассортиментом «зеленых» изделий для фильтрации, позитивно влияющих на окружающую среду. Новая E-серия предоставит Вашим клиентам возможность воспользоваться более «умным», безопасным и ответственным решением для фильтрации.

Значительно снижая объем отходов, фильтры E-Series способствуют увеличению срока службы гидравлического оборудования. Фильтры среднего давления серии CN снабжены элементами Ecoglass, которые можно разрушить, измельчить, спрессовать, при сжигании которых остается минимальный остаток, практически не причиняющий вреда окружающей среде. Поставляемые в виде трех моделей: 15CN, 40CN и 80CN, они обеспечивают надежную и безаварийную эксплуатацию в самых жестких условиях.

С помощью передовой технологии Laser CM компании Parker все операторы транспортных машин могут контролировать загрязнение рабочей жидкости на месте эксплуатации посредством простой двухминутной проверки. Этот точный метод контроля в одно мгновение помогает предотвратить полный отказ критически важных систем.

Когда речь заходит о решениях для фильтрации, на которые можно положиться, Ваше будущее обеспечит Parker.

Пользуйтесь преимуществами «зеленой» фильтрации, обращайтесь по электронному адресу: [filtrationinfo@parker.com](mailto:filtrationinfo@parker.com)

# Серия EPF *iprotect*®

Фильтры высокого давления  
Макс. 700 л/мин - 450 бар



## Экологичное конструктивное решение для фильтра

### Когда экология соединяется с экономичностью

В серии EPF использована уникальная запатентованная конструкция элемента *iprotect*®. Экологичная конструкция снижает воздействие на окружающую среду, как правило, более чем на 50% и охватывает диапазон расхода до 700 л/мин при 450 бар. Конструкция "умного" элемента со стаканом обеспечивает минимум пространства, необходимого для обслуживания фильтра. Запатентованная конструкция поддерживает качество фильтрации и поставляемых принадлежностей, повышает прибыльность благодаря их использованию.



## Контактная информация: Особенности изделия:

Parker Hannifin  
Подразделение Hydraulic Filtration, Европа

Европейский производственно-информационный центр  
Бесплатный тел.: 00800 27 27 5374 (из Австрии, Бельгии, Швейцарии, Чехии, Германии, Эстонии, Испании, Финляндии, Франции, Ирландии, Италии, Португалии, Швеции, Словакии, Великобритании)  
[filtrationinfo@parker.com](mailto:filtrationinfo@parker.com)

[www.parkerhfde.com](http://www.parkerhfde.com)

- Новое поколение фильтров высокого давления.
- Рассчитаны на давление 450 бар при расходе до 700 л/мин.
- Защищено качество фильтрации.
- Элемент остается в стакане фильтра, чем обеспечивается более компактное решение.

# Серия EPF *iprotect*®

Фильтры высокого давления

## Технические характеристики

Номинальное давление: 414 бар

Пропускная способность:

- Размер 1: 40 л/мин
- Размер 2: 100 л/мин
- Размер 3: 160 л/мин
- Размер 4: 320 л/мин
- Размер 5: до 700 л/мин

Корпус фильтра:

- Трубный монтаж с резьбовыми и фланцевыми отверстиями
- Манифольдный тип головных частей фильтра

Фильтрующий элемент:

Запатентованная технология фильтрующего элемента на основе экологичной конструкции

Настройки байпаса:

- 3,5; 5 и 7 бар и блокировка

Индикаторы:

Визуальный, электрический и электронный

- Фильтры с сертификатом ATEX
- Удобная в обслуживании конструкция (минимизировано пространство, необходимое для обслуживания фильтра, элемент остается в стакане фильтра)
- Автоматическое позиционирование элемента предотвращает ошибки при обслуживании фильтра
- Новый фильтрующий элемент фильтра *iprotect*® включает в себя уплотнения сменного байпасного клапана
- Экологичная конструкция минимизирует отходы более чем на 50%

## Экономическая выгода

- Модульная архитектура изделия обеспечивает легкую и компактную интеграцию элемента *iprotect*® в системы и манифольдные блоки.
- Новая конструкция изделия снижает энергопотребление на фильтре благодаря оптимизированному проточному каналу.
- **Запатентованная** технология фильтра защищает рабочие характеристики системы и обеспечивает оптимальную защиту компонентов.
- Запатентованная технология фильтра обеспечивает качество послепродажного обслуживания и использование фирменных запасных частей изготовителя комплексного оборудования.

## Области применения



- Фильтр трубного монтажа EPF *iprotect*
- 5 стандартных типоразмеров со стаканами различной длины для оптимальных рабочих характеристик фильтра
- Манифольдный фильтр EPF *iprotect*®
- 4 стандартных типоразмера, с возможностью обеспечить заказное специальное сопряжение для фланца



## Опции элементов:



## УМЕНЬШЕНИЕ РАСХОДОВ ПОСРЕДСТВОМ ИННОВАЦИЙ

Знакомство с НОВЫМ "Экологичным фильтром высокого давления" EPF, предназначенным для поддержки стремления Parker Filtration к снижению расходов благодаря инновациям.

Решения для гидравлических фильтров будущего требуют совершенно другого подхода, и подразделение Parker Filtration делает упор на поддержку своих клиентов посредством проектирования и реализации фильтров "нового поколения", таких как EPF.

Parker Filtration предлагает разработчикам гидравлических систем возможность интегрирования различных системных функций в одном компоненте. Это может дать снижение расходов на систему при ее изготовлении и обслуживании конечным пользователем, обеспечить реализацию более компактных решений и уменьшить воздействие на окружающую среду, например, благодаря сокращению количества мест утечки. Интеграция фильтров высокого давления (таких как, например, EPF) с уникальными высококачественными запатентованными фильтрующими элементами будет гарантировать рабочие характеристики фильтра и максимально повышать защиту компонентов системы.

При максимальном рабочем давлении 450 бар и вариантах расхода до 700 л/мин в серии EPF предлагается новый фильтрующий элемент экологичного типа, названный *iprotect*®, сокращающий объем и стоимость утилизации, как правило, более чем на 50%. Сконструированная с высококачественным фильтрующим элементом, линейка фильтров EPF будет выгодной как для изготовителей комплексного оборудования, так и для конечных пользователей, максимально увеличивая производительность и прибыльность их оборудования.

- Защита гидравлической системы – Серия EPF *iprotect*® помогает обеспечивать чистоту рабочей жидкости системы посредством использования в узле запатентованных элементов.
- Рабочие характеристики системы – Гарантированное качество фильтров EPF *iprotect*® повышает управляемость, производительность и надежность системы.
- Сбереженное время экономит деньги – Уникальная конструкция элементов EPF *iprotect*® сокращает время, необходимое на их замену, и исключает пролив масла, поскольку элемент остается в стакане, когда он вынут из головной части фильтра.
- Компактная установка – Для снятия стакана не требуются инструменты, операция выполняется быстро и требует минимум места

# Серия EADPF *iprotect*<sup>®</sup>

Сдвоенные фильтры высокого давления

Макс. 320 л/мин - 350 бар



## Автоматические сдвоенные фильтры повышают безопасность

**Новая запатентованная технология сдвоенных фильтров обеспечивает непрерывную автоматическую защиту**

В серии EADPF используется уникальная запатентованная конструкция элемента с названием *iprotect*<sup>®</sup>. Экологичная конструкция снижает воздействие на окружающую среду, как правило, более чем на 50% и охватывает диапазон расхода до 320 л/мин при 350 бар. Этот "умный" элемент встроен в сдвоенную головную часть, оборудованную полностью автоматическим переключением. Для контроля сдвоенного фильтра используются один или два индикатора перепада давлений. Уникальной особенностью является использование давления системы для линий управления клапанами-регуляторами потока, изолирующими стакан фильтра или вводящими его в работу после установки чистого элемента.



## Контактная информация: Особенности изделия:

Parker Hannifin

**Подразделение Hydraulic Filtration, Европа**

**Европейский производственно-информационный центр**

**Бесплатный тел.: 00800 27 27**

**5374 (из Австрии, Бельгии, Швейцарии, Чехии, Германии, Эстонии, Испании, Финляндии, Франции, Ирландии, Италии, Португалии, Швеции, Словакии, Великобритании)**

**filtrationinfo@parker.com**

[www.parkerhfde.com](http://www.parkerhfde.com)

- Защищено качество фильтрации.
- Рассчитаны на давление 350 бар при расходе до 320 л/мин.
- Несколько настроек байпас до 7 бар или с блокировкой, с элементом с высокой устойчивостью к разрушению и расчетным давлением 210 бар.
- Сдвоенные фильтры EADPF оснащены полностью автоматическим переключением элементов.



# Серия EMDPF *iprotect*<sup>®</sup>

Сдвоенные фильтры высокого давления  
Макс. 320 л/мин - 350 бар



Сдвоенные фильтры с ручным управлением и семейством элементов *iprotect*<sup>®</sup>

Новое **запатентованное** семейство элементов *iprotect*<sup>®</sup> обеспечивает адаптированные к системам решения со сдвоенными фильтрами

В серии EMDPF используется уникальная запатентованная конструкция элемента *iprotect*<sup>®</sup>. Экологичная конструкция снижает воздействие на окружающую среду, как правило, более чем на 50% и охватывает диапазон расхода до 320 л/мин при 350 бар. Этот "умный" элемент встроен в сдвоенную головную часть с ручным управлением. Для контроля сдвоенного фильтра используются один или два индикатора перепада давлений. Уникальной особенностью является использование давления системы для линий управления клапанами-регуляторами потока, изолирующими стакан фильтра или вводящими его в работу после установки чистого элемента.



Контактная информация: Особенности изделия:

Parker Hannifin

Подразделение Hydraulic Filtration, Европа

Европейский производственно-информационный центр  
Бесплатный тел.: 00800 27 27 5374 (из Австрии, Бельгии, Швейцарии, Чехии, Германии, Эстонии, Испании, Финляндии, Франции, Ирландии, Италии, Португалии, Швеции, Словакии, Великобритании)  
[filtrationinfo@parker.com](mailto:filtrationinfo@parker.com)

[www.parkerhfde.com](http://www.parkerhfde.com)



- Защищено качество фильтрации.
- Рассчитаны на давление 350 бар при расходе до 320 л/мин.
- Несколько настроек байпаса до 7 бар или с блокировкой, с элементом с высокой устойчивостью к разрушению и расчетным давлением 210 бар.
- В сдвоенных фильтрах EMDPF используется технология герметичного клапана.

# Серия 18/28/38P

Фильтры высокого давления  
Макс. 700 л/мин - 414 бар



## Всестороннее решение для фильтра высокого давления

### Прочный корпус для применения в тяжелых условиях

В серии 18/28/38P имеется ассортимент типоразмеров головной части и стакана и опций присоединения. Стандартно поставляется стекловолоконный материал Microglass III. Максимальное давление 414 бар. Максимальный расход 700 л/мин. Проверенный в мировом масштабе фильтр с оптимизированным ассортиментом типоразмеров для широкого спектра промышленного применения.



## Контактная информация: Особенности изделия:

Parker Hannifin  
Подразделение Hydraulic Filtration,  
Европа

Европейский производственно-информационный центр  
Бесплатный тел.: 00800 27 27 5374  
(из Австрии, Бельгии, Швейцарии, Чехии, Германии, Эстонии, Испании, Финляндии, Франции, Ирландии, Италии, Португалии, Швеции, Словакии, Великобритании)  
[filtrationinfo@parker.com](mailto:filtrationinfo@parker.com)

[www.parkerhfde.com](http://www.parkerhfde.com)

- Несколько настроек байпаса до 7 бар.
- В серии 18/28/38P имеется ассортимент типоразмеров головной части и стакана и опций присоединения.
- Стандартно поставляется стекловолоконный материал Microglass III.
- Максимальное давление 414 бар. Максимальный расход 700 л/мин.
- Проверенное решение для фильтра "сверхмощных" гидравлических систем.

# Серия 18/28/38P

## Фильтры высокого давления

### Особенности и преимущества

Особенности	Технические преимущества	Экономическая выгода
Испытаны на усталостный ресурс при полном расчетном давлении	Усиленный прочный корпус для применения в тяжелых условиях	Надежная и непрерывная работа как в мобильных, так и в промышленных системах
Несколько типоразмеров головной части	Оптимизированные типоразмеры	Высокая эффективность фильтрации Охватывается широкий диапазон расхода
Несколько опций присоединения	Легкий монтаж	Глобальная конструкция, глобальное признание Правильный фильтр для каждого вида применения
Сменные элементы Microglass III	Многослойная конструкция обеспечивает высокую производительность и эффективность	Непревзойденные рабочие характеристики Надежная работа в течение всего срока службы элемента
	Проволочная опора снижает собирание в складки, поддерживает постоянство характеристик	Снижение времени простоев, максимальное увеличение срока службы элемента
Поставляются визуальные, электрические и электронные индикаторы	Проверка состояния элемента с первого взгляда	Оптимизируется срок службы элемента, предотвращается байпас
	Правильный вариант для конкретного применения	Соответствие электрическим соединениям Вашей системы

### Типичные области применения

- Литье под давлением
- Литье в кокиль
- Сервоуправление
- Станки
- Мобильное оборудование

### Фильтры высокого давления серии 18/28/38P подразделения Parker Filtration.

Parker Filtration разработала серию фильтров высокого давления 18/28/38P для систем с высокими требованиями на рынках мобильного и промышленного оборудования по всему миру. При наличии метрического монтажа и опциональных отверстий ISO 6149 эта новая серия является действительно глобальной конструкцией.

Устанавливаемые после насоса, фильтры этой новой серии с их широким ассортиментом высокопроизводительных элементов Microglass III обеспечивают превосходную защиту компонентов системы.

Стандартные фильтры выпускаются с проверенными в промышленности байпасными клапанами золотникового типа. Для более критичных применений, таких как сервоуправление или пропорциональное регулирование, максимальную защиту обеспечивает комбинация элементов повышенной прочности без байпаса.

Модульный индикатор перепада давлений с низким гистерезисом, устанавливаемый на этой серии, не имеет равных по своим характеристикам. Испытания показали, что его точность и защищенная от ошибок конструкция являются значительным прогрессом в технологии индикаторов.

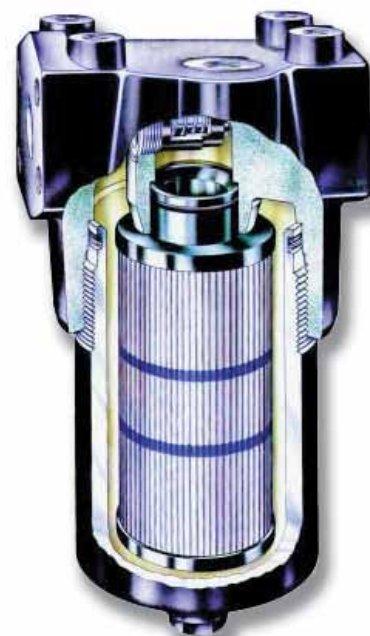

## Технические характеристики

### Номинальное давление:

Максимально допустимое рабочее давление 414 бар.  
Корпус фильтра испытан на усталостную прочность при пульсирующем давлении: 10<sup>6</sup> импульсов 0 - 414 бар.

### Соединения:

Входные и выходные соединения имеют внутреннюю резьбу или фланцевую поверхность сопряжения.

Тип соединения	Модель		
PBSPF(G) 3/4"	18P	28P	38P
SAE	1"	1 1/4", 1 1/2"	
ISO 6149	12	16	20, 24
Фланец SAE 6000	M27	M33	M42, M48
Фланец SAE 6000-M*	3/4"	1"	1 1/4"
	3/4"	1"	1 1/4"

\*6000-M является типом SAE с соответствующим метрическим резьбовым креплением.

### Корпус фильтра:

Материал головной части чугун (GSI).  
Материал стакана сталь.

### Материал уплотнения:

Нитрил или фторэластомер.

### Диапазон рабочих температур:

Материал уплотнения нитрил: от -40°C до +100°C  
Материал уплотнения фторэластомер: от -20°C до +120°C

### Настройки байпасного клапана и индикатора:

В следующей таблице приведены настройки байпасного клапана и соответствующего индикатора.

Байпас Индикатор

3,5 бар 2,5 бар  
7,0 бар 5,0 бар

### Фильтроэлемент:

### Тонкость фильтрации:

Определяется испытанием методом рециркуляции по ISO 16889.

### Характеристики усталостной прочности:

Фильтрующий материал поддерживается таким способом, чтобы достигался оптимальный усталостный ресурс (ISO 3724).

### Microglass III:

Поддерживается с помощью металлической проволоочной сетки с эпоксидным покрытием, композитного армированного материала торцевых крышек и металлического внутреннего сердечника. Устойчивость элемента к разрушению 20 бар (ISO 2941).

### Элементы с высокой устойчивостью к разрушению:

(Используется, если нет функции байпаса в корпусе фильтра). Фильтрующий материал Microglass III поддерживается металлической проволоочной сеткой с эпоксидным покрытием на впуске и нержавеющей сталью на выпуске, материал торцевой крышки сталь. Прочный металлический внутренний сердечник. Устойчивость элемента к разрушению 210 бар (ISO 2941).

### Опции индикатора:

Индикация перепада давления: 2,5 ± 0,3 бар или 5,0 ± 0,5 бар.  
- визуальный МЗ.  
- электрический Т1.  
- электронный F1(PNP).  
- электронный F2(NPN).

Подробные сведения об индикаторах см. в разделе 6 каталога.

### Масса (кг):

Модель	Длина 1	Длина 2
18P	4.2	5.7
28P	6.7	9.2
38P	15.8	20.3

### Совместимость с рабочими жидкостями:

Пригоден для использования с минеральными и растительными маслами и некоторыми видами синтетического масла. По другим рабочим жидкостям проконсультируйтесь в Parker Filtration.

Модель	A	B	C	D	E (A/F)	F	G	H	J	K	L	M	N	P
<b>18P-1</b>	198 (7.79)	32 (1.26)	26 (1.02)	75 (2.95)	24 (0.94)	100 (3.94)	98 (3.86)	40 (1.57)	20 (0.79)	80 (3.15)	40 (1.57)	55 (2.16)	110 (4.33)	M8 x 1.25x12 глубина
<b>18P-2</b>	293 (11.53)													
<b>28P-1</b>	228 (8.97)	40 (1.57)	29 (1.14)	93 (3.66)	24 (0.94)		120 (4.72)	55 (2.16)	27.5 (1.07)	90 (3.54)	45 (1.77)	62 (2.44)	124 (4.88)	M10 x 1.5x11 глубина
<b>28P-2</b>	337 (13.26)													
<b>38P-1</b>	329 (12.95)	44 (1.73)	35 (1.38)	128 (5.04)	36 (1.42)		160 (6.30)	50 (1.97)	25 (0.98)	120 (4.72)	60 (2.36)	81 (3.19)	162 (6.38)	M10 x 1.5x12 глубина
<b>38P-2</b>	448 (17.64)													

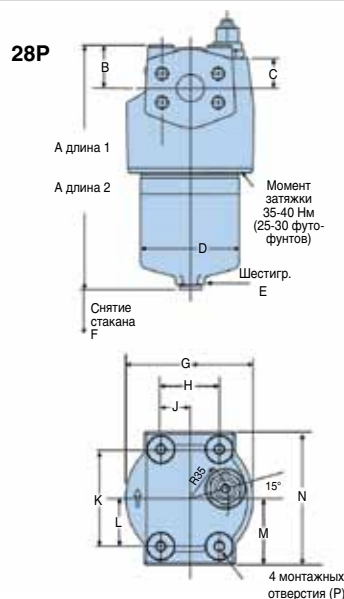
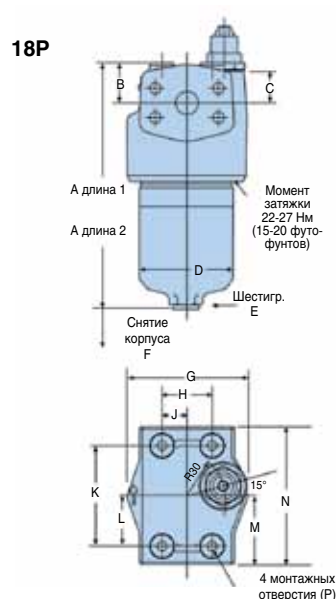

# Серия 18/28/38P

Фильтры высокого давления

## Вид опорной поверхности фланца

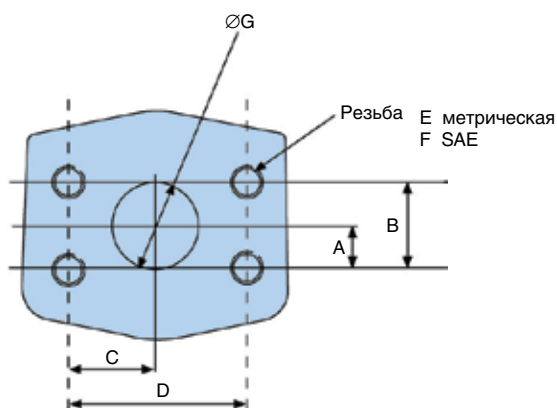

Модель мм (дюймы)	A	B	C	D	E	F	G
<b>18P (3/4")</b>	11.9 (0.47)	23.8 (0.94)	25.4 (1.00)	50.8 (2.0)	M10 x 1.5-6H x 18 глубина	3/8-16 UNC-2B x 18 глубина	19.0 (0.75)
<b>28P (1")</b>	14 (0.55)	27.8 (1.09)	28.0 (1.10)	57.1 (2.25)	M12 x 1.75-6H x 20 глубина	7/16-14 UNC-2B x 20 глубина	25.4 (1.0)
<b>38P (1 1/4")</b>	15.7 (0.62)	31.7 (1.25)	33.0 (1.30)	66.7 (2.62)	M14 x 2-6H x 20 глубина	1/2-13 UNC-2B x 20 глубина	31.8 (1.25)

## Графики падения давления

С байпасом 3,5 бар рекомендуемое начальное падение давления составляет макс. 1,2 бар.

С байпасом 7,0 бар рекомендуемое начальное падение давления составляет макс. 2,3 бар.

Если вязкость рабочей среды отличается от 30 сСт, то падение давления на фильтре может быть рассчитано следующим образом: Общее  $\Delta p = \Delta p_{\text{корпуса}} + (\Delta p_{\text{элемента}} \times \text{вязкость рабочей среды}/30)$ .

### Элементы 18P-1

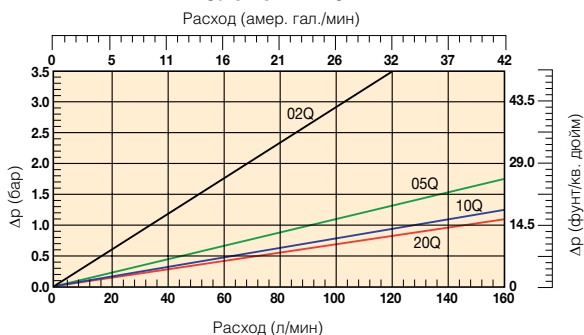

### Элементы 18P-2

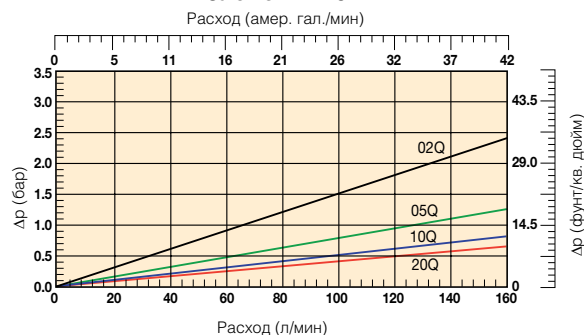

### 18P-1 пустой корпус и высокая устойчивость к разрушению

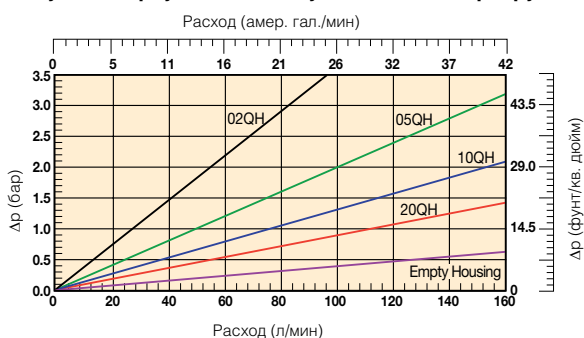

### Элементы 18P-2 с высокой устойчивостью к разрушению

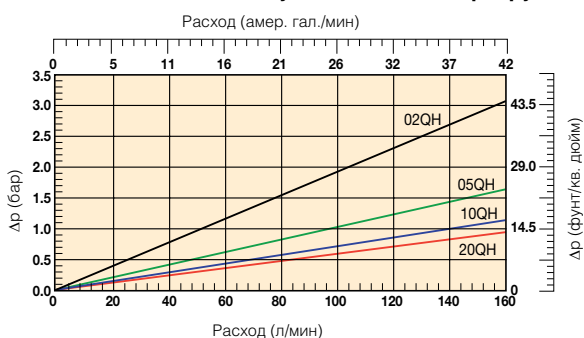

### Элементы 28P-1

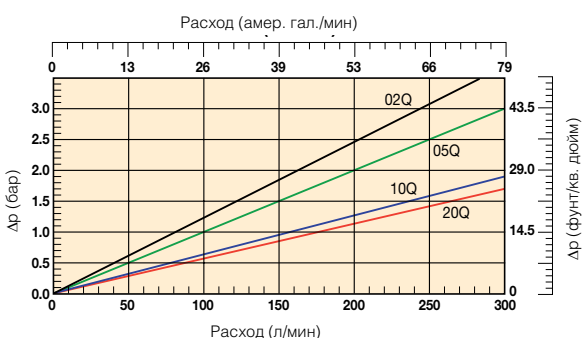

### Элементы 28P-2

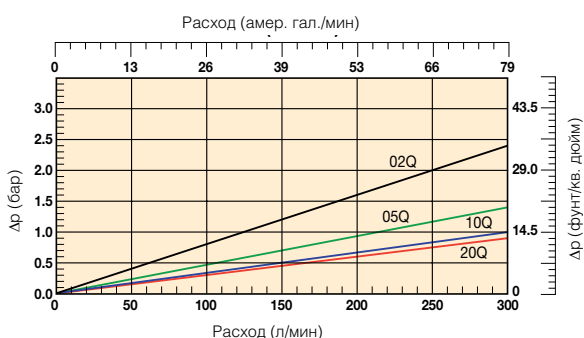

### 28P-1 пустой корпус и высокая устойчивость к разрушению

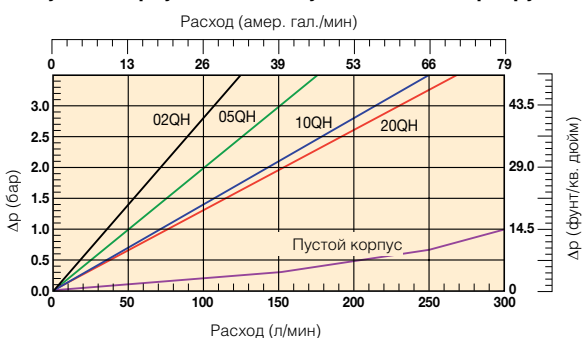

### Элементы 28P-2 с высокой устойчивостью к разрушению

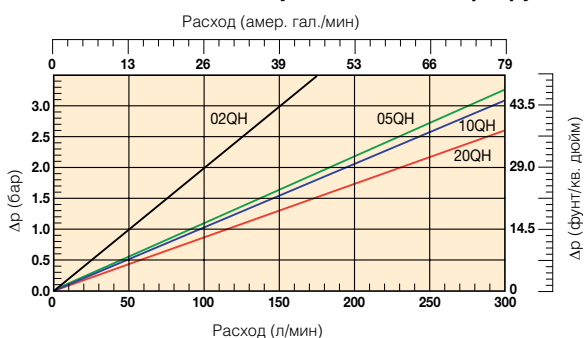

# Серия 18/28/38P

## Фильтры высокого давления

### Графики падения давления (продолж.)

**Элементы 38P-1**

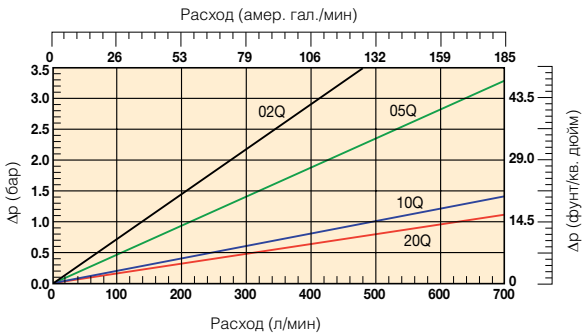

**Элементы 38P-2**

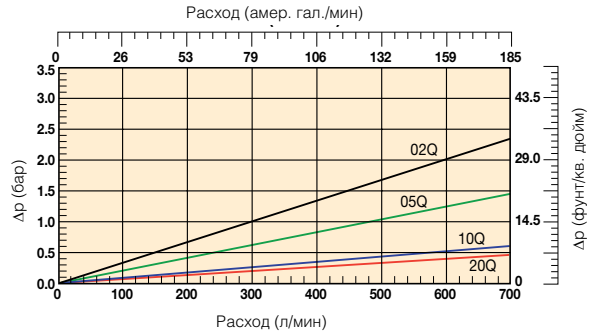

**38P-1 пустой корпус и высокая устойчивость к разрушению**

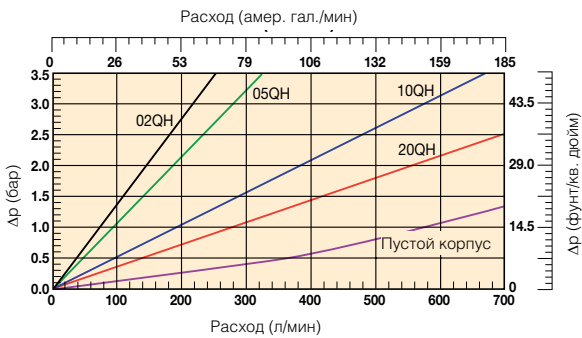

**Элементы 38P-2 с высокой устойчивостью к разрушению**

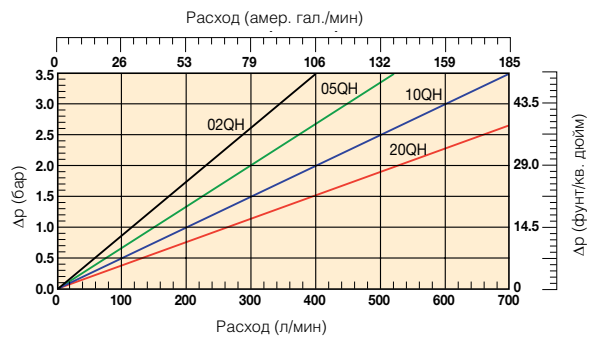

### Обслуживание элемента

- Выключите блок питания системы.
- Сбросьте все давление системы в линии фильтра.
- Слейте жидкость из стакана фильтра, если предусмотрено дренажное отверстие.
- Поверните стакан по часовой стрелке (влево) и снимите.
- Снимите элемент, потянув его вниз с легким вращательным движением, и утилизируйте.
- Проверьте уплотнительное кольцо стакана и антиэкструзионное кольцо на отсутствие повреждений и при необходимости замените.
- Смажьте кольцо элемента рабочей жидкостью системы и поместите элемент в головную часть фильтра.
- Установите стакан, вращая его против часовой стрелки (вправо) и затянув до указанного момента.  
 18P - 22-27 Нм (16-20 футо-фунтов)  
 28P - 35-40 Нм (25-30 футо-фунтов)  
 38P - 80-95 Нм (60-70 футо-фунтов)
- Убедитесь в отсутствии утечек после включения системы.

### Список деталей

№ поз.	Описание	Номер детали
1	<b>Узел головной части</b>	
2	<b>Элемент</b>	см. таблицу на следующей странице
3	<b>Стакан</b>	
	<b>Индикаторы</b>	
4	M3 – Визуальный индикатор с автосбросом; 2,5 бар	
5	M3 – Визуальный индикатор с автосбросом; 5,0 бар T1 – Электр.; 2,5 бар с соединителем DIN 43650 T1 – Электр.; 5,0 бар с соединителем DIN 43650 F1 – Электронный PNP; 2,5 бар с 4 светодиодами F2 – Электронный NPN; 2,5 бар с 4 светодиодами F1 – Электронный PNP; 5,0 бар с 4 светодиодами F2 – Электронный NPN; 5,0 бар с 4 светодиодами	
6	<b>Уплотнение стакана</b>	
7	<b>Антиэкструзионное кольцо стакана</b>	
	<b>Комплекты уплотнений</b>	
	Комплект уплотнений 18P (std.) – Нитрил	S04350
	Комплект уплотн. 18P (F3) – Фторэластомер	S04351
	Комплект уплотнений 28P (std.) – Нитрил	S04352
	Комплект уплотн. 28P (F3) – Фторэластомер	S04353
	Комплект уплотнений 38P (std.) – Нитрил	S04354
	Комплект уплотн. 38P (F3) – Фторэластомер	S04355

## Обслуживание элемента (продолж.)

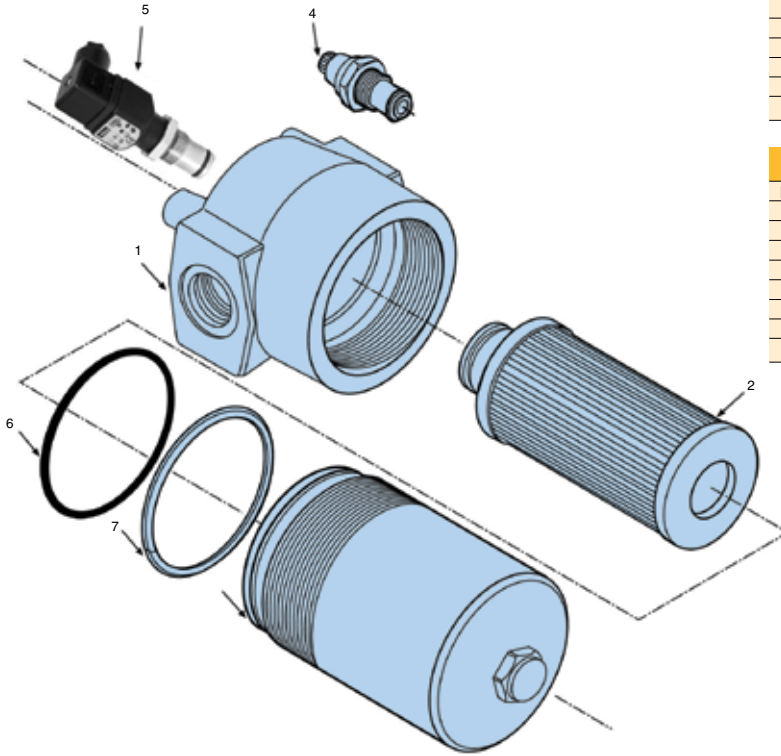

### Номера деталей сменных элементов

Элементы с нитриловыми уплотнениями						
Модель	18P-1	18P-2	28P-1	28P-2	38P-1	38P-2
02Q	G04242	G04250	G04258	G04266	G04274	G04282
05Q	G04243	G04251	G04259	G04267	G04275	G04283
10Q	G04244	G04252	G04260	G04268	G04276	G04284
20Q	G04245	G04253	G04261	G04269	G04277	G04285
02QH	G04290	G04298	G04306	G04314	G04322	G04330
05QH	G04291	G04299	G04307	G04315	G04323	G04331
10QH	G04292	G04300	G04308	G04316	G04324	G04332
20QH	G04293	G04301	G04309	G04317	G04325	G04333

Элементы с фторэластомерными уплотнениями						
Модель	18P-1	18P-2	28P-1	28P-2	38P-1	38P-2
02Q	G04246	G04254	G04262	G04270	G04278	G04286
05Q	G04247	G04255	G04263	G04271	G04279	G04287
10Q	G04248	G04256	G04264	G04272	G04280	G04288
20Q	G04249	G04257	G04265	G04273	G04281	G04289
02QH	G04294	G04302	G04310	G04318	G04326	G04334
05QH	G04295	G04303	G04311	G04319	G04327	G04335
10QH	G04296	G04304	G04312	G04320	G04328	G04336
20QH	G04297	G04305	G04313	G04321	G04329	G04337

## Информация для заказа

Таблица стандартных изделий

Номер детали	Взамен	Расход (л/мин)	Модель номер	Длина элемента	Тонкость фильтрации материала (мкм)	Уплотнения	Индикатор	Настройки байпаса	Отверстия	Сменные элементы
18P110QBT1MG121	18P-1-10Q-TW6-98-B2B2-1	80	18P	Длина 1	10	Нитрил	Электрический	7,0 бар	G $\frac{3}{4}$ "	G04244
18P110QBM3MG121	18P-1-10Q-M2-98-B2B2-1	80	18P	Длина 1	10	Нитрил	Визуальный	7,0 бар	G $\frac{3}{4}$ "	G04244
18P120QBT1MG121	18P-1-20Q-TW6-98-B2B2-1	100	18P	Длина 1	20	Нитрил	Электрический	7,0 бар	G $\frac{3}{4}$ "	G04245
18P120QBM3MG121	18P-1-20Q-M2-98-B2B2-1	100	18P	Длина 1	20	Нитрил	Визуальный	7,0 бар	G $\frac{3}{4}$ "	G04245
18P210QBT1MG121	18P-2-10Q-TW6-98-B2B2-1	130	18P	Длина 2	10	Нитрил	Электрический	7,0 бар	G $\frac{3}{4}$ "	G04252
18P210QBM3MG121	18P-2-10Q-M2-98-B2B2-1	130	18P	Длина 2	10	Нитрил	Визуальный	7,0 бар	G $\frac{3}{4}$ "	G04252
18P220QBT1MG121	18P-2-20Q-TW6-98-B2B2-1	150	18P	Длина 2	20	Нитрил	Электрический	7,0 бар	G $\frac{3}{4}$ "	G04253
18P220QBM3MG121	18P-2-20Q-M2-98-B2B2-1	150	18P	Длина 2	20	Нитрил	Визуальный	7,0 бар	G $\frac{3}{4}$ "	G04253
28P110QBT1MG161	28P-1-10Q-TW6-98-C2C2-1	120	28P	Длина 1	10	Нитрил	Электрический	7,0 бар	G1"	G04260
28P110QBM3MG161	28P-1-10Q-M2-98-C2C2-1	120	28P	Длина 1	10	Нитрил	Визуальный	7,0 бар	G1"	G04260
28P120QBT1MG161	28P-1-20Q-TW6-98-C2C2-1	150	28P	Длина 1	20	Нитрил	Электрический	7,0 бар	G1"	G04261
28P120QBM3MG161	28P-1-20Q-M2-98-C2C2-1	150	28P	Длина 1	20	Нитрил	Визуальный	7,0 бар	G1"	G04261
28P210QBT1MG161	28P-2-10Q-TW6-98-C2C2-1	250	28P	Длина 2	10	Нитрил	Электрический	7,0 бар	G1"	G04268
28P210QBM3MG161	28P-2-10Q-M2-98-C2C2-1	250	28P	Длина 2	10	Нитрил	Визуальный	7,0 бар	G1"	G04268
38P110QBT1MG201	38P-1-10Q-TW6-98-D2D2-1	340	38P	Длина 1	10	Нитрил	Электрический	7,0 бар	G1 $\frac{1}{2}$ "	G04276
38P110QBM3MG201	38P-1-10Q-M2-98-D2D2-1	340	38P	Длина 1	10	Нитрил	Визуальный	7,0 бар	G1 $\frac{1}{2}$ "	G04276
38P120QBT1MG201	38P-1-20Q-TW6-98-D2D2-1	420	38P	Длина 1	20	Нитрил	Электрический	7,0 бар	G1 $\frac{1}{2}$ "	G04277
38P120QBM3MG201	38P-1-20Q-M2-98-D2D2-1	420	38P	Длина 1	20	Нитрил	Визуальный	7,0 бар	G1 $\frac{1}{2}$ "	G04277
38P210QBT1MG201	38P-2-10Q-TW6-98-D2D2-1	560	38P	Длина 2	10	Нитрил	Электрический	7,0 бар	G1 $\frac{1}{2}$ "	G04284
38P210QBM3MG201	38P-2-10Q-M2-98-D2D2-1	560	38P	Длина 2	10	Нитрил	Визуальный	7,0 бар	G1 $\frac{1}{2}$ "	G04284
38P220QBT1MG201	38P-2-20Q-TW6-98-D2D2-1	700	38P	Длина 2	20	Нитрил	Электрический	7,0 бар	G1 $\frac{1}{2}$ "	G04285
38P220QBM3MG201	38P-2-20Q-M2-98-D2D2-1	700	38P	Длина 2	20	Нитрил	Визуальный	7,0 бар	G1 $\frac{1}{2}$ "	G04285

Примечание: Узлы фильтра, заказываемые из конфигуратора изделия на следующей странице, требуют увеличенного времени выполнения заказа. По возможности, просим Вас делать выбор из приведенной выше таблицы.



# Серия 18/28/38P

## Фильтры высокого давления

### Информация для заказа (продолж.)

#### Конфигуратор изделия

Окно 1	Окно 2	Окно 3	Окно 4	Окно 5	Окно 6	Окно 7	Окно 8
<b>38P</b>	<b>1</b>	<b>10Q</b>	<b>B</b>	<b>M3</b>	<b>M</b>	<b>G20</b>	<b>1</b>

#### Окно 1

Код	
Модель	Код
Фильтр высокого давл. малого размера, Т-отв.	<b>18P</b>
Фильтр высокого давл. среднего размера, Т-отв.	<b>28P</b>
Фильтр высокого давл. большого размера, Т-отв.	<b>38P</b>

#### Выделение цветом (Обозначает наличие номера детали)

<b>123</b>	Позиция стандартная
<b>123</b>	Позиция является стандартной зеленой опцией
<b>123</b>	Позиция наполовину стандартная
123	Позиция не стандартная

Примечание: Стандартные позиции имеются на складе, наполовину стандартные позиции доступны через четыре недели

#### Окно 2

Тип фильтра	
Длина	Код
Длина 1	<b>1</b>
Длина 2	<b>2</b>

#### Окно 3

Тонкость фильтрации				
Материал элемента	Стекловолокно			
	Код материала			
Элемент Microglass III	<b>02Q</b>	<b>05Q</b>	<b>10Q</b>	<b>20Q</b>
Элемент с высокой устойчивостью к разр.	<b>02QH</b>	<b>05QH</b>	<b>10QH</b>	<b>20QH</b>

#### Окно 4

Тип уплотнения	
Материал уплотнения	Код
Нитрил	<b>B</b>
Фторэластомер	V

#### Окно 5

Индикатор	
	Код
Нет отверстия для индикатора	<b>N</b>
Визуальный индикатор	<b>M3</b>
Электрический индикатор	<b>T1</b>
Заглушено стальной пробкой	P
Электронный 4 СИД, PNP, Н.Р.	F1
Электронный 4 СИД, NPN, Н.Р.	F2
Электронный 4 СИД, PNP, Н.З.	F3
Электронный 4 СИД, NPN, Н.З.	F4

#### Окно 6

Настройки байпаса и индикатора		
Байпасный клапан	Индикатор	Код
3,5 бар	2,5 бар	<b>K</b>
7,0 бар	5,0 бар	<b>M</b>
Нет байпаса	5,0 бар	<b>M</b>
Нет байпаса	Нет индикатора	<b>X</b>

+ Окно 8: код 2  
+ Окно 8: код 2

Если фильтр содержит байпасный клапан, но не индикатор, то код обозначает настройку байпаса.

#### Окно 7

Соединение фильтра	
Отверстия	Код
18P: Резьба G <sup>3</sup> / <sub>4</sub>	<b>G12</b>
Резьба SAE 12	S12
Резьба M27, ISO 6149	M27
SAE фланец 3/4" 6000-M	H12
SAE фланец 1/2" 6000	F12
28P: Резьба G 1	<b>G16</b>
Резьба SAE 16	S16
Резьба M33, ISO 6149	M33
SAE фланец 1" 6000-M	H16
SAE фланец 1" 6000	F16
38P: Резьба G 1 1/4	<b>G20</b>
Резьба G 1 1/2	<b>G24</b>
Резьба SAE 20	S20
Резьба SAE 24	S24
Резьба M42, ISO 6149	M42
Резьба M48, ISO 6149	M48
SAE фланец 1 1/2" 6000-M	<b>H20</b>
SAE фланец 1 1/4" 6000	F20

#### Окно 8

Опции	
Опции	Код
Стандартное	<b>1</b>
Нет байпаса	<b>2</b>

#### Номинальный расход (л/мин) при вязкости 30 сСт

Модель фильтра	02Q	05Q	10Q	20Q
18P-1	35	60	80	100
18P-2	70	110	130	150
28P-1	80	100	120	150
28P-2	140	200	250	300
38P-1	140	220	340	420
38P-2	320	440	560	700

#### Комплект уплотнений серии 18/28/38P

Номер детали	Описание
<b>S04350</b>	КОМПЛЕКТ НИТРИЛОВЫХ УПЛОТНЕНИЙ 18P
<b>S04351</b>	КОМПЛЕКТ ФТОРЭЛАСТОМЕРНЫХ УПЛОТНЕНИЙ 18P
<b>S04352</b>	КОМПЛЕКТ НИТРИЛОВЫХ УПЛОТНЕНИЙ 28P
<b>S04353</b>	КОМПЛЕКТ ФТОРЭЛАСТОМЕРНЫХ УПЛОТНЕНИЙ 28P
<b>S04354</b>	КОМПЛЕКТ НИТРИЛОВЫХ УПЛОТНЕНИЙ 38P
<b>S04355</b>	КОМПЛЕКТ ФТОРЭЛАСТОМЕРНЫХ УПЛОТНЕНИЙ 38P

Тонкость фильтрации						Код
Средний коэффициент фильтрации бета β (ISO 16889) / размер частиц мкм [с]						
β(x(c)=2)	β(x(c)=10)	β(x(c)=75)	β(x(c)=100)	β(x(c)=200)	β(x(c)=1000)	
% эффективности на основе приведенного выше коэффициента бета (βx)						Одноразовый Microglass III
50.0%	90.0%	98.7%	99.0%	99.5%	99.9%	
Не применимо	Не применимо	Не применимо	Не применимо	Не применимо	4.5	<b>02Q</b>
Не применимо	Не применимо	4.5	5	6	7	<b>05Q</b>
Не применимо	6	8.5	9	10	12	<b>10Q</b>
6	11	17	18	20	22	<b>20Q</b>

Примечание 1: Номера деталей с жирным шрифтом и цветовым выделением будут обеспечивать выбор "стандартного" изделия.

Примечание 2: При выборе номера детали, отображаемого иначе, Вам будет необходимо узнать в Parker Filtration о ее наличии.



# Серия 70/70 Есо

Фильтры высокого давления  
Макс. 200 л/мин - 420 бар



Когда гибкость  
способствует снижению  
воздействия на  
окружающую среду

Проверенный в  
эксплуатации фильтр  
требует меньше  
пространства и труб

В серии 70/70 Есо имеется  
ассортимент типоразмеров  
головной части и стакана и опций  
присоединения. Поставляется  
стекловолоконный материал  
Microglass III и материал Ecoglass III.  
Максимальное давление 420 бар.  
Максимальный расход 450 л/мин.  
Проверенный, прочный и надежный  
фильтр для сверхмощных систем.



## Контактная информация: Особенности изделия:

Parker Hannifin  
Подразделение Hydraulic  
Filtration, Европа

Европейский производственно-  
информационный центр  
Бесплатный тел.: 00800 27 27  
5374 (из Австрии, Бельгии,  
Швейцарии, Чехии, Германии,  
Эстонии, Испании, Финляндии,  
Франции, Ирландии, Италии,  
Португалии, Швеции, Словакии,  
Великобритании)  
filtrationinfo@parker.com

www.parkerhfde.com

- В серии 70/70 Есо имеется ассортимент типоразмеров головной части и стакана и опций присоединения.
- Поставляется стекловолоконный материал Microglass III и материал Ecoglass III.
- Максимальное давление 420 бар. Максимальный расход 450 л/мин.
- Проверенный в эксплуатации фильтр, обеспечивающий высокий уровень защиты системы.

# Серия 70/70 Есо

## Фильтры высокого давления

### Особенности и преимущества

Особенности	Технические преимущества	Экономическая выгода
Испытаны на усталостный ресурс при полном расчетном давлении	Усиленный прочный корпус для применения в тяжелых условиях	Надежная и непрерывная работа как в мобильных, так и в промышленных системах
Несколько вариантов головной части и размеров подсоединения	Легко устанавливаются	Требует меньше пространства и труб
Несколько вариантов длины стакана	Оптимизированные типоразмеры	Правильный фильтр для каждого применения Высокая эффективность фильтрации
Сменные элементы Microglass III	Многослойная конструкция обеспечивает высокую пропускную способность и эффективность	Непревзойденные рабочие характеристики
	Проволочная опора снижает собирание в складки, поддерживает постоянство характеристик	Надежная работа в течение всего срока службы элемента Снижение времени простоев, максимальное увеличение срока службы элемента
Сменные элементы Ecoglass III без сердечника	Элемент не содержит металла	Экологичная утилизация в мусоросжигателе
	Снижение общего веса на 50%	Снижение расходов на замену элементов
	Легкость прессования использованных элементов	Снижение расходов на утилизацию
	Имеются Есо-преходники	Модернизация на конструкцию без сердечника в уже установленных корпусах
Поставляются визуальные, электрические и электронные индикаторы	Проверка состояния элемента с первого взгляда	Оптимизируется срок службы элемента, предотвращается байпас
	Правильный вариант для конкретного применения	Соответствие электрическим соединениям Вашей системы

### Типичные области применения

- Лесозаготовительное оборудование
- Промышленные силовые агрегаты
- Целлюлозно-бумажная промышленность
- Портовое погрузочно-разгрузочное оборудование
- Шахтное и карьерное оборудование

### Фильтры высокого давления серии 70/70 Есо подразделения Parker Filtration.

Высококачественные фильтры высокого давления для трубного монтажа, рассчитанные на давление 420 бар, обеспечивают высокие уровни защиты при расходе до 450 л/мин.

Чувствительные к загрязнению системы могут быть надежно защищены с помощью фильтров высокого давления серии 70.

Серия 70 также поставляется с экологичными элементами Ecoglass III.



## Технические характеристики

### Номинальное давление:

Максимально допустимое рабочее давление 420 бар.  
Корпус фильтра испытан на усталостную прочность при пульсирующем давлении: 10<sup>6</sup> импульсов 0 - 414 бар.

### Соединения:

Резьба G1, G1<sup>1/4</sup>, G1<sup>1/2</sup> (ISO 228/1).  
или фланцы 1<sup>1/4</sup>" SAE 3000-M, 1<sup>1/2</sup>" SAE 3000-M, 1<sup>1/4</sup>" SAE 6000-M, 1<sup>1/2</sup>" SAE 6000-M.

### Корпус фильтра:

Материал головной части чугун (GSI).  
Материал стакана сталь. Макс. момент затяжки 40 Нм.

### Материал уплотнения:

Нитрил или фторэластомер.

### Диапазон рабочих температур:

Материал уплотнения нитрил: от -40°C до +100°C  
Материал уплотнения фторэластомер: от -20°C до +120°C

### Байпасный клапан:

Давление открытия 3,5 бар.

### Фильтроэлемент:

#### Тонкость фильтрации:

Определяется испытанием методом рециркуляции по ISO 16889.  
Характеристики усталостной прочности:  
Фильтрующий материал поддерживается таким способом, чтобы достигался оптимальный усталостный ресурс (ISO 3724).

### Microglass III:

Поддерживается с помощью металлической проволочной сетки с эпоксидным покрытием, композитного армированного материала торцевых крышек и металлического внутреннего сердечника.  
Устойчивость элемента к разрушению 20 бар (ISO 2941).

### Ecoglass III:

Поддерживается пластиковой сеткой, армированным композитным материалом торцевых крышек. Нет металлических частей. Устойчивость элемента к разрушению 10 бар (ISO 2941). Фильтроэлемент может использоваться только вместе с повторно используемым Есо-адаптером FEA.  
Примечание: Ecoglass III обеспечивает качество по ISO 14001.

### Элементы с высокой устойчивостью к разрушению:

(Используется, если нет функции байпаса в корпусе фильтра). Фильтрующий материал Microglass III поддерживается металлической проволочной сеткой с эпоксидным покрытием на впуске и нержавеющей сталью на выпуске, материал торцевой крышки сталь. Прочный металлический внутренний сердечник. Устойчивость элемента к разрушению 210 бар (ISO 2941).

### Опции индикатора:

Индикация перепада давления: 2,5 ± 0,3 бар или 7,0 ± 0,5 бар.  
Индикаторы 2,5 бар используются с байпасным клапаном 3,5 бар., а индикаторы 7,0 бар - без функции байпас.  
- визуальный M3.  
- электрический T1.  
- электронный F1 (PNP).  
- электронный F2 (NPN).  
Подробные сведения об индикаторах см. в разделе 6 каталога.

### Совместимость с рабочими жидкостями:

Пригоден для использования с минеральными и растительными маслами и некоторыми видами синтетического масла. По другим рабочим жидкостям проконсультируйтесь в Parker Filtration.

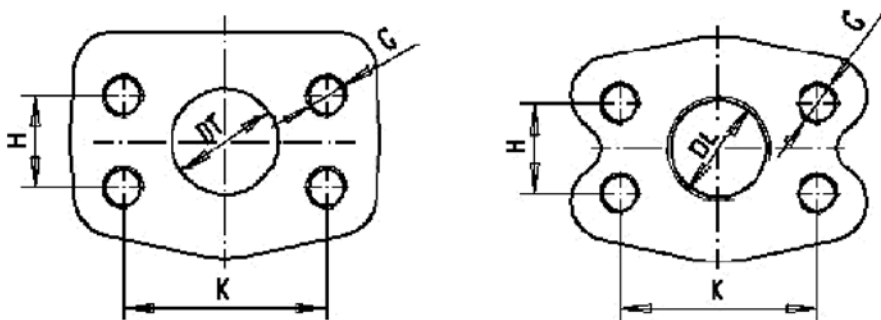

Размеры фланцев SAE

Тип	K	H	DL	DT	G
1.1/4 SAE 3000 psi	58,7	30,2	∅ 36	31,8	M10-15
1.1/2 SAE 3000 psi	69,9	35,7	G1.1/4	38,1	M12-18
1.1/4 SAE 6000 psi	66,7	31,7	∅ 30,3	31,8	M14-19
1.1/4 SAE 6000 psi	79,4	36,5	G1.1/4	38,1	M16-21

В таблице приведены запасные Есо-переходники, необходимые для использования с Есо-элементами или для замены на них

Тип фильтра	Есо-переходник	Номер детали
70-1	FEA7005.B	911042090
70-2	FEA7006.B	911042087
70-3	FEA7007.B	911042091
70-4	FEA7008.B	911042092

# Серия 70/70 Есо

## Фильтры высокого давления

### Технические характеристики

#### 70B

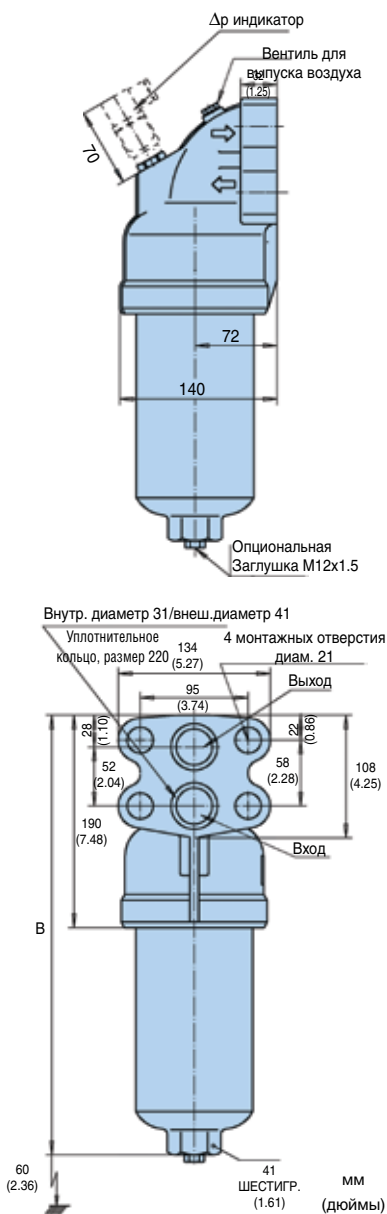

Масса (кг)			
Тип	70T	70L	70B
Длина 1	14	10.5	11.5
Длина 2	16.5	13	14
Длина 3	19	15.5	16.5
Длина 4	22	18.5	19.5

#### 70T

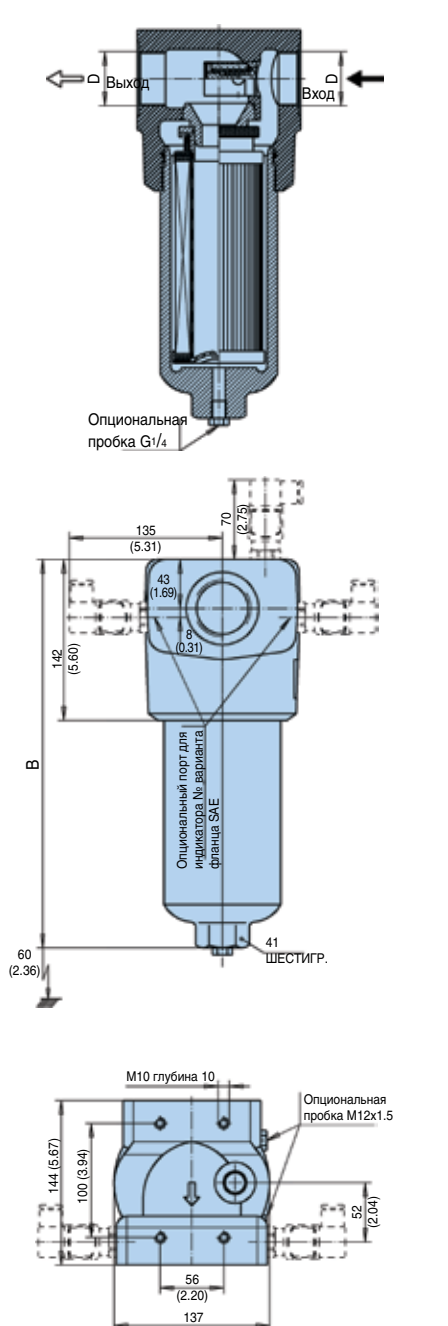

#### 70L

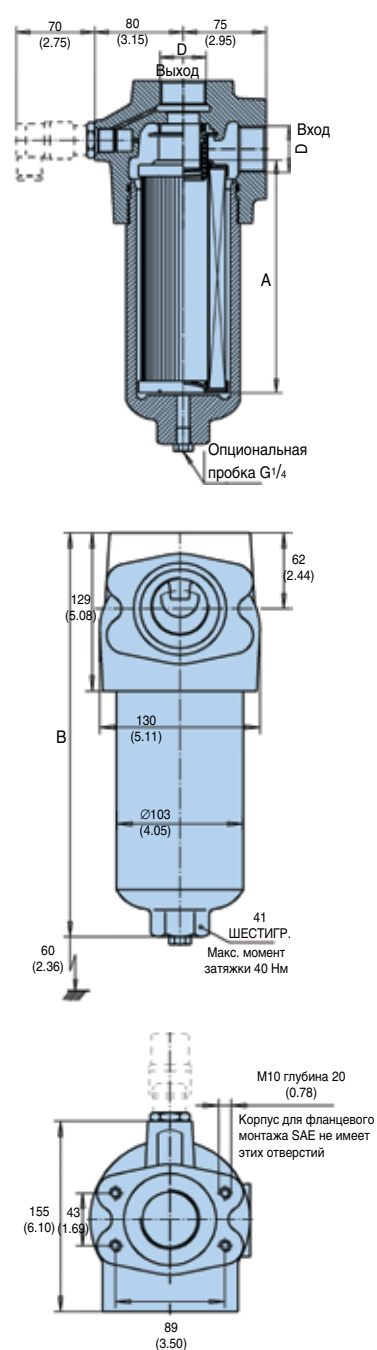

Тип	A	B 70T	B 70B	B 70L	Макс. рабочее давление	Отверстие D
Длина 1	116 (4.57)	249 (9.80)	295 (11.61)	235 (9.25)	420 бар	G1, G1 <sup>1</sup> / <sub>4</sub> или G1 <sup>1</sup> / <sub>2</sub> Фланец 1 <sup>1</sup> / <sub>2</sub> SAE 3000-М Фланец 1 <sup>1</sup> / <sub>4</sub> SAE 3000-М Фланец 1 <sup>1</sup> / <sub>2</sub> SAE 6000-М Фланец 1 <sup>1</sup> / <sub>4</sub> SAE 6000-М
Длина 2	208 (8.19)	342 (13.46)	390 (15.35)	330 (13.00)		
Длина 3	329 (12.95)	462 (18.19)	510 (20.08)	450 (17.72)		
Длина 4	428 (16.85)	562 (22.12)	610 (24.01)	550 (21.65)	350 бар	



## Графики падения давления

С байпасом 3,5 бар рекомендуемое начальное падение давления составляет макс. 1,2 бар.

Если вязкость рабочей среды отличается от 30 сСт, то падение давления на фильтре может быть рассчитано следующим образом:

Общее  $\Delta p = \Delta p_{\text{корпуса}} + (\Delta p_{\text{элемента}} \times \text{вязкость рабочей среды} / 30)$ .

### Серия 70 пустой корпус

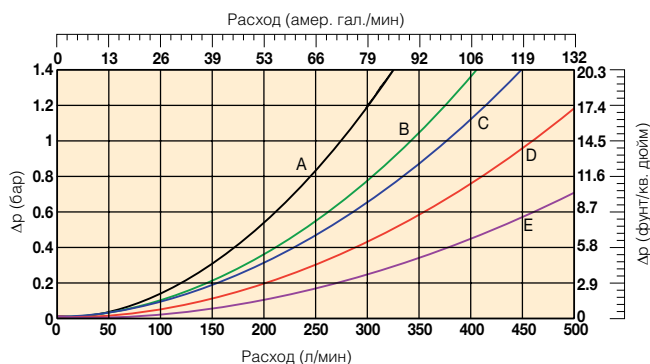

- A: 70T с соединениями G16
- B: 70T с соединениями G20 и 70L с соединениями G16
- C: 70L с соединениями G20 и 70B
- D: 70T с соединениями G24
- E: 70L с соединениями G24

### Элементы 70-1 с Microglass III

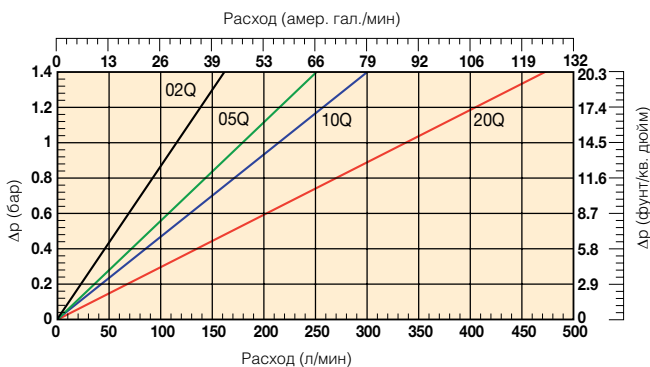

### Элементы 70-2 с Microglass III

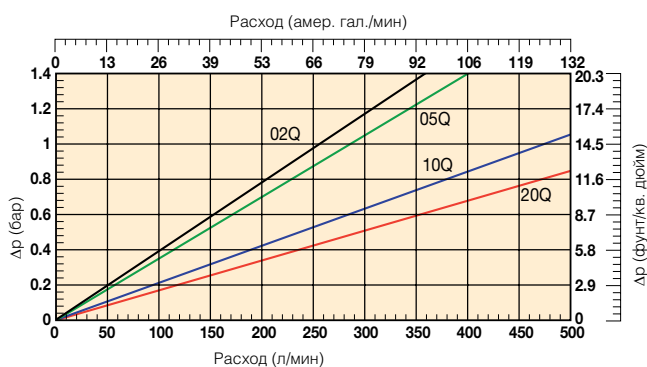

### Элементы 70-3 с Microglass III

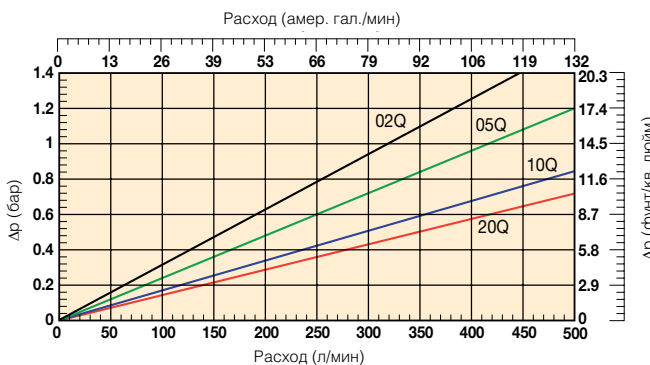

### Элементы 70-4 с Microglass III

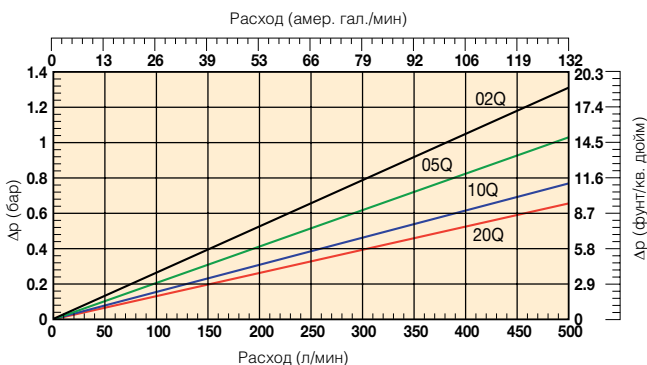

# Серия 70/70 Eco

## Фильтры высокого давления

### Графики падения давления (продолж.)

**Элементы 70-1 с Ecoglass III**

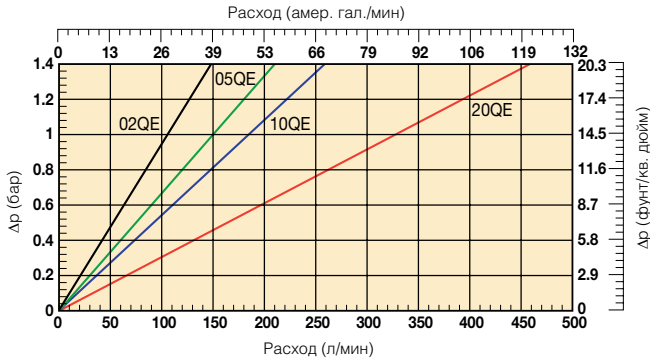

**Элементы 70-2 с Ecoglass III**

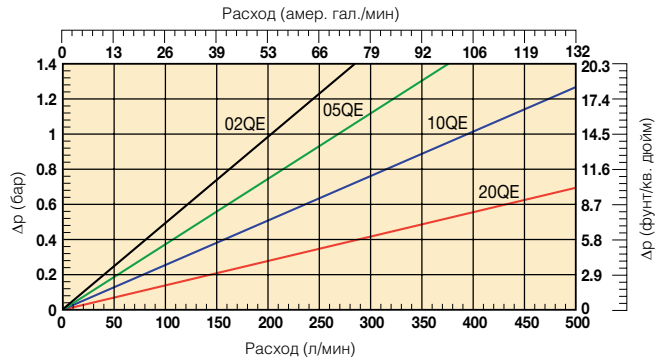

**Элементы 70-3 с Ecoglass III**

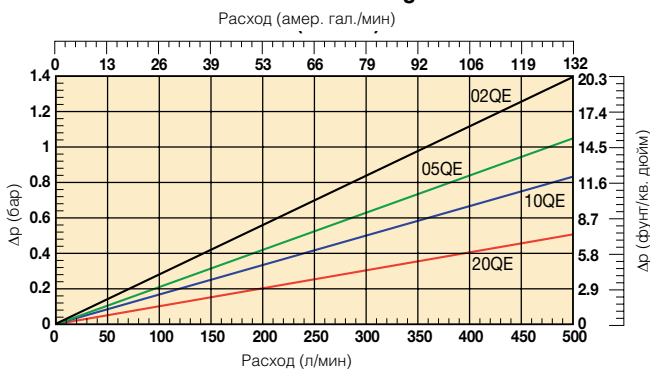

**Элементы 70-4 с Ecoglass III**

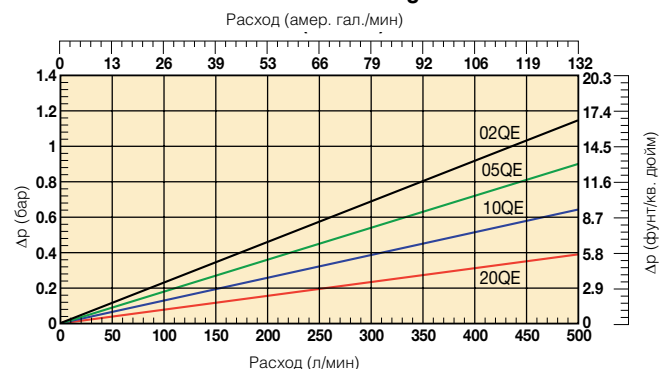

**ГРАФИК ПАДЕНИЯ ДАВЛЕНИЯ 70-1**  
С высокой устойчивостью к разрушению FC7005

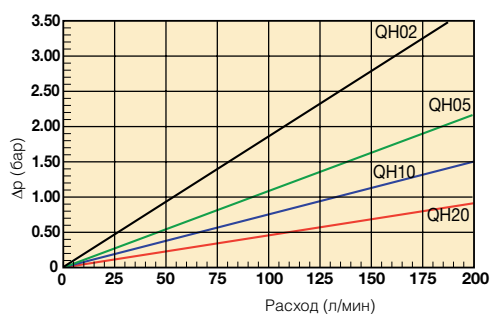

**ГРАФИК ПАДЕНИЯ ДАВЛЕНИЯ 70-2**  
С высокой устойчивостью к разрушению FC7006

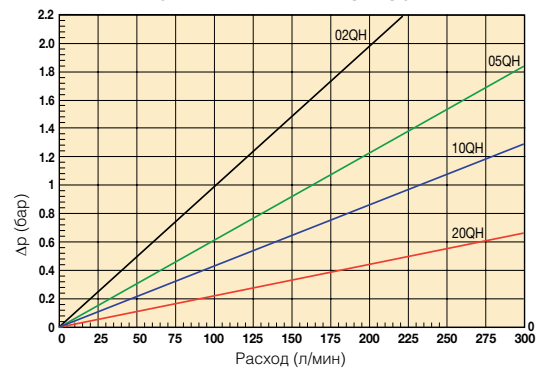

**ГРАФИК ПАДЕНИЯ ДАВЛЕНИЯ 70-3**  
С высокой устойчивостью к разрушению FC7007

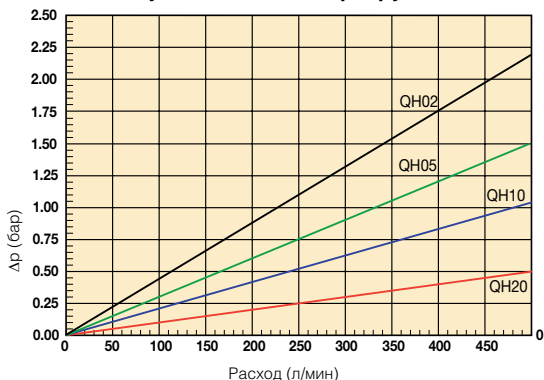

**ГРАФИК ПАДЕНИЯ ДАВЛЕНИЯ 70-4**  
С высокой устойчивостью к разрушению FC7008

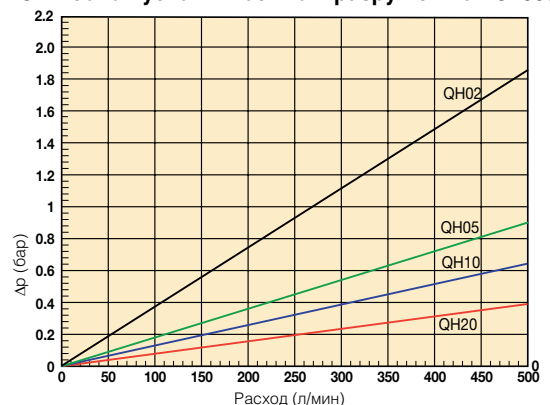

## Информация для заказа

Таблица стандартных изделий

Номер детали	Взамен	Расход (л/мин)	Модель номер	Длина элемента	Тонкость фильтрации материала (мкм)	Уплотнения	Индикатор	Настройки байпаса	Отверстия	Сменные элементы	Взамен
70L110QBPBG161	FF7005.Q010.BS35.GL16	150	70L	1	10	Нитрил	Заглушено	3,5 бар	G1"	938773Q	FC7005.Q010.BK
70L120QBPBG161	FF7005.Q020.BS35.GL16	230	70L	1	20	Нитрил	Заглушено	3,5 бар	G1"	938774Q	FC7005.Q020.BK
70L210QBPBG201	FF7006.Q010.BS35.GL20	280	70L	2	10	Нитрил	Заглушено	3,5 бар	G1 1/4"	938777Q	FC7006.Q010.BK
70L220QBPBG201	FF7006.Q020.BS35.GL20	300	70L	2	20	Нитрил	Заглушено	3,5 бар	G1 1/2"	938778Q	FC7006.Q020.BK
70L310QBPBG241	FF7007.Q010.BS35.GL24	400	70L	3	10	Нитрил	Заглушено	3,5 бар	G1 1/2"	938781Q	FC7007.Q010.BK
70L320QBPBG241	FF7007.Q020.BS35.GL24	430	70L	3	20	Нитрил	Заглушено	3,5 бар	G1 1/2"	938782Q	FC7007.Q020.BK
70L410QBPBG241	FF7008.Q010.BS35.GL24	430	70L	4	10	Нитрил	Заглушено	3,5 бар	G1 1/2"	938785Q	FC7008.Q010.BK
70L420QBPBG241	FF7008.Q020.BS35.GL24	450	70L	4	20	Нитрил	Заглушено	3,5 бар	G1 1/2"	938786Q	FC7008.Q020.BK
70L110QEBPG161	FF7005.QE10.BS35.GL16	150	70L	1	10	Нитрил	Заглушено	3,5 бар	G1"	938789Q	FC7005.QE10.BK
70L120QEBPG161	FF7005.QE20.BS35.GL16	230	70L	1	20	Нитрил	Заглушено	3,5 бар	G1"	938790Q	FC7005.QE20.BK
70L210QEBPG201	FF7006.QE10.BS35.GL20	280	70L	2	10	Нитрил	Заглушено	3,5 бар	G1 1/4"	938793Q	FC7006.QE10.BK
70L220QEBPG201	FF7006.QE20.BS35.GL20	300	70L	2	20	Нитрил	Заглушено	3,5 бар	G1 1/2"	938794Q	FC7006.QE20.BK
70L310QEBPG241	FF7007.QE10.BS35.GL24	400	70L	3	10	Нитрил	Заглушено	3,5 бар	G1 1/2"	938797Q	FC7007.QE10.BK
70L320QEBPG241	FF7007.QE20.BS35.GL24	430	70L	3	20	Нитрил	Заглушено	3,5 бар	G1 1/2"	938798Q	FC7007.QE20.BK
70L410QEBPG241	FF7008.QE10.BS35.GL24	430	70L	4	10	Нитрил	Заглушено	3,5 бар	G1 1/2"	938801Q	FC7008.QE10.BK
70L420QEBPG241	FF7008.QE20.BS35.GL24	450	70L	4	20	Нитрил	Заглушено	3,5 бар	G1 1/2"	938802Q	FC7008.QE20.BK
70T110QBPBG161	FF7005.Q010.BS35.GT16	150	70T	1	10	Нитрил	Заглушено	3,5 бар	G1"	938773Q	FC7005.Q010.BK
70T120QBPBG161	FF7005.Q020.BS35.GT16	200	70T	1	20	Нитрил	Заглушено	3,5 бар	G1"	938774Q	FC7005.Q020.BK
70T210QBPBG201	FF7006.Q010.BS35.GT20	260	70T	2	10	Нитрил	Заглушено	3,5 бар	G1 1/4"	938777Q	FC7006.Q010.BK
70T220QBPBG201	FF7006.Q020.BS35.GT20	280	70T	2	20	Нитрил	Заглушено	3,5 бар	G1 1/4"	938778Q	FC7006.Q020.BK
70T310QBPBG241	FF7007.Q010.BS35.GT24	360	70T	3	10	Нитрил	Заглушено	3,5 бар	G1 1/2"	938781Q	FC7007.Q010.BK
70T320QBPBG241	FF7007.Q020.BS35.GT24	380	70T	3	20	Нитрил	Заглушено	3,5 бар	G1 1/2"	938782Q	FC7007.Q020.BK
70T410QBPBG241	FF7008.Q010.BS35.GT24	360	70T	4	10	Нитрил	Заглушено	3,5 бар	G1 1/2"	938785Q	FC7008.Q010.BK
70T420QBPBG241	FF7008.Q020.BS35.GT24	380	70T	4	20	Нитрил	Заглушено	3,5 бар	G1 1/2"	938786Q	FC7008.Q020.BK
70T110QEBPG161	FF7005.QE10.BS35.GT16	150	70T	1	10	Нитрил	Заглушено	3,5 бар	G1"	938789Q	FC7005.QE10.BK
70T120QEBPG161	FF7005.QE20.BS35.GT16	200	70T	1	20	Нитрил	Заглушено	3,5 бар	G1"	938790Q	FC7005.QE20.BK
70T210QEBPG201	FF7006.QE10.BS35.GT20	260	70T	2	10	Нитрил	Заглушено	3,5 бар	G1 1/4"	938793Q	FC7006.QE10.BK
70T220QEBPG201	FF7006.QE20.BS35.GT20	280	70T	2	20	Нитрил	Заглушено	3,5 бар	G1 1/2"	938794Q	FC7006.QE20.BK
70T310QEBPG241	FF7007.QE10.BS35.GT24	360	70T	3	10	Нитрил	Заглушено	3,5 бар	G1 1/2"	938797Q	FC7007.QE10.BK
70T320QEBPG241	FF7007.QE20.BS35.GT24	380	70T	3	20	Нитрил	Заглушено	3,5 бар	G1 1/2"	938798Q	FC7007.QE20.BK
70T410QEBPG241	FF7008.QE10.BS35.GT24	360	70T	4	10	Нитрил	Заглушено	3,5 бар	G1 1/2"	938801Q	FC7008.QE10.BK
70T420QEBPG241	FF7008.QE20.BS35.GT24	380	70T	4	20	Нитрил	Заглушено	3,5 бар	G1 1/2"	938802Q	FC7008.QE20.BK

Примечание: Узлы фильтра, заказываемые из конфигуратора изделия на следующей странице, требуют увеличенного времени выполнения заказа. По возможности, просим Вас делать выбор из приведенной выше таблицы.

### Комплекты уплотнений серии CN

Номер детали	Описание
911045021	КОМПЛЕКТ НИТРИЛОВЫХ УПЛОТНЕНИЙ 70/70 Eco
911045051	КОМПЛЕКТ ФТОРЕЛАСТОМЕРНЫХ УПЛОТНЕНИЙ 70/70 Eco

# Серия 70/70 Eсо

## Фильтры высокого давления

### Информация для заказа (продолж.)

#### Конфигуратор изделия

Окно 1	Окно 2	Окно 3	Окно 4	Окно 5	Окно 6	Окно 7	Окно 8
<b>70L</b>	<b>3</b>	<b>10Q</b>	<b>B</b>	<b>M3</b>	<b>K</b>	<b>G24</b>	<b>1</b>

#### Окно 1

Код	
Модель	Код
Фильтр высокого давления с L-отв.	<b>70L</b>
Фильтр высокого давления с T-отв.	<b>70T</b>
Фильтр выс. давл. с боковым манифольдным монтажом	70B

#### Окно 2

Тип фильтра	
Длина	Код
Длина 1	<b>1</b>
Длина 2	<b>2</b>
Длина 3	<b>3</b>
Длина 4	<b>4</b>

#### Окно 3

Тонкость фильтрации				
Материал элемента	Стекловолокно			
	Код материала			
Элемент Microglass III	<b>02Q</b>	<b>05Q</b>	<b>10Q</b>	<b>20Q</b>
	<b>02QE</b>	<b>05QE</b>	<b>10QE</b>	<b>20QE</b>
Элемент с выс. уст. к разр.	02QH	05QH	10QH	20QH

Примечание: При использовании элементов Ecoglass III требуется повторно используемый Eсо-переходник.

#### Окно 4

Тип уплотнения	
Материал уплотнения	Код
Нитрил	<b>B</b>
Фторэластомер	V

#### Окно 5

Индикатор	
	Код
Заглушено стальной пробкой	<b>P</b>
Визуальный индикатор	<b>M3</b>
Электрический индикатор	<b>T1</b>
Электронный 4 СИД, PNP, Н.Р.	F1
Электронный 4 СИД, NPN, Н.Р.	F2
Электронный 4 СИД, PNP, Н.З.	F3
Электронный 4 СИД, NPN, Н.З.	F4

#### Окно 6

Настройки байпаса и индикатора		
Байпасный клапан	Индикатор	Код
3,5 бар	2,5 бар	<b>K</b>
Нет байпаса	7,0 бар	N
Нет байпаса	Нет индикатора (P)	X

+ Окно 8: код 2

+ Окно 8: код 2

Если фильтр содержит байпасный клапан, но не индикатор, то код обозначает настройку байпаса.

#### Окно 7

Соединение фильтра					
Соединения	Код	Длина 1	Длина 2	Длина 3	Длина 4
Резьба G 1	<b>G16</b>	<b>S</b>	<b>S</b>	x	x
Резьба G 1 1/4	<b>G20</b>	<b>S</b>	<b>S</b>	<b>S</b>	<b>S</b>
Резьба G 1 1/2	<b>G24</b>	x	<b>S</b>	<b>S</b>	<b>S</b>
SAE фланец 1 1/4" 3000-M	R20	x	x	x	x
SAE фланец 1 1/2" 3000-M	R24	x	x	x	x
SAE фланец 1 1/4" 6000-M	H20	x	x	x	x
SAE фланец 1 1/2" 6000-M	H24	x	x	x	x
Боковой манифольд (только 70B)	X32	x	x	x	x

Наличие: **S** = стандартное изделие  
x = не стандартное, спрашивайте о наличии

#### Окно 8

Опции	
Опции	Код
Стандартное	<b>1</b>
Нет байпаса	2
Дренажное отверстие	4
70T: боковые отв. для индикаторов	6
70T: опции 2 + 6	8

Опции 6 и 8: в модели 70T имеется опция для 2-х отверстий для индикаторов на выходном фланце фильтра (не обработанное стандартное отверстие для индикатора)  
P: оба боковых отверстия для индикаторов заглушены стальными пробками выбраны M3 или другие индикаторы: отверстие правой стороны (в направлении потока) заглушено пластиковой пробкой, левой стороны - стальной пробкой

Номинальный расход (л/мин) при вязкости 30 сСт					
Длина фильтра	Материал	G16		G24	
		T-отверстие	G16 L-отверстие и G20 T-отв.	T-отверстие	L-отверстие
Длина 1	02Q/02QE	80	80	80	80
	05Q/05QE	120	120	120	120
	10Q/10QE	150	150	150	150
	20Q/20QE	200	230	230	230
Длина 2	02Q/02QE	160	160	160	160
	05Q/05QE	180	200	200	200
	10Q/10QE	220	260	280	320
	20Q/20QE	240	280	300	350
Длина 3	02Q/02QE	200	220	220	220
	05Q/05QE	220	250	280	280
	10Q/10QE	240	280	300	350
	20Q/20QE	250	300	320	380
Длина 4	02Q/02QE	220	250	270	270
	05Q/05QE	230	260	300	330
	10Q/10QE	250	280	330	360
	20Q/20QE	260	300	350	380

Сменные элементы с нитриловыми уплотнениями				
Материал	Длина 1	Длина 2	Длина 3	Длина 4
02Q	<b>938771Q</b>	<b>938775Q</b>	<b>938779Q</b>	<b>938783Q</b>
05Q	<b>938772Q</b>	<b>938776Q</b>	<b>938780Q</b>	<b>938784Q</b>
10Q	<b>938773Q</b>	<b>938777Q</b>	<b>938781Q</b>	<b>938785Q</b>
20Q	<b>938774Q</b>	<b>938778Q</b>	<b>938782Q</b>	<b>938786Q</b>
02QE	<b>938787Q</b>	<b>938791Q</b>	<b>938795Q</b>	<b>938799Q</b>
05QE	<b>938788Q</b>	<b>938792Q</b>	<b>938796Q</b>	<b>938800Q</b>
10QE	<b>938789Q</b>	<b>938793Q</b>	<b>938797Q</b>	<b>938801Q</b>
20QE	<b>938790Q</b>	<b>938794Q</b>	<b>938798Q</b>	<b>938802Q</b>
02QH	938803Q	938807Q	938811Q	938815Q
05QH	938804Q	938808Q	938812Q	938816Q
10QH	938805Q	938809Q	938813Q	938817Q
20QH	938806Q	938810Q	938814Q	938818Q

#### Выделение цветом (Обозначает наличие номера детали)

<b>123</b>	Позиция стандартная
<b>123</b>	Позиция является стандартной зеленой опцией
<b>123</b>	Позиция наполовину стандартная
123	Позиция не стандартная

Примечание: Стандартные позиции имеются на складе, наполовину стандартные позиции доступны через четыре недели

Тонкость фильтрации						Код		
Средний коэффициент фильтрации бета β (ISO 16889) / размер частиц мкм [с]						Одноразовый Microglass III	Не содержащий металла Ecoglass III	Элемент с выс. уст. к разрушению
β(x)=2	β(x)=10	β(x)=75	β(x)=100	β(x)=200	β(x)=1000			
% эффektivности на основе приведенного выше коэффициента бета (βx)								
50.0%	90.0%	98.7%	99.0%	99.5%	99.9%	02Q	02QE	02QH
Не применимо	Не применимо	Не применимо	Не применимо	Не применимо	4.5	05Q	05QE	05QH
Не применимо	Не применимо	4.5	5	6	7	10Q	10QE	10QH
Не применимо	6	8.5	9	10	12	20Q	20QE	20QH
6	11	17	18	20	22			

Примечание 1: Номера деталей, выделенные жирным шрифтом и цветом обеспечивают выбор "стандартного" изделия.

Примечание 2: При выборе номера детали, отображаемого иначе, следует узнать в Parker Filtration о ее наличии.



# Серия 22PD/32PD

Сдвоенные фильтры высокого давления

Макс. 260 л/мин - 210 бар



Сдвоенная конструкция с широкими возможностями применения

Обеспечивает замену элемента, не прерывая работы

В фильтрах серии 22PD/32PD используется сдвоенная конструкция со встроенным отсечным краном и вентилями для выпуска воздуха. Стандартно поставляется стекловолоконный материал Microglass III. Максимальное давление 210 бар. Максимальный расход 260 л/мин. Гидрораспределитель работает на стороне впуска фильтра, обеспечивая свободную от загрязнений систему.



Контактная информация: Особенности изделия:

Parker Hannifin  
Подразделение Hydraulic Filtration, Европа

Европейский производственно-информационный центр  
Бесплатный тел.: 00800 27 27 5374 (из Австрии, Бельгии, Швейцарии, Чехии, Германии, Эстонии, Испании, Финляндии, Франции, Ирландии, Италии, Португалии, Швеции, Словакии, Великобритании)  
filtrationinfo@parker.com

www.parkerhfde.com

- В фильтрах серии 22PD/32PD используется сдвоенная конструкция со встроенным отсечным краном и вентилями для выпуска воздуха.
- Стандартно поставляется стекловолоконный материал Microglass III.
- Максимальное давление 210 бар. Максимальный расход 260 л/мин.
- Конструкция обеспечивает замену элемента, не прерывая работы.



# Серия 22PD/32PD

## Сдвоенные фильтры высокого давления

### Особенности и преимущества

Особенности	Технические преимущества:	Экономическая выгода
Сдвоенная конструкция	Возможность обслуживания элементов во время работы	Обеспечивает непрерывную работу машины с полной защитой от загрязнения
Встроенный отсечной кран	Не требуется внешних трубопроводов	Безопасность и надежность
Вентили для выпуска воздуха	Выпуск всего захваченного фильтром воздуха	Получение максимальных рабочих характеристик от элементов Предотвращает "неполноценность" системы
Сменные элементы Microglass III	Многослойная конструкция обеспечивает высокую производительность и эффективность	Непревзойденные рабочие характеристики Надежная работа в течение всего срока службы элемента
	Проволочная опора снижает собирание в складки, поддерживает постоянство характеристик	Снижение времени простоев, макс. увеличение срока службы элемента
Поставляются визуальные, электрические и электронные индикаторы	Проверка состояния элемента с первого взгляда	Оптимизируется срок службы элемента, предотвращается байпас
	Правильный вариант для конкретного применения	Соответствие электрическим соединениям Вашей системы

### Типичные области применения

- Системы рулевого управления судном
- Промышленные системы с непрерывным режимом работы
- Промывные системы с высоким расходом

### Сдвоенные фильтры высокого давления серии 22P/32PD подразделения Parker Filtration.

Спроектированы специально для обеспечения непрерывной работы, даже при замене элемента.

Гидрораспределитель работает на стороне впуска фильтра, обеспечивая свободную от загрязнений систему.



## Технические характеристики

### Номинальное давление:

Максимально допустимое рабочее давление 210 бар.  
Корпус фильтра испытан на усталостную прочность при пульсирующем давлении: 10<sup>6</sup> циклов 210 бар.

### Соединения:

Входное и выходное соединения с резьбой.

Тип соединения	Модель	
	22PD	32PD
BSPF(G)	1"	1 1/4"
Фланец SAE 3000-M	1 1/4"	1 1/2"

\*3000-M является типом SAE с соответствующим метрическим резьбовым креплением.

### Корпус фильтра:

Материал головной части чугун (GSI).  
Материал стакана сталь.

### Материал уплотнения:

Нитрил или фторэластомер.

### Диапазон рабочих температур:

Материал уплотнения нитрил: от -40°C до +100°C  
Материал уплотнения фторэластомер: от -20°C до +120°C

### Байпасный клапан:

Давление открытия 3,5 бар

### Фильтроэлемент:

#### Тонкость фильтрации:

Определяется испытанием методом рециркуляции по ISO 16889.  
Характеристики усталостной прочности:  
Фильтрующий материал поддерживается таким способом, чтобы достигался оптимальный усталостный ресурс (ISO 3724).

### Microglass III:

Поддерживается с помощью металлической проволочной сетки с эпоксидным покрытием, композитного армированного материала торцевых крышек и металлического внутреннего сердечника. Устойчивость элемента к разрушению 20 бар (ISO 2941).

### Элементы с высокой устойчивостью к разрушению:

(используется, если нет функции байпаса в корпусе фильтра).  
Фильтрующий материал Microglass III поддерживается металлической проволочной сеткой с эпоксидным покрытием на впуске и нержавеющей сталью на выпуске, материал торцевой крышки сталь. Прочный металлический внутренний сердечник. Устойчивость элемента к разрушению 210 бар (ISO 2941).

### Опции индикатора:

Индикация перепада давления: 2,5 ± 0,3 бар.

- визуальный M3.
- электрический T1.
- электронный F1 (PNP).
- электронный F2 (NPN).

Подробные сведения об индикаторах см. в разделе 6 каталога.

### Масса (кг):

Модель	Длина 1	Длина 2
22PD	22	27
32PD	44	50

### Совместимость с рабочими жидкостями:

Пригоден для использования с минеральными и растительными маслами и некоторыми видами синтетического масла. По другим рабочим жидкостям проконсультируйтесь в Parker Filtration.

Размеры в мм (дюймах)

Модель	A	B	C	D	E	F	G	H	I	J	K	L	M	N
22PD-1	240	35	92	18	55	150	150	96	192	60	30	59	30.75 $\varnothing$	236 (9.29)
22-PD-2	(9.45)	(1.38)	(3.62)	(0.71)	(2.16)	(5.91)	(5.90)	(3.70)	(7.56)	(2.36)	(1.18)	(2.32)		345 (13.58)
32PD-1	306	42	130	20	78	170	165	120	240	75	36	70	38 $\varnothing$	317 (12.48)
32PD-2	(12.05)	(1.65)	(5.12)	(0.79)	(3.07)	(6.69)	(6.49)	(4.72)	(9.45)	(2.95)	(1.42)	(2.75)		437 (17.20)

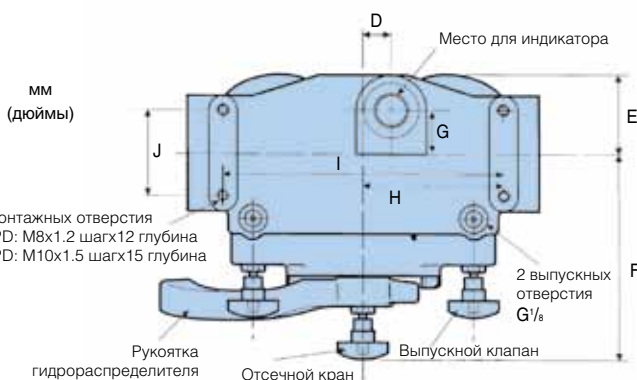
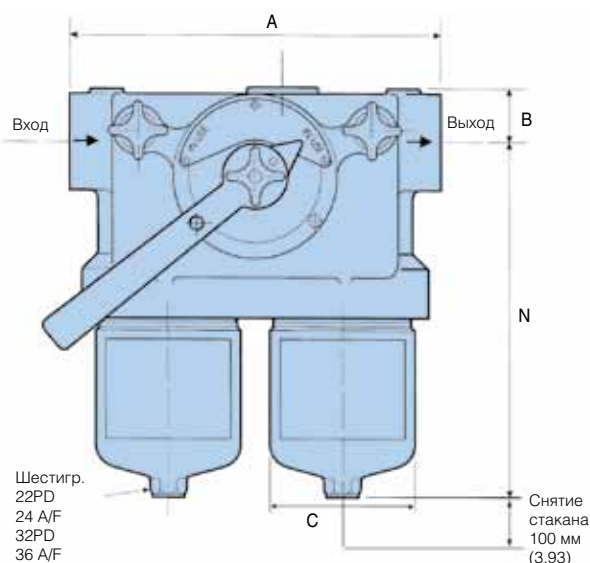

### Вид опорной поверхности фланца

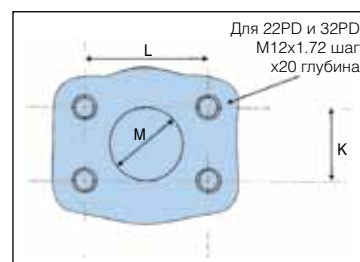

# Серия 22PD/32PD

## Сдвоенные фильтры высокого давления

### Графики падения давления

Рекомендуемый уровень начального падения давления равен макс. 1,2 бар.

Если вязкость рабочей среды отличается от 30 сСт, то падение давления на фильтре может быть рассчитано следующим образом:  $\Delta p = (\Delta p_{30} \times \text{вязкость среды}) / 30 \text{ сСт}$ .

Общее  $\Delta p = \Delta p_{\text{корпуса}} + (\Delta p_{\text{элемента}} \times \text{вязкость рабочей среды} / 30)$ .

22PD/32PD байпасный клапан

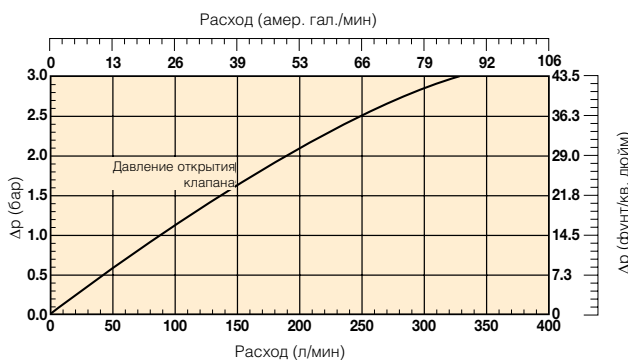

22PD/32PD пустой корпус

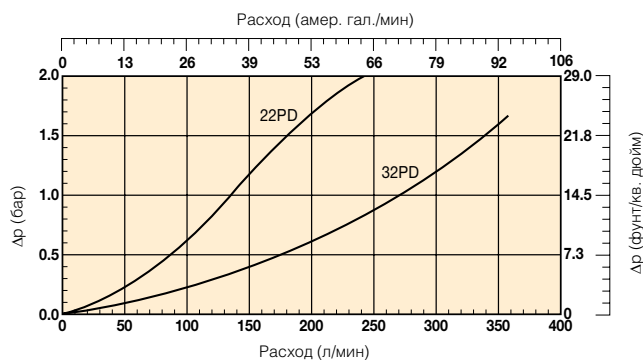

Элементы 22PD-1

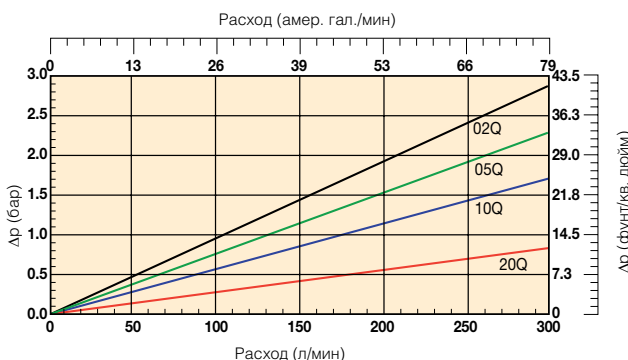

Элементы 22PD-2

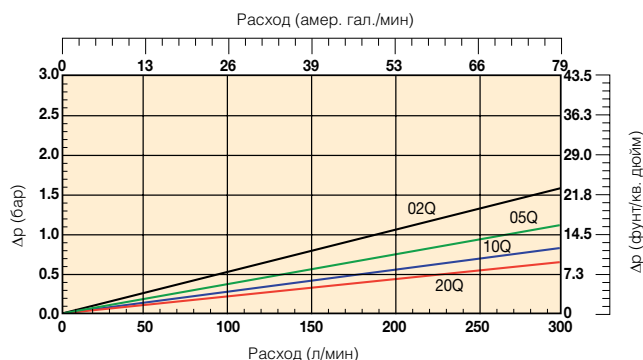

Элементы 32PD-1

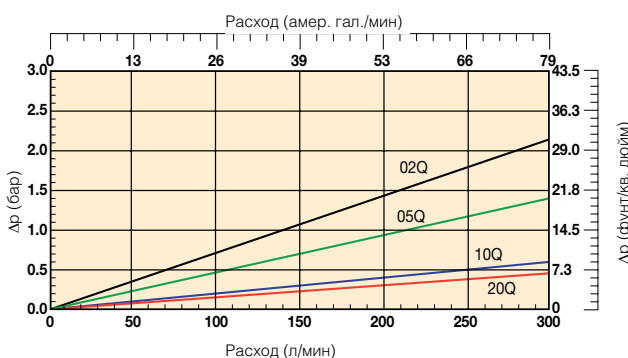

Элементы 32PD-2

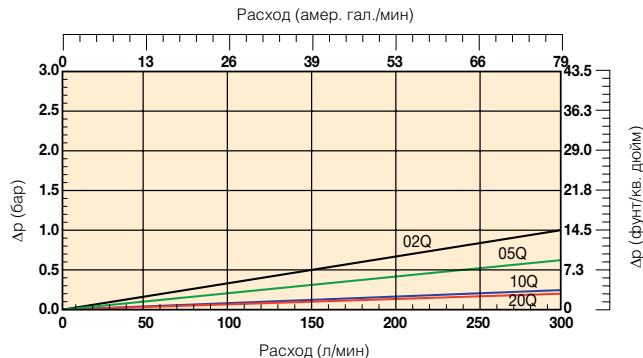

### Элементы 22PD-1 с высокой устойчивостью к разрушению

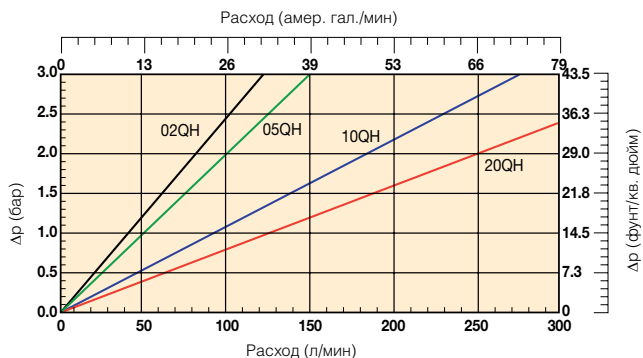

### 22PD-2 Элементы с высокой устойчивостью к разрушению

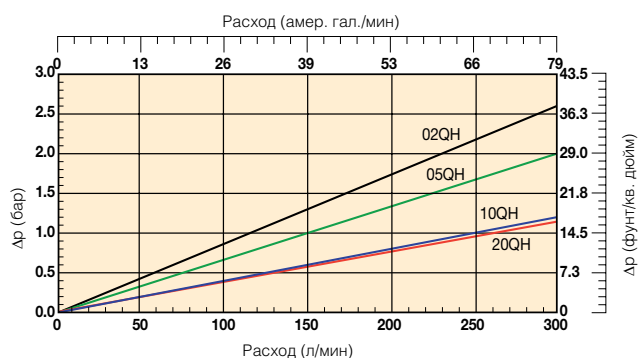

### 32PD-1 Элементы с высокой устойчивостью к разрушению

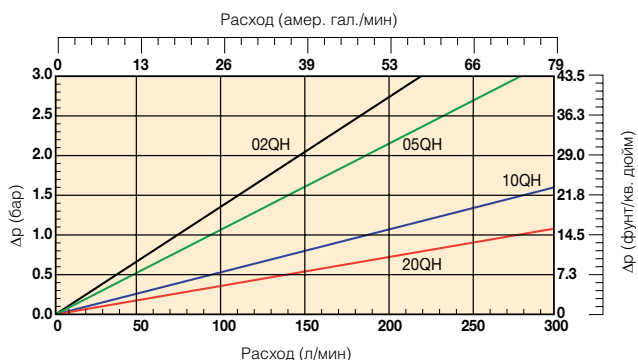

### 32PD-2 Элементы с высокой устойчивостью к разрушению

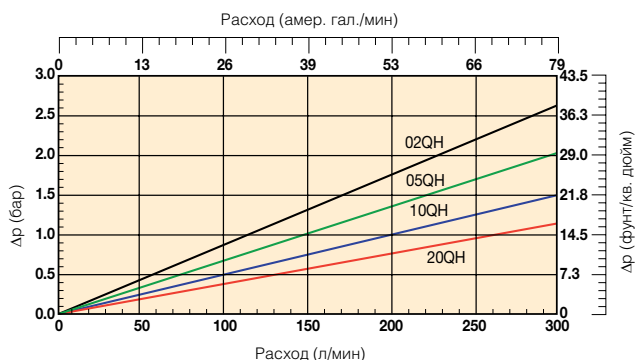

## Информация для заказа

### Таблица стандартных изделий

Номер детали	Взамен	Расход (л/мин)	Модель номер	Длина элемента	Тонкость фильтрации материала (мкм)	Уплотнения	Индикатор	Настройки байпаса	Отверстия	Сменные элементы
22PD210QBM3KG161	0-22-PD-2-10Q-V-50-C-1	120	22PD	Длина 2	10	Нитрил	Визуальный	3,5 бар	G1"	G01315Q
22PD210QBT1KG161	0-22-PD-2-10Q-TW3-50-C-1	120	22PD	Длина 2	10	Нитрил	Электрический	3,5 бар	G1"	G01315Q
22PD220QBM3KG161	0-22-PD-2-20Q-V-50-C-1	140	22PD	Длина 2	20	Нитрил	Визуальный	3,5 бар	G1"	G01938Q
22PD220QBT1KG161	0-22-PD-2-20Q-TW3-50-C-1	140	22PD	Длина 2	20	Нитрил	Электрический	3,5 бар	G1"	G01938Q
32PD210QBM3KG201	0-32-PD-2-10Q-V-50-D-1	240	32PD	Длина 2	10	Нитрил	Визуальный	3,5 бар	G1 1/4"	G01098Q
32PD210QBT1KG201	0-32-PD-2-10Q-TW3-50-D-1	240	32PD	Длина 2	10	Нитрил	Электрический	3,5 бар	G1 1/2"	G01098Q
32PD220QBM3KG201	0-32-PD-2-20Q-V-50-D-1	260	32PD	Длина 2	20	Нитрил	Визуальный	3,5 бар	G1 1/4"	G01954Q
32PD220QBT1KG201	0-32-PD-2-20Q-TW3-50-D-1	260	32PD	Длина 2	20	Нитрил	Электрический	3,5 бар	G1 1/4"	G01954Q

Примечание: Узлы фильтра, заказываемые из конфигуратора изделия на следующей странице, требуют увеличенного времени выполнения заказа. По возможности, просим Вас делать выбор из приведенной выше таблицы.

### Комплекты уплотнений серии 22PD/32PD

Номер детали	Описание
S04233	КОМПЛЕКТ НИТРИЛОВЫХ УПЛОТНЕНИЙ 22PD
S04234	КОМПЛЕКТ ФТОРЭЛАСТОМЕРНЫХ УПЛОТНЕНИЙ 22PD
S04233	КОМПЛЕКТ НИТРИЛОВЫХ УПЛОТНЕНИЙ 32PD
S04234	КОМПЛЕКТ ФТОРЭЛАСТОМЕРНЫХ УПЛОТНЕНИЙ 32PD



# Серия 22PD/32PD

## Сдвоенные фильтры высокого давления

### Информация для заказа (продолж.)

#### Конфигуратор изделия

Окно 1	Окно 2	Окно 3	Окно 4	Окно 5	Окно 6	Окно 7	Окно 8
22PD	2	10Q	B	M3	K	G16	1

#### Окно 1

Код	
Модель	Код
Сдвоенный фильтр выс. давл. малого размера	22PD
Сдвоенный фильтр выс. давл. большого размера	32PD

#### Окно 2

Тип фильтра	
Длина	Код
Длина 1	1
Длина 2	2

#### Окно 3

Тонкость фильтрации				
Материал элемента	Стекловолокно			
	Код материала			
Элемент Microglass III	02Q	05Q	10Q	20Q
Элемент с высокой уст. к разрушению	02QH	05QH	10QH	20QH

#### Окно 4

Тип уплотнения	
Материал уплотнения	Код
Нитрил	B
Фторэластомер	V

#### Окно 5

Индикатор	
	Код
Визуальный индикатор	M3
Электрический индикатор	T1
Заглушено стальной пробкой	P
Нет отверстия для индикатора	N
Электронный 4 СИД, PNP, Н.Р.	F1
Электронный 4 СИД, NPN, Н.Р.	F2
Электронный 4 СИД, PNP, Н.З.	F3
Электронный 4 СИД, NPN, Н.З.	F4

#### Окно 6

Настройки байпаса и индикатора		
Байпасный клапан	Индикатор	Код
3,5 бар	2,5 бар	K
Нет байпаса	5,0 бар	M
Нет байпаса	Нет индикатора	X

+ Окно 8: код 2  
+ Окно 8: код 2

Если фильтр содержит байпасный клапан, но не индикатор, то код обозначает настройку байпаса.

#### Окно 7

Соединение фильтра	
Отверстия	Код
22PD: Резьба G 1	G16
SAE фланец 1 1/2" 3000-M	R20
32PD: Резьба G 1 1/4	G20
SAE фланец 1 1/2" 3000-M	R24

#### Окно 8

Опции	
Опции	Код
Стандартное	1
Нет байпаса	2

#### Сменные элементы с нитриловыми уплотнениями

Материал	22PD-1	22PD-2	32PD-1	32PD-2
02Q	G01282Q	G01316Q	G01069Q	G01099Q
05Q	G02721Q	G02724Q	G02567Q	G02727Q
10Q	G01281Q	G01315Q	G01068Q	G01098Q
20Q	G01930Q	G01938Q	G01946Q	G01954Q
02QH	G01442Q	G01448Q	G01454Q	G01460Q
05QH	G03737Q	G03738Q	G03739Q	G03740Q
10QH	G01441Q	G01447Q	G01453Q	G01459Q
20QH	G01932Q	G01940Q	G01948Q	G01956Q

#### Номинальный расход (л/мин) при вязкости 30 сСт

Модель фильтра	02Q	05Q	10Q	20Q
22PD-1	70	80	100	120
22PD-2	100	110	120	140
32PD-1	100	150	210	230
32PD-2	180	210	240	260

#### Комплекты уплотнений

Модель фильтра	Нитрил	Фторэластомер
22PD	S04233	S04234
32PD	S03520	S03522

#### Сменные элементы с фторэластомерными уплотнениями

Материал	22PD-1	22PD-2	32PD-1	32PD-2
02Q	G01302Q	G01336Q	G01089Q	G01119Q
05Q	G02723Q	G02726Q	G02569Q	G02729Q
10Q	G01301Q	G01335Q	G01088Q	G01118Q
20Q	G01934Q	G01942Q	G01950Q	G01958Q
02QH	G01446Q	G01452Q	G01458Q	G01464Q
05QH	G04235Q	G04236Q	G04237Q	G04238Q
10QH	G01445Q	G01451Q	G01457Q	G01463Q
20QH	G01935Q	G01943Q	G01951Q	G01959Q

#### Выделение цветом (Обозначает наличие номера детали)

123	Позиция стандартная
123	Позиция является стандартной зеленой опцией
123	Позиция наполовину стандартная
123	Позиция не стандартная

Примечание: Стандартные позиции имеются на складе, наполовину стандартные позиции доступны через четыре недели

Тонкость фильтрации						Код	
Средний коэффициент фильтрации бета $\beta$ (ISO 16889) / размер частиц мкм [с]							
$\beta(x(c)=2)$	$\beta(x(c)=10)$	$\beta(x(c)=75)$	$\beta(x(c)=100)$	$\beta(x(c)=200)$	$\beta(x(c)=1000)$		
% эффективности на основе приведенного выше коэффициента бета ( $\beta(x)$ )							
50.0%	90.0%	98.7%	99.0%	99.5%	99.9%	02Q	02QH
Не применимо	Не применимо	4.5	5	6	7	05Q	05QH
Не применимо	6	8.5	9	10	12	10Q	10QH
6	11	17	18	20	22	20Q	20QH

Примечание 1: Номера деталей, выделенные жирным шрифтом и цветом обеспечивают выбор "стандартного" изделия.  
Примечание 2: При выборе номера детали, отображаемого иначе, следует узнать в Parker Filtration о ее наличии.



# Серии индикаторов

FMU Др-индикаторы  
и указатели давления  
Макс. 420 бар



Крайне необходимым  
является измерение  
критически важных  
параметров системы

**Надежный и непрерывный  
контроль фильтра в любых  
системах**

Линейка индикаторов состояния фильтров FMU, предназначенных для использования с широким ассортиментом фильтров Parker и взаимозаменяемых фильтров других изготовителей. Максимальное давление 420 бар. Всеохватывающее семейство высококачественных индикаторов для мобильной техники, промышленности и морских судов.



**Контактная информация:** Особенности изделия:

Parker Hannifin  
Подразделение Hydraulic Filtration,  
Европа

Европейский производственно-  
информационный центр  
Бесплатный тел.: 00800 27 27 5374  
(из Австрии, Бельгии, Швейцарии,  
Чехии, Германии, Эстонии, Испании,  
Финляндии, Франции, Ирландии,  
Италии, Португалии, Швеции,  
Словакии, Великобритании)  
filtrationinfo@parker.com

www.parkerhfde.com

- Линейка индикаторов состояния фильтров FMU, предназначенных для использования с широким ассортиментом фильтров Parker.
- Точное определение состояния фильтра визуальным, электронным и электрическим способом.
- Максимальное давление 420 бар.
- Мобильные, промышленные и судовые системы.

# Серии индикаторов

FMU Δр-индикаторы и указатели давления

## Особенности и преимущества

Особенности	Технические преимущества	Экономическая выгода
Индикаторы испытаны на усталостный ресурс при полном расчетном давлении	Надежные индикаторы для тяжелых условий эксплуатации	Надежный и непрерывный контроль фильтра в любых системах
Ввинчиваемые картриджные индикаторы	Легкий монтаж	Надежная герметизация, отсутствие утечки
Поставляются визуальные, электрические и электронные индикаторы	Проверка состояния элемента с первого взгляда	Оптимиз. срок службы элемента, предотвр. байпас
	Правильный вариант для конкретного применения	Соответствие электр. соединениям вашей системы
Несколько настроек индикации	Оптимизированы для каждой настройки байпаса	Индикатор, соответствующий применению
Визуальные индикаторы	Местный контроль состояния элемента	Надежный недорогой индикатор
Электрический индикатор с переключателем	Опция нормально разомкнутой (Н.Р.) и нормально замкнутой (Н.З.) функции	Одобен для использования при низком и высоком напряжении, включая системы управления механическим оборудованием и ПЛК
Электрический индикатор с 4 светодиодами	Тепловая блокировка	Нет ложной тревоги по причине низкой температуры масла
	Визуальное раннее предупреждение - желтый СИД	Дает время на планирование замены элемента
	Предварительное предупреждение желтым СИД и подключенного выхода	Указывает на предстоящую замену элемента
	Предупредительный сигнал красного СИД и подключенного выхода	Ясное указание на замену элемента
Поставляются индикаторы программируемые и с сертификатом ATEX	Индикаторы, соответствующие конкретному применению	Улучшенное наблюдение за машинами

## Типичные области применения

- Промышленное оборудование
- Мобильное оборудование
- Морские/шельфовые системы

### Индикаторы перепада давления серии FMU компании Parker

Серия индикаторов состояния фильтров FMU, предназначенных для использования с широким ассортиментом фильтров Parker и взаимозаменяемых с изделиями других изготовителей (за более подробной информацией обращайтесь в Parker Filtration).

Идеальны для точного определения состояния фильтра визуальным, электронным и электрическим способами, помогают эффективно обслуживать и защищать гидравлические системы морского, мобильного и промышленного оборудования от загрязнения твердыми частицами.



## Технические характеристики

**Максимально рабочее давление:**

420 бар (250 бар для алюминия).

**Индикация перепада давления:**

210 бар.

**Диапазон рабочих температур:**

от -20°C до +85°C с фторэластомерными уплотнениями,  
от -40°C до +85°C с уплотнениями из нитрила и EPDM.

**Материал корпуса:**

Латунь, алюминий или нержавеющая сталь.

**Уплотнения:**

Фторэластомер, нитрил или EPDM.

**Момент затяжки:**

макс. 75 Нм

(макс. 50 Нм для корпуса индикатора и корпуса фильтра)

**Значения перепада давлений для стандартных моделей индикаторов:**

1,2 бар ± 0,2

1,5 бар ± 0,2

2,5 бар ± 0,3

5,0 бар ± 0,5

7,0 бар ± 0,5

8,5 бар ± 0,5

(Индикаторы для других значения перепада давлений являются опциональными).

### FMU Δр – индикаторы обычно используются со следующими фильтрами:

Фильтры для тяжелых условий эксплуатации: GS, SF1040, DF2035, DF2050, DFH2060, DF2070, DF2089, DF2110 Примечание: Для подсоединения индикатора к фильтру требуется FMU-блок.	<b>U12H</b>	<b>1,0 и 1,5 бар</b>
Серия фильтров среднего давления: 45M. Серии фильтров высокого давления: 70L, 70T, 70B, 5000, 7100 и 7200. Серии фильтров для тяжелых условий эксплуатации: 130M, DF2145.	<b>U12H</b>	<b>2,5 бар</b>
Фильтры высокого давления без байпасного клапана: 70L, 70T, 70B, 7100 и 7200.	<b>U12H</b>	<b>7,0 бар</b>
Серии фильтров среднего и низкого давления; Обращаем Ваше внимание на то, что для серии PD имеются только индикаторы 2,5 бар: 15CN, 40CN, 80CN, 22PD, 32PD, 15P, 30P, 40RF, 50RF, IL8, 12M, 22M, 16P, 26P, 36P. Также фильтр для тяжелых условий эксплуатации DF40.	<b>U14M</b>	<b>1,2 и 2,5 бар</b>
Фильтры высокого давления 18P, 28P, 38P, FDA, FDB	<b>U14H</b>	<b>2,5 и 5,0 бар</b>

# Серии индикаторов

FMU Δр-индикаторы и указатели давления

## FMUT электрический

Номинальное напряжение	Неиндуктивная нагрузка (А)				Индуктивная нагрузка (А)				Пусковой ток (А)	
	Резистивная нагрузка		Ламповая нагрузка		Индуктивная нагрузка		Моторная нагрузка			
	Н.З.	Н.Р.	Н.З.	Н.Р.	Н.З.	Н.Р.	Н.З.	Н.Р.	Н.З.	Н.Р.
125 В пер. тока	5		1.5	0.7	3		2.5	1.3	20 макс.	10 макс.
250 В пер.тока	3		1.0	0.5	2		1.5	0.8		
8 В пост.тока	5		2		5	4	3			
14 В пост.тока	5		2		4	4	3			
30 В пост.тока	4		2		3	3	3			
125 В пост.тока	0.4		0.05		0.4	0.4	0.05			
250 В пост.тока	0.2		0.03		0.2	0.2	0.03			

Класс защиты	IP65
Электрический соединитель	DIN 43650
Категория перенапряжения	II (EN61010-1)

## Конфигурация контактов

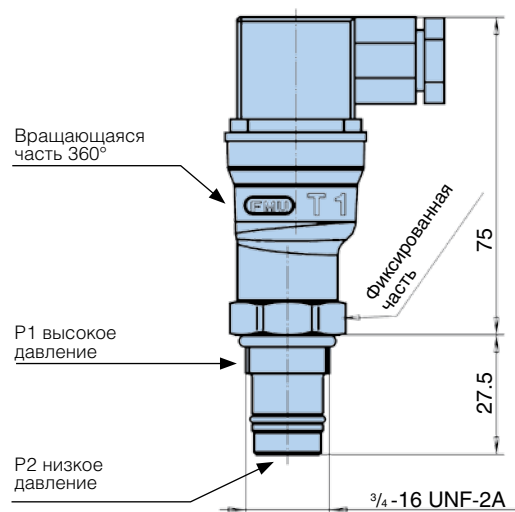
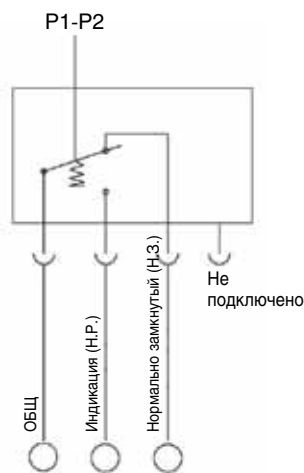

## Визуальный FMUM3 с автосбросом/Визуальный FMUM1 с ручным сбросом

### Работа

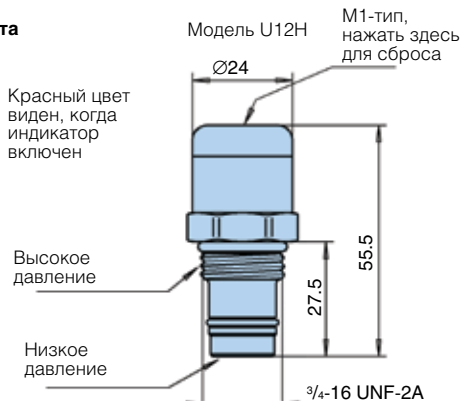

### Работа

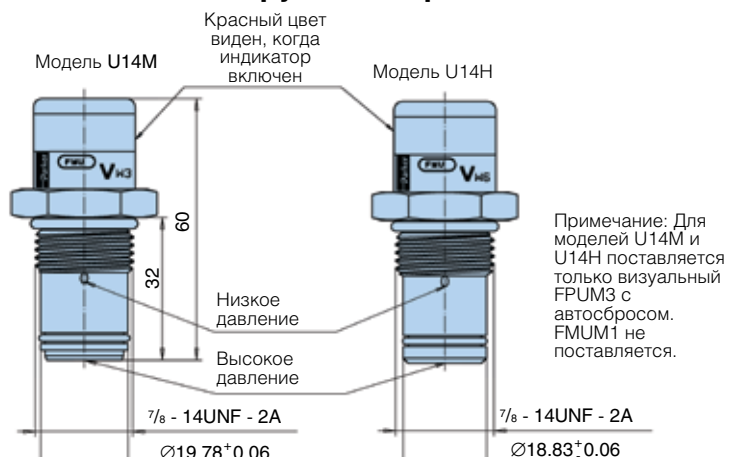

## Электронный FMUF

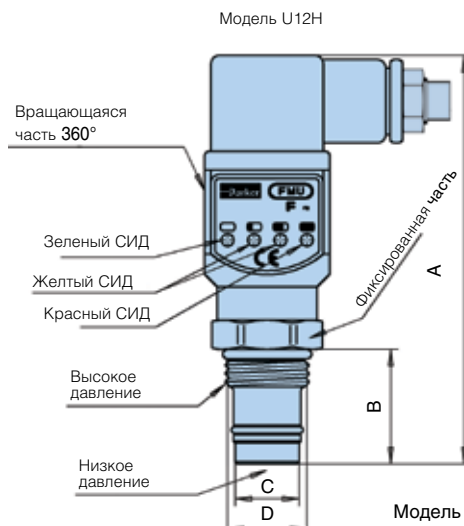
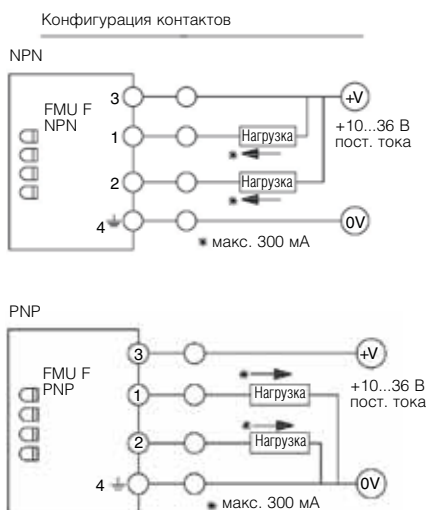

	U12H	U14M	U14H
<b>A</b>	98	105	105
<b>B</b>	27.5	32	32
<b>C</b>	∅16.2 ±0.05	∅19.78 ± 0.06	∅18.83 ± 0.06D
	<sup>3</sup> / <sub>4</sub> -16 UNF-2A	<sup>7</sup> / <sub>8</sub> -14 UNF-2A	<sup>7</sup> / <sub>8</sub> -14 UNF-2A

### Тепловая блокировка (стандартная настройка +20°C)

- Индикатор работает только при температуре выше значения настройки.
- Зеленый СИД мигает при более низкой температуре. (не в U12H)

Настр. давл. индикатора	Состояние СИД				Выход
	З	Ж1	Ж2	К	
< 50 %	⊗				-
50 %	⊗	⊗			-
75 %	⊗	⊗	⊗		2 активный
100 %	⊗	⊗	⊗	⊗	1 активный

Класс защиты	IP65
Электрический соединитель	DIN 43650, кабельное соедин. PG9 или опция - M12 4-контактное
Входное напряжение питания	от +10 до +36 В пост. тока
*Выход индикации	макс. 300 мА/36 В пост. тока
Тип выхода:	Н.Р. или Н.З./NPN или PNP

Примечание: Не подключайте выходные клеммы 1 или 2 непосредственно (без нагрузки) к клеммам источника питания, т.к. это вызовет повреждение оборудования.

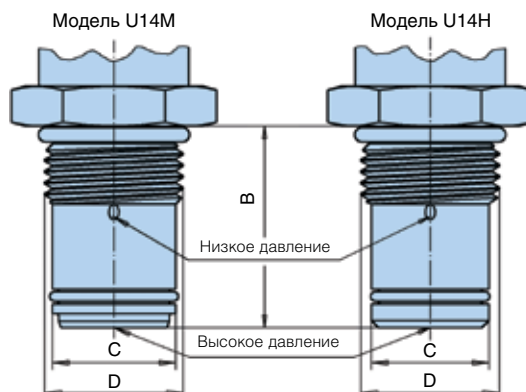

Меры безопасности: Индикатор U14M на 250 бар не может быть вставлен в камеру U14H, которая используется в фильтрах на 420 бар

## FMUL1 программируемый



Размеры: см. электронный FMUF Др-индикатор

## Программируемый Др-индикатор

Все настройки регулируются (настройки выполняются через ПК)

Соединительный кабель и программное обеспечение предоставляет компания Parker

- 4 светоизлучающих диода обеспечивают визуальную индикацию:
  - Зеленый (З): Питание ВКЛ
  - Желтый 1 (Ж1): Предв. предупреждение 1 (завод. настройка 50%)
  - Желтый 2 (Ж2): Предв. предупреждение 2 (завод. настройка 75%)
  - Красный (К): Индикация (завод. настройка 100%)
- два независимо программируемых выхода индикации
  - могут настраиваться независимо друг от друга и от настройки СИД
  - тип выхода: NPN или PNP
  - тип коммутации: Н.Р. или Н.З.
- диапазон настройки: 0,5 ... 10 бар
- диапазон тепловой блокировки: 0 ... 100°C
- содержит микрочип с памятью журналов
  - количество предупреждений: макс. 65535
  - период индикации времени (выход 1): макс. 1092 часа
  - время включения (часы работы): макс. 7 1/2 лет
  - выгружается и сбрасывается через ПК



# Серии индикаторов

## FMU Δр-индикаторы и указатели давления

### Информация для заказа

#### Конфигуратор изделия

Окно 1	Окно 2	Окно 3	Окно 4	Окно 5	Окно 6	Окно 7	Окно 8
FMU	M3	K	V	M	U14	H	

Код	
Серия индикаторов	Код
Блок контроля фильтра	FMU

Окно 2 Тип фильтра	
Индикатор перепада давления	Код
Визуальный с ручным сбросом	M1*
Визуальный с автосбросом	M3
Электрический	T1
Электронный 4 СИД, PNP, Н.Р.	F1
Электронный 4 СИД, NPN, Н.Р.	F2
Электронный 4 СИД, PNP, Н.З.	F3
Электронный 4 СИД, NPN, Н.З.	F4
Программируемый с памятью журналов	L1
Версия Ex	X1

Окно 3 Настройка индикатора		
Настройка индикатора	Стандартное	Код
1.0 бар (14 фунтов/кв. дюйм)	c	F
1.2 бар (17 фунтов/кв. дюйм)	a	G
1.5 бар (21 фунтов/кв. дюйм)	c	H
2.5 бар (35 фунтов/кв. дюйм)	a, b, c	K
5.0 бар (70 фунтов/кв. дюйм)	b	M
7.0 бар (98 фунтов/кв. дюйм)	c	N
8.5 бар (125 фунтов/кв. дюйм)		P

Стандартные настройки:  
a: U14M, ранее -W3  
b: U14H, ранее -W6  
c: U12H, ранее -F6

Окно 4 Тип уплотнения	
Материал уплотнения	Код
Нитрил	B
Фторэластомер	V
Каучук EPDM	E
Неопрен	N

Окно 5 Корпус индикатора	
Корпус индикатора	Код
Алюминий (Окно 7, код M)	A
Латунь (Окно 7, код M и H)	M
Нержавеющая сталь	K

Окно 6 Резьбовое соединение	
Резьбовое соединение	Код
1/4" - 16UNF-2A	U12
3/8" - 14UNF-2A	U14

Окно 7 Изделия А - класса Макс. давление	
Макс. давление	Код
Серии CN, 15/30P и 22/32 PP	M
45M, 130M, 70P и 18/28/38P	H

Окно 8 Опции	
Опции	Код
Стандартное	пропущено
Другие опции	заводская поставка

Примечание: Индикаторы F и L типа. Здесь показаны нестандартные настройки тепловой блокировки.

### Электронный FMUX с сертификатом ATEX

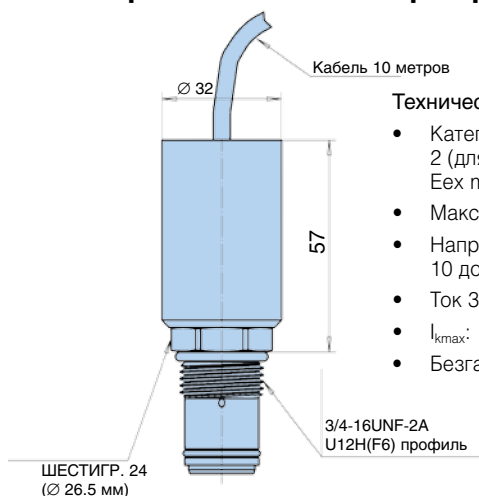

#### Технические характеристики:

- Категория оборудования 2 (для зоны 1): Ex II 2 GD Eex m II T6
- Макс. температура 85°C
- Напряжение питания: от 10 до 36 В пост. тока
- Ток 300 мА (макс.)
- I<sub>кmax</sub>: 1А
- Безгалогенный кабель

#### Индикатор типа X1: АTEX Δр-индикатор

Электронный индикатор, соответствующий директиве АTEX 94/9/ЕС: (Ex) II 2 GD Eex mII T6.

Класс защиты IP66. X1 относится к NPN, Н.Р. (см. электронный F типа). Другие опции выходов поставляются по запросу.

#### Соединительный кабель + ПО для программируемого индикатора L1

Соединительный кабель для последовательного соединения ПК и ПО для настроек индикатора и использования памяти журналов.

**Код заказа: 905075030**

#### Комплект уплотнений (фторэластомер)

Индикаторы с резьбовым соединением U12H (ранее -F6)

Индикаторы с резьбовым соединением U14M (ранее -W3)

Индикаторы с резьбовым соединением U14H (ранее -W6)

**Код заказа**

**911045078**

**911045086**

**911045087**

Примечание 1: Номера деталей, выделенные жирным шрифтом и цветом обеспечивают выбор "стандартного" изделия.

Примечание 2: При выборе номера детали, отображаемого иначе, следует узнать в Parker Filtration о ее наличии.



## Указатели давления для фильтров низкого давления

### Фильтр ETF

Визуальный указатель давления

**Код G2**  
мм (дюймы)

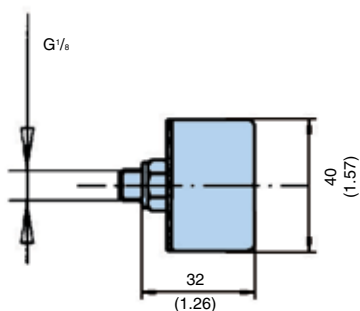

Электрический индикатор 48 В пост. тока, 1,0 бар  
**Код S2/S3**  
мм (дюймы)

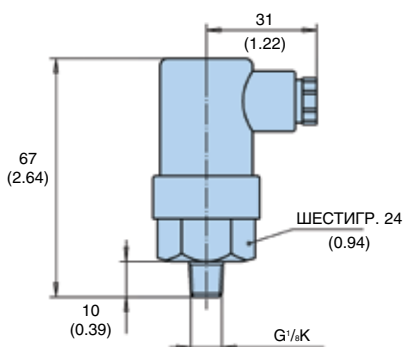

Электрический индикатор 250 В перем. тока, 1,0 бар  
**Код S4**  
мм (дюймы)

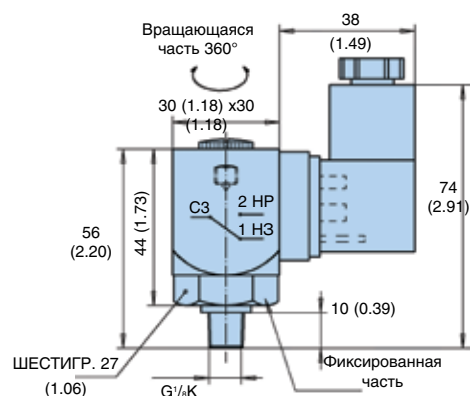

Опция	Описание	Соединение/Напряжение	Электрическое подключение	Номер детали						
G2	Визуальный индикатор 1,0 бар	Не применимо	Не применимо	FMUG2FBMG02L						
S2/S3	Электрический индикатор 1,0 бар	42 В пост. тока макс.	 Выберите либо нормально разомкнутый (НР), либо нормально замкнутый (НЗ)	FMUS2FBMG02L (НР реле) или FMUS3FBMG02L (НЗ реле)						
S4	Электрический индикатор 1,0 бар	250 В перем. тока макс.	 <table border="1"> <tr><td>1</td><td>НЗ</td></tr> <tr><td>2</td><td>НР</td></tr> <tr><td>3</td><td>ОБЩ</td></tr> </table>	1	НЗ	2	НР	3	ОБЩ	FMUS4FBMG02L
1	НЗ									
2	НР									
3	ОБЩ									

Нормально разомкнутые контакты

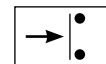

Нормально замкнутые контакты

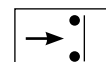

### TTF, BGT и TPR

#### Реле давления PS индикатора

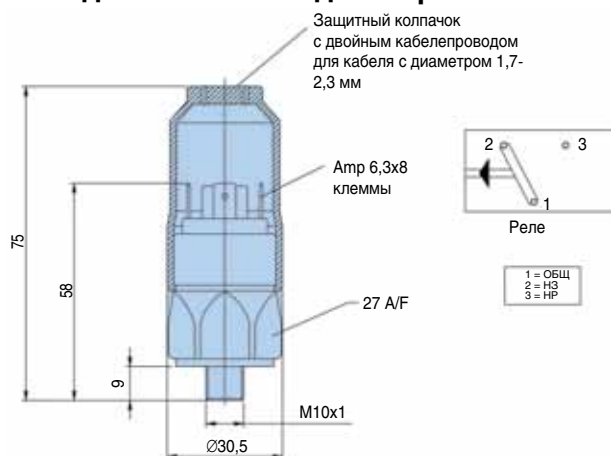

#### Индикатор PS реле давления НР/НЗ

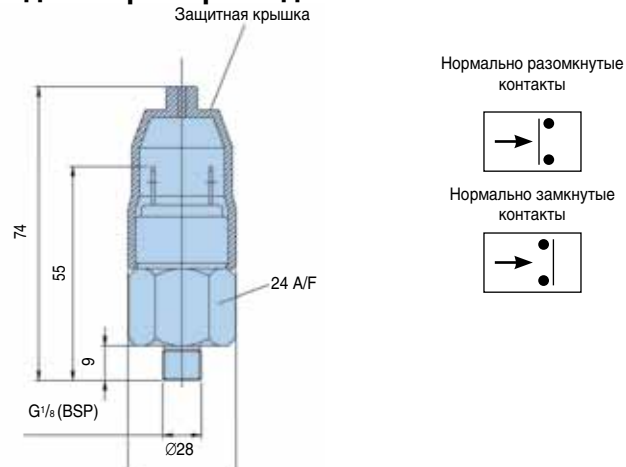

Нормально разомкнутые контакты

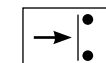

Нормально замкнутые контакты

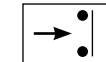

Технические характеристики	
Электр. параметры	42 В/ 4А
Резьбовое соединение	G1/8
Электр. соединение	AMP 6,3x0,8 клеммы + защитный колпачок
Защита	IP65 (с колпачком) клеммы IP00
Код	FMUS14EBME02 L (Реле)

Технические характеристики	
Электр. параметры	42 В/ 2 А
Резьбовое соединение	G1/8
Электр. соединение	AMP клемма 6,3x0,8
Защита	IP65 (клемма IP00)
Тип реле	НР или НЗ
Код	FMUS2EBMG02L (НР реле) FMUS3EBMG02L (НЗ реле)

Визуальный индикатор	1,2 бар
G1/8: код	FMUG2EBFG02L

# Серия GS

Фильтры среднего давления  
Макс. 350 л/мин - 40 бар



## Беспроблемная работа в линии

Три разных типоразмера корпуса и несколько вариантов фильтрующего материала обеспечивают широкий спектр применений. Чугунные корпуса могут работать при давлении до 40 бар. Имеется предварительная фильтрация с помощью магнитов, а также несколько вариантов присоединения.



## Контактная информация:

Parker Hannifin

Подразделение Hydraulic Filtration,  
Европа

Европейский производственно-  
информационный центр

Бесплатный тел.: 00800 27 27 5374 (из  
Австрии, Бельгии, Швейцарии, Чехии,  
Германии, Эстонии, Испании, Финляндии,  
Франции, Ирландии, Италии, Португалии,  
Швеции, Словакии, Великобритании)  
filtrationinfo@parker.com

www.parkerhfde.com



Примеры типичных областей применения. Выше раздела по каждому изделию показана фотография с примером "типичной области применения".

## Области применения:

- Промышленные редукторы
- Фильтр для тяжелого нефтяного топлива в дизельных двигателях
- Фильтр линии всасывания для топливных систем
- Гидравлический фильтр среднего давления

## Проверенные решения для фильтрации в тяжелых условиях эксплуатации

Компания Parker может обеспечить правильные решения для фильтрации в самых различных топливных, газовых, гидравлических и смазочных системах. Широкий ассортимент многоцелевых фильтров низкого и среднего давления с несколькими разными фильтроэлементами (а также с их экологичными вариантами) обеспечивает решения с высокой адаптацией к требованиям клиентов. Сдвоенные фильтры и возможность объединения нескольких фильтров в одну систему позволяют не прерывать фильтрацию при замене элемента. Решения Parker для тяжелых условий эксплуатации, обеспечивающие чистоту рабочей жидкости и отсутствие проблем.

## Технические характеристики

### Сборка:

Линейный фильтр

### Максимальное рабочее давление:

40 бар. Для фланцев DN80 16 бар.

Номинальный расход (30 сСт):

350 л/мин (21 м³/ч)

### Соединения:

Резьба G1 для GS2 и G1½ для GS6 и GS7.

GS7 поставляется также с фланцами DN80/PN16.

### Материал уплотнения:

Фторэластомер или опционально нитрил

### Рабочая температура:

от -40°C до +100°C с нитриловыми уплотнениями,

от -20°C до +120°C с фторэластомерными уплотнениями,

от -20°C до +160°C с металлическими сетчатыми элементами

и фторэластомерными уплотнениями.

### Материал корпуса:

Чугун

### Масса:

См. таблицу с размерами

### Магнитный комплект:

Поставляется как опция

### Байпасный клапан:

Стандартное давление открытия 1,6 бар, опционально с

заблокированным байпасом

### Опции индикатора:

Визуальный, электрический или электронный индикатор

требует блока индикатора. Более подробные сведения см. в

таблице опций индикаторов на странице описания изделия и в

разделе 4 каталога.

### Фильтрующие материалы:

- Стекловолокно Microglass III

- Металлическая сетка, допускающая очистку

### Совместимость с рабочими жидкостями:

Пригоден для использования с обычными гидравлическими и

смазочными маслами и нефтяным топливом. По другим рабочим

жидкостям проконсультируйтесь в Parker Filtration.

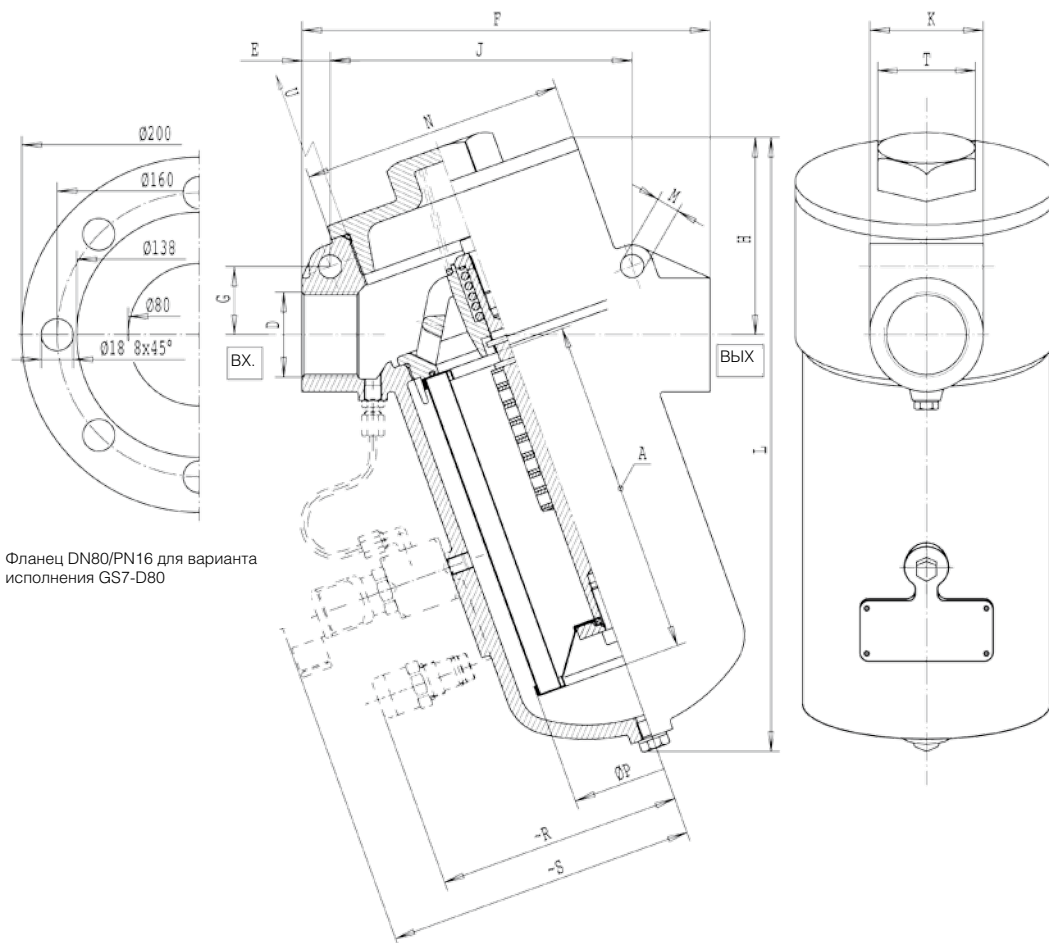

Фланец DN80/PN16 для варианта исполнения GS7-D80

Тип	Масса	A	D	F	G	H	J	K	L	M	N	P	K	S	T	U
GS2	5,5 кг	150	G1	170	27	83	125	45	275	11	108	71	118	159	32	200
GS6	12 кг	190	G1½	230	38	112	170	64	350	13	148	106	139	180	55	210
GS7	15 кг	260	G1½	230	38	112	170	64	420	13	148	106	139	180	55	240
GS7-D80	24 кг	260	80	310	-	112	-	200	420	-	148	106	139	180	55	240

# Серия GS

## Графики падения давления

$$\Delta p_{\text{общее}} = \Delta p_{\text{корпуса}} + \Delta p_{\text{элемента}}$$

Рекомендуемый уровень начального падения давления для этого фильтра равен макс. 0,5 бар.

$\Delta p$ -графики измерены для 30 сСт.

Если вязкость рабочей среды отличается от 30 сСт, то падение давления на элементе может быть рассчитано следующим образом:

$$\Delta p_{\text{общее}} = \Delta p_{\text{корпуса}} + \Delta p_{\text{элемента}} \times \frac{\text{рабочая вязкость}}{30 \text{ сСт}}$$

Корпуса серии GS

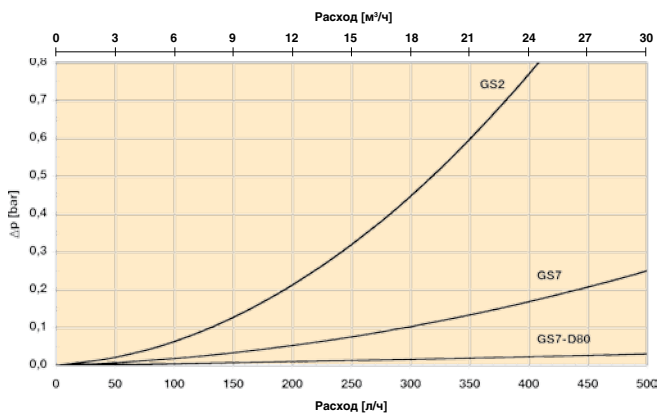

Элементы для GS2

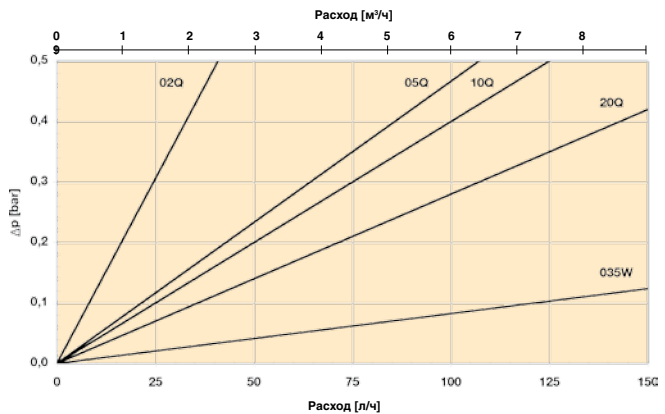

Элементы для GS6

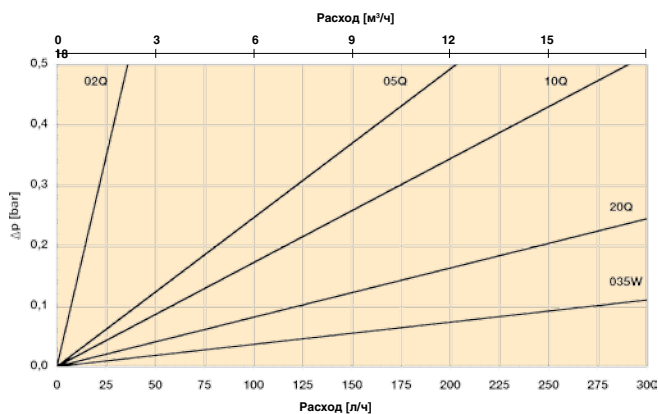

Элементы для GS7

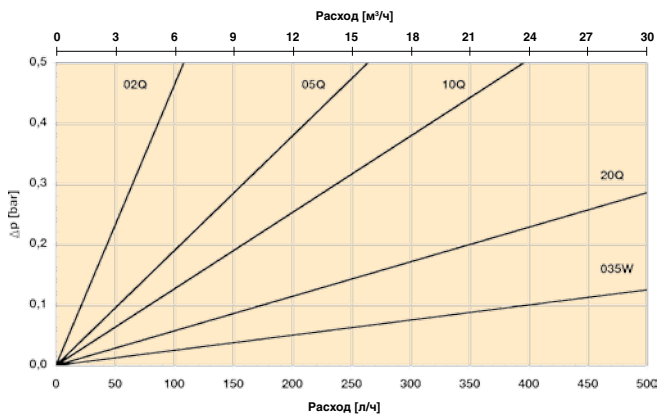

### СМЕННЫЕ ЭЛЕМЕНТЫ (с фторэластомерным или нитриловым уплотнением)

Код материала	Код заказа для GS2	Код заказа для GS6		Код заказа для GS7	
Стекловолокно	Стандартный (без уплотнения)	Фторэластомер	Нитрил	Фторэластомер	Нитрил
02Q	937973Q	938208Q	937747Q	938209Q	937746Q
05Q	937974Q	938361Q	937758Q	938364Q	937759Q
<b>10Q</b>	<b>937952Q</b>	<b>938362Q</b>	937783Q	<b>938075Q</b>	937782Q
<b>20Q</b>	<b>937953Q</b>	<b>938363Q</b>	937794Q	<b>938005Q</b>	937795Q
<b>Металлическая сетка, допускающая очистку</b>					
035W	939180	939182	Не применимо	939184	Не применимо
060W	939181	939183	Не применимо	939185	Не применимо

## Описание изделия для GS

### Фильтр в комплекте:

Таблица 1

--

Таблица 2

--

Таблица 3

--

Таблица 4

--

Таблица 5

--

Таблица 6

--

Таблица 7

--

Таблица 8

--

Таблица 1

ТИП ФИЛЬТРА	
Модель	КОД
Фильтр среднего давления, чугун	<b>GS</b>

Таблица 2

РАЗМЕР ФИЛЬТРА	
Размер корпуса - длина элемента	КОД
1-60 (ранее 1087)	<b>2</b>
2-170 (ранее 1088)	<b>6</b>
2-230 (ранее 1089)	<b>7</b>

Таблица 3

ТОНКОСТЬ ФИЛЬТРАЦИИ	
Тип элемента	КОД
<b>Microglass III</b>	
Стекловолокно 2 мкм	02Q
Стекловолокно 5 мкм	05Q
Стекловолокно 10 мкм	<b>10Q</b>
Стекловолокно 20 мкм	<b>20Q</b>
<b>Другие материалы</b>	
Допускающая очистку метал. сетка 35 мкм	035W
Допускающая очистку метал. сетка 60 мкм	060W

Таблица 4

ТИП УПЛОТНЕНИЯ	
Материал уплотнения	КОД
Нитрил	<b>B</b>
Фторэластомер	<b>V</b>

Таблица 5

ИНДИКАТОРЫ	
Опции	КОД
Нет блока индикатора	<b>N</b>
Отверстие для индикатора заглушено	P
Визуальный индикатор	<b>M3</b>
Электрический индикатор	<b>T1</b>
Электронный индикатор (PNP/Н.Р.)	F1
Электронный индикатор (NPN/Н.Р.)	F2

Таблица 6

БАЙПАСНЫЙ КЛАПАН	
Настройка байпаса/индикатора	КОД
1,6 бар/1,0 бар	<b>F</b>
Нет/Нет	X

Таблица 7

СОЕДИНЕНИЯ ФИЛЬТРА	
Размер отверстия	КОД
G1 (длина 2)	<b>G16</b>
G1 <sup>1/2</sup> (длина 6 и 7)	<b>G24</b>
Фланец DN80 (длина 7)	D80

Таблица 8

ОПЦИИ	
Опции	КОД
С байпасом и магнитами	<b>1</b>
Без байпаса, с магнитами	2
С байпасом, без магнитов	5
Без байпаса, без магнитов	6
Защитное приспособление, без байпаса, без магнитов	7

### ЗАПАСНЫЕ ЧАСТИ

Комплект уплотнений	КОД	
Материал уплотнения	GS2	GS6-7
Фторэластомер	918045044	918045038
Нитрил	918045034	918045023

Обратите внимание на то, что жирным шрифтом выделены стандартные опции с сокращенным временем выполнения заказа.

# Серия GA

Фильтры среднего давления

Макс. 230 л/мин - 30 бар



## Решение с непроницаемым для загрязнений фильтром с высокой адаптируемостью

Предназначен для самых различных областей применения. Принцип "изнутри наружу" означает невозможность возврата загрязнений обратно в систему. Поставляется с предварительной фильтрацией посредством магнитов. Адаптируется по требованию заказчика к фильтрации охлаждающих жидкостей, становясь идеальным для металлорежущего оборудования. Поставляются визуальные или электронные индикаторы перепада давления и экологичные фильтроэлементы.



## Контактная информация: Области применения:

Parker Hannifin

**Подразделение Hydraulic Filtration, Европа**

**Европейский производственно-информационный центр**  
**Бесплатный тел.: 00800 27 27 5374**  
**(из Австрии, Бельгии, Швейцарии, Чехии, Германии, Эстонии, Испании, Финляндии, Франции, Ирландии, Италии, Португалии, Швеции, Словакии, Великобритании)**  
**filtrationinfo@parker.com**

[www.parkerhfde.com](http://www.parkerhfde.com)

- Редукторы
- Байпасная фильтрация
- Камнедробилки
- Системы смазки
- Металлорежущее оборудование

## Технические характеристики

### Сборка:

Линейный фильтр

### Максимальное рабочее давление:

30 бар

### Номинальный расход (30 сСт):

230 л/мин (13,8 м³/ч)

### Соединения:

Отверстия с резьбой BSP. Отверстия SAE поставляются по запросу.

### Материал уплотнения:

Нитрил, опционально фторэластомер или неопрен

### Рабочая температура:

от -40°C до +100°C с нитриловыми уплотнениями, от -20°C до +120°C с фторэластомерными уплотнениями. Для других температур проконсультируйтесь у Parker Filtration.

### Материал корпуса:

Алюминий

### Масса:

См. таблицу с размерами

### Настройка байпаса:

Давление открытия стандартно 1,5 бар, опционально 0,8 бар, 2,0 бар или заблокированный байпас.

### Фильтрующие материалы:

- Ecoglass для элемента LEIF® с повторно используемой металлической гильзой. LEIF® обеспечивает соответствие ISO14001.
- Стекловолокно Microglass III
- Пропитанная смолой целлюлозная бумага 10 мкм, номинально
- Металлическая сетка, допускающая очистку

### Магнитный комплект:

Стандартно

### Индикаторы перепада давления:

Визуальный или визуально-электрический индикатор  
Настройка 1,2 бар (для 2,0 бар и 1,5 бар байпас) или 0,7 бар (для 0,8 бар байпас).

### Совместимость с рабочими жидкостями:

Пригоден для использования с обычными гидравлическими и смазочными маслами. По другим рабочим жидкостям проконсультируйтесь в Parker Filtration.

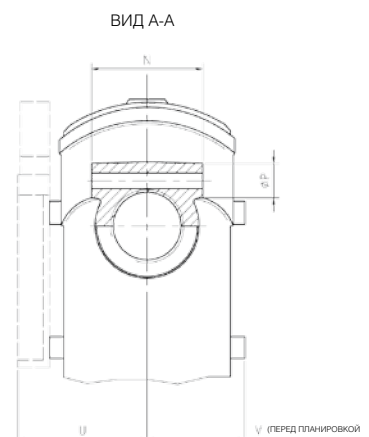
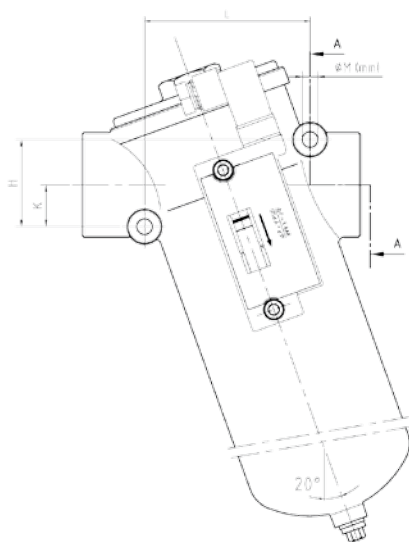
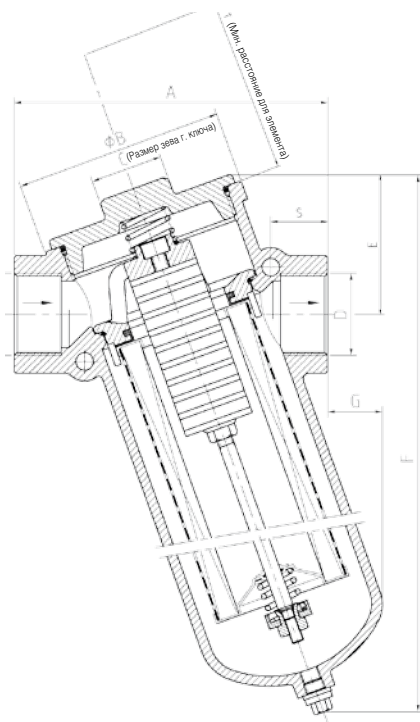

Тип	A	B	C	D		E	F	G	H	K	L	M	N	P	S	T	U	V	кг
				BSP ISO228	SAE														
GA1-30	150	106	32	G <sup>3</sup> / <sub>4</sub>	12	70	180	3	50	24	95	9	44	20	28	143	86	63	2.1
GA1-60	160	106	32	G1	16	70	235	18	50	24	95	9	54	20	29	194	86	63	2.6
GA1-90	160	106	32	G1	16	70	275	29	50	24	95	9	54	20	29	238	86	63	3.2
GA1-120	160	106	32	G1 <sup>1</sup> / <sub>2</sub>	20	70	325	46	50	24	95	9	64	20	29	288	86	63	4.0
GA2-170	230	150	55	G1 <sup>1</sup> / <sub>2</sub>	24	105	390	35	75	37	140	12	72	25	43	338	110	88	7.9
GA2-230	230	150	55	G1 <sup>1</sup> / <sub>2</sub>	24	105	460	58	75	37	140	12	72	25	43	408	110	88	9.0



## Визуальный/электрический индикатор

## Визуальный индикатор

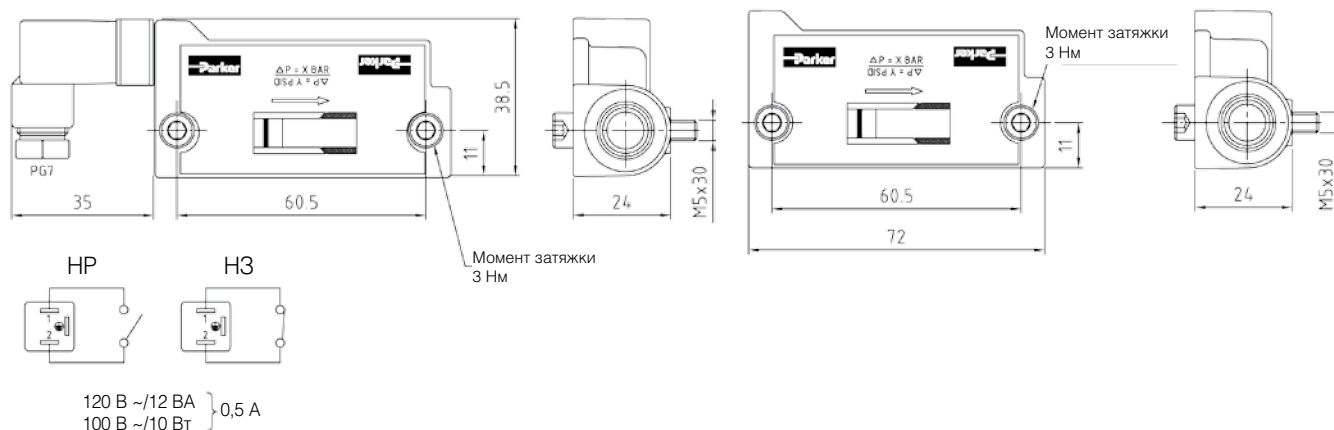

### Визуальный индикатор - Манifoldное соединение с корпусом фильтра

Код (настройка 0,7 бар)	FMUD5BBAXXXL
Код (настройка 1,2 бар)	FMUD5EBAXXXL

### Электрический индикатор - Манifoldное соединение с корпусом фильтра

Код (настройка 0,7 бар и реле типа НР)	FMUE5BBAXXXL
Код (настройка 1,2 бар и реле типа НР)	FMUE5EBAXXXL
Номинальные электрические параметры	120 В пер. тока / 12 ВА или 100 В пост. тока / 10 Вт
Электрическое соединение	AMP клемма 6,3 x 0,8 с заглушенным кабельным вводом
Защита	IP65
Тип реле	НР (НЗ по запросу)

## Графики падения давления для корпуса

$$\Delta p_{\text{общее}} = \Delta p_{\text{корпуса}} + \Delta p_{\text{элемента}}$$

Рекомендуемый уровень начального падения давления для этого фильтра равен макс. 0,5 бар.

$\Delta p$ -графики измерены для 30 сСт.

Если вязкость рабочей среды отличается от 30 сСт, то падение давления на элементе может быть рассчитано следующим образом:

$$\Delta p_{\text{общее}} = \Delta p_{\text{корпуса}} + \Delta p_{\text{элемента}} \times \frac{\text{рабочая вязкость}}{30 \text{ сСт}}$$

Корпуса GA1

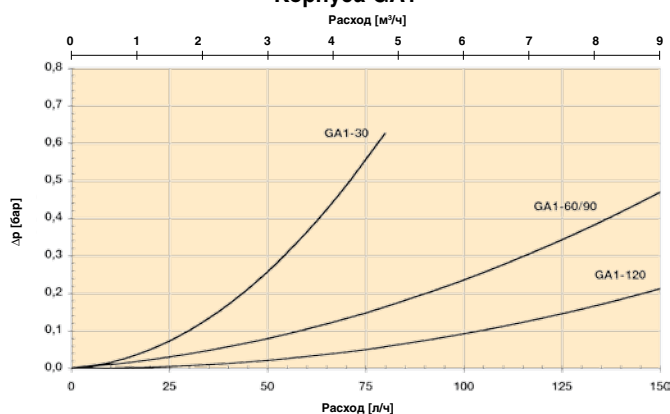

Корпуса GA2-170/230

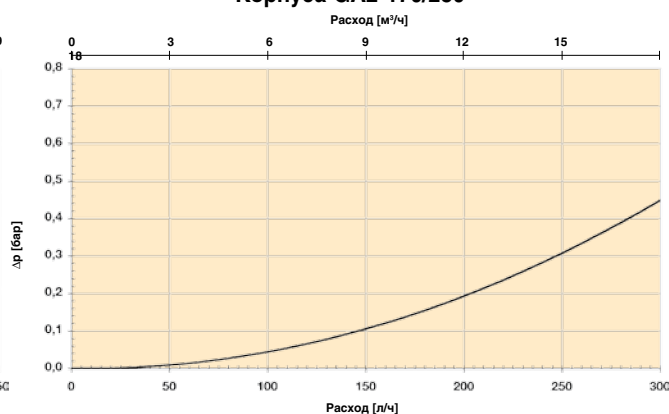

# Серия GA

## Графики падения давления для элементов

Элементы GA1-30 (длина 0)

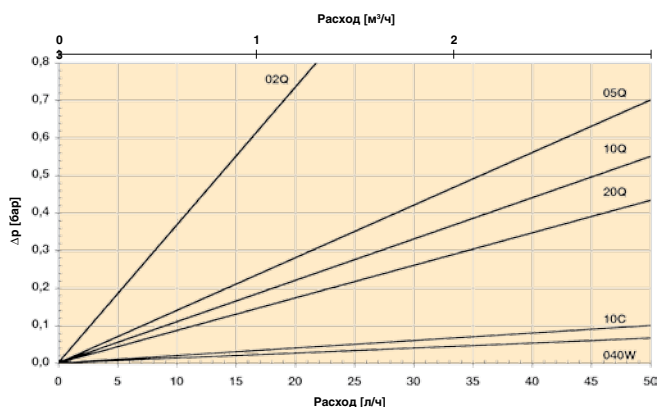

Элементы GA1-60 (длина 2)

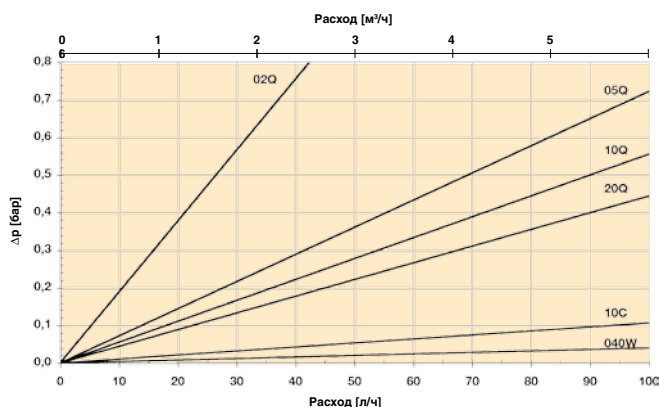

Элементы GA1-90 (длина 3)

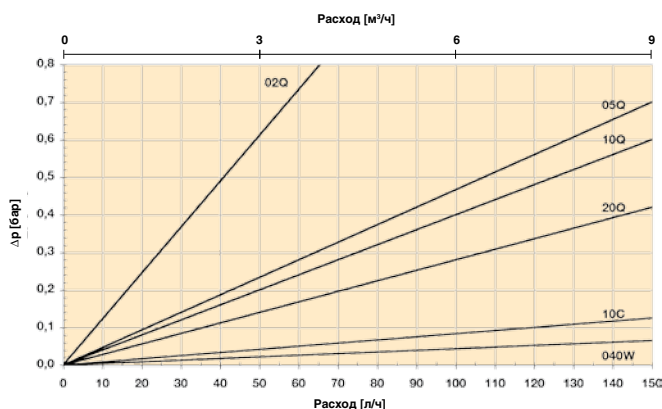

Элементы GA1-120 (длина 4)

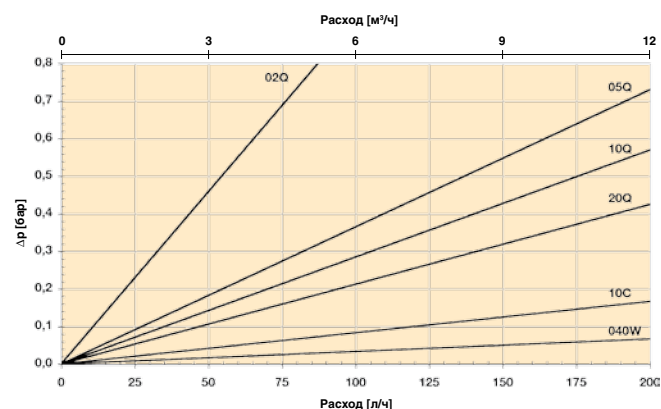

Элементы GA2-170 (длина 6)

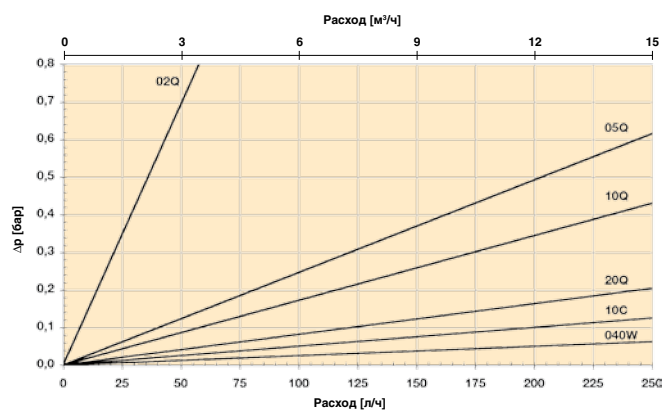

Элементы GA2-230 (длина 7)

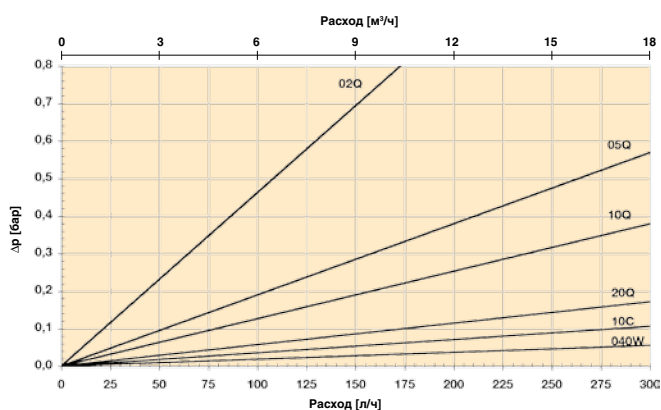

# Серия GA

## Фильтры среднего давления

### Описание изделия для GA

#### Фильтр в комплекте:

Таблица 1	Таблица 2	Таблица 3	Таблица 4	Таблица 5	Таблица 6	Таблица 7	Таблица 8
-----------	-----------	-----------	-----------	-----------	-----------	-----------	-----------

Таблица 1

ТИП ФИЛЬТРА	
<b>Модель</b>	<b>КОД</b>
Фильтр среднего давления, алюминий	<b>GA</b>

Таблица 2

РАЗМЕР ФИЛЬТРА	
<b>Размер корпуса - длина элемента</b>	<b>КОД</b>
1-30	<b>0</b>
1-60	<b>2</b>
1-90	<b>3</b>
1-120	<b>4</b>
2-170	<b>6</b>
2-230	<b>7</b>

Таблица 3

ТОНКОСТЬ ФИЛЬТРАЦИИ	
<b>Тип элемента</b>	<b>КОД</b>
<b>Microglass III</b>	
Стекловолокно 2 мкм	02Q
Стекловолокно 5 мкм	05Q
Стекловолокно 10 мкм	<b>10Q</b>
Стекловолокно 20 мкм	<b>20Q</b>
<b>LEIF® элементы</b>	
Стекловолокно 2 мкм	02QL
Стекловолокно 5 мкм	05QL
Стекловолокно 10 мкм	<b>10QL</b>
Стекловолокно 20 мкм	<b>20QL</b>
<b>Другие материалы</b>	
Целлюлоза 10 мкм (ном.)	10C
Допускающая очистку метал. сетка 40 мкм	040W

Таблица 4

ТИП УПЛОТНЕНИЯ	
<b>Материал уплотнения</b>	<b>КОД</b>
Нитрил	<b>B</b>
Фторэластомер	<b>V</b>
Неопрен	<b>N</b>

Таблица 5

ИНДИКАТОРЫ	
<b>Опции</b>	<b>КОД</b>
Визуальный индикатор справа*	<b>D3</b>
Визуальный индикатор слева*	<b>D4</b>
Визуально-электрический индикатор справа*	<b>E3</b>
Визуально-электрический индикатор слева*	<b>E4</b>
Оба отверстия для индикаторов заглушены	<b>P2</b>

\* Отверстия для индикаторов на другой стороне обработаны и заглушены.

Таблица 6

БАЙПАСНЫЙ КЛАПАН	
<b>Настойка байпаса/индикатора</b>	<b>КОД</b>
0,8 бар/0,7 бар	<b>B</b>
1,5 бар/1,2 бар	<b>E</b>
2,0 бар/1,2 бар	<b>H</b>
Нет/Нет	<b>X</b>

Таблица 7

СОЕДИНЕНИЯ ФИЛЬТРА	
<b>Размер отверстия</b>	<b>КОД</b>
G <sup>3</sup> / <sub>4</sub> (длина 0)	<b>G12</b>
G1 (длина 2 и 3)	<b>G16</b>
G1 <sup>1</sup> / <sub>4</sub> (длина 4)	<b>G20</b>
G1 <sup>1</sup> / <sub>2</sub> (длина 6 и 7)	<b>G24</b>

Таблица 8

ОПЦИИ	
<b>Опции</b>	<b>КОД</b>
С байпасом и магнитами	<b>1</b>
Без байпаса, с магнитами	<b>2</b>
С байпасом, без магнитов	<b>5</b>
Без байпаса, без магнитов	<b>6</b>

**СМЕННЫЕ ЭЛЕМЕНТЫ ТРАДИЦИОННОГО ТИПА С НИТРИЛОВЫМИ УПЛОТНЕНИЯМИ**

Длина элемента	Размер корпуса	Microglass III				Целлюлоза 10 мкм (ном.)	Допускающая очистку метал. сетка 40 мкм
		02Q	05Q	10Q	20Q		
0	1 - 30	937752Q	937753Q	937788Q	937789Q	937720	937821
2	1 - 60	937751Q	937754Q	<b>937787Q</b>	<b>937790Q</b>	937721	937820
3	1 - 90	937750Q	937755Q	937786Q	937791Q	937722	937819
4	1 - 120	937749Q	937756Q	<b>937785Q</b>	<b>937792Q</b>	937723	937818
6	2 - 170	937747Q	937758Q	937783Q	937794Q	937725	937816
7	2 - 230	937746Q	937759Q	<b>937782Q</b>	<b>937795Q</b>	937726	937815

**LEIF® СМЕННЫЕ ЭЛЕМЕНТЫ**

Длина элемента	Размер корпуса	Ecoglass III			
		02QL	05QL	10QL	20QL
0	1 - 30	937822Q	937885Q	937884Q	937883Q
2	1 - 60	937823Q	937880Q	<b>937881Q</b>	<b>937882Q</b>
3	1 - 90	937824Q	937879Q	937878Q	937877Q
4	1 - 120	937825Q	937850Q	<b>937851Q</b>	<b>937876Q</b>
6	2 - 170	937827Q	937848Q	937853Q	937874Q
7	2 - 230	937828Q	937847Q	<b>937854Q</b>	<b>937873Q</b>

**ЗАПАСНЫЕ ЧАСТИ**

Комплект уплотнений	КОД	
Материал уплотнения	GA0-4	GA6-7
Нитрил	2049010009	2049010010
Фторэластомер	2049010031	2049010032
Неопрен	2049010038	2049010039

Обратите внимание на то, что жирным шрифтом выделены стандартные опции с сокращенным временем выполнения заказа.

# Серия ВГАН

Фильтры среднего давления

Макс. 500 л/мин - 25 бар



## Линейное решение для прямого трубопровода

Предварительная фильтрация магнитной колонкой и полнопоточный байпас с низким гистерезисом. Принцип работы: непроницаемый для загрязнений фильтр с потоком "изнутри наружу". Расположение входного и выходного отверстий позволяет встраивать фильтр в прямой трубопровод. Номинальный расход до 500 л/мин. Высокая степень адаптации к различным областям применения.



## Контактная информация: Области применения:

Parker Hannifin

**Подразделение Hydraulic Filtration, Европа**

**Европейский производственно-информационный центр**  
**Бесплатный тел.: 00800 27 27 5374**  
**(из Австрии, Бельгии, Швейцарии, Чехии, Германии, Эстонии, Испании, Финляндии, Франции, Ирландии, Италии, Португалии, Швеции, Словакии, Великобритании)**  
**filtrationinfo@parker.com**

[www.parkerhfde.com](http://www.parkerhfde.com)

- Промышленные редукторы
- Ветряные двигатели
- Камнедробилки
- Байпасная и циркуляционная фильтрация
- Предназначен для гидравлических и смазочных систем

## Технические характеристики

### Сборка:

Линейный фильтр

### Максимальное рабочее давление:

25 бар

### Номинальный расход (30 сСт):

500 л/мин (30 м³/ч)

### Соединения:

Фланцы SAE 3" 3000-M

### Материал уплотнения:

Нитрил, опционально фторэластомер или неопрен

### Рабочая температура:

от -40°C до +100°C с нитриловыми уплотнениями, от -20°C до +120°C с фторэластомерными уплотнениями. Для других температур проконсультируйтесь у Parker Filtration.

### Материал корпуса:

Алюминий

### Масса:

BGAN 3-400: 21 кг

BGAN 3-500: 28 кг

### Настройка байпаса:

Давление открытия стандартно 1,5 бар, опционально 0,8 бар, 2,0 бар или заблокированный байпас

### Фильтрующие материалы:

- Ecoglass для элемента LEIF® с повторно используемой металлической гильзой. LEIF® обеспечивает соответствие ISO14001.
- Стекловолокно Microglass III
- Пропитанная смолой целлюлозная бумага 10 мкм, номинально
- Металлическая сетка, допускающая очистку

### Магнитный комплект:

Стандартно

### Индикаторы перепада давления:

Визуальный или визуально-электрический индикатор  
Настройка 1,2 бар (для 2,0 бар и 1,5 бар байпас) или 0,7 бар (для 0,8 бар байпас).

### Совместимость с рабочими жидкостями:

Пригоден для использования с обычными гидравлическими и смазочными маслами. По другим рабочим жидкостям проконсультируйтесь в Parker Filtration.

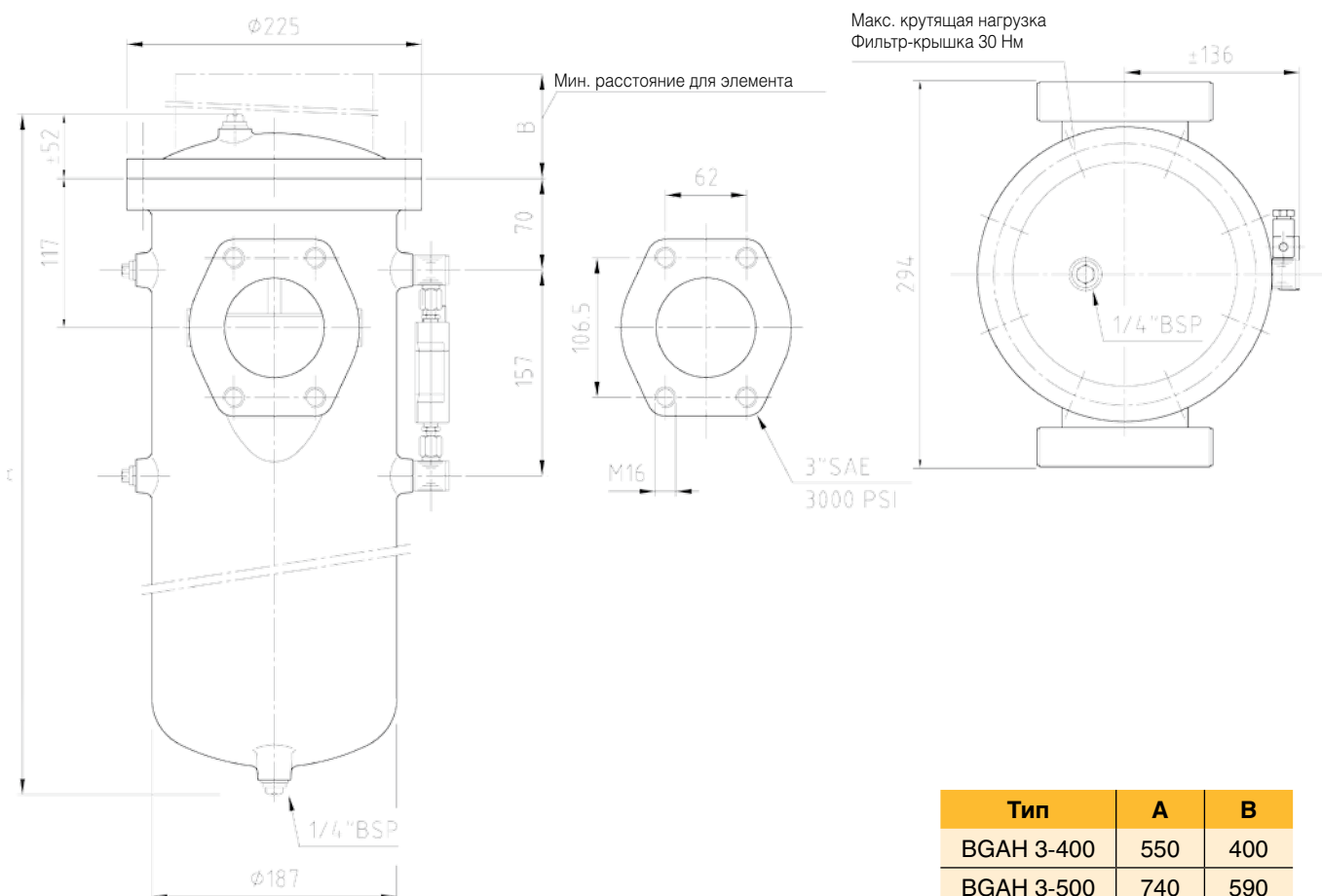

## ВИЗУАЛЬНЫЙ ИНДИКАТОР

Подсоединение высокого  
дифф. давления

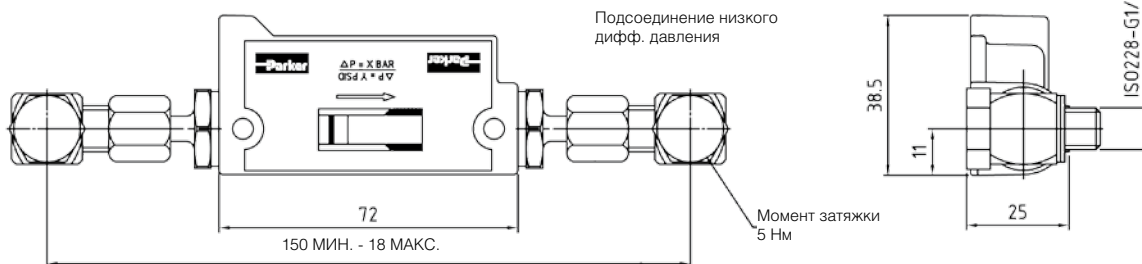

## ВИЗУАЛЬНЫЙ/ЭЛЕКТРИЧЕСКИЙ ИНДИКАТОР

Подсоединение  
высокого дифф.  
давления

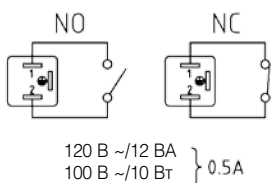
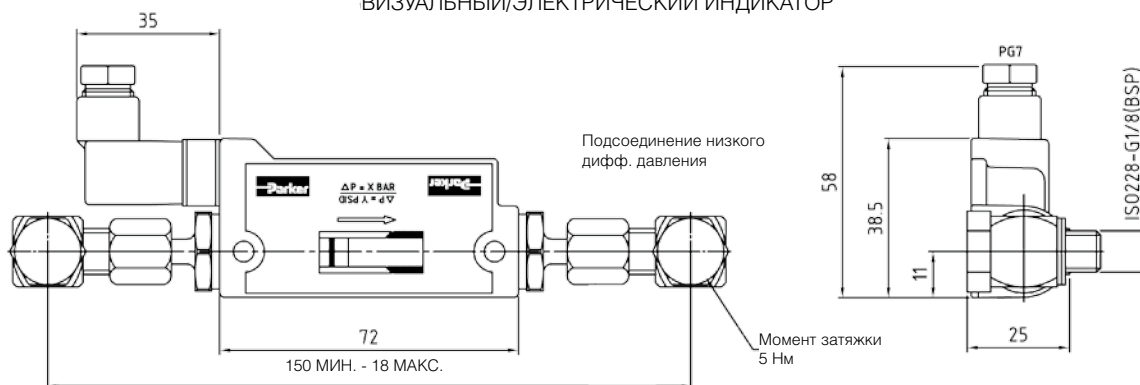

### Визуальный индикатор - Монтируется на корпус фильтра с помощью муфт

Код (настройка 0,7 бар)	FMUDABBAXXXL
Код (настройка 1,2 бар)	FMUDAEBAXXXL

### Электрический индикатор - Монтируется на корпус фильтра с помощью муфт

Код (настройка 0,7 бар и реле типа НР)	FMUEBBBAXXXL
Код (настройка 1,2 бар и реле типа НР)	FMUEBEBAXXXL
Номинальные электрические параметры	120 В пер. тока / 12 ВА или 100 В пост. тока / 10 Вт
Электрическое соединение	AMP клемма 6,3 x 0,8 с заглушенным кабельным вводом
Защита	IP65
Тип реле	НР (НЗ по запросу)

# Серия ВГАН

## Графики падения давления

$\Delta p_{\text{общее}} = \Delta p_{\text{корпуса}} + \Delta p_{\text{элемента}}$

Рекомендуемый уровень начального падения давления для этого фильтра равен макс. 0,5 бар.

$\Delta p$ -графики измерены для 30 сСт.

Если вязкость рабочей среды отличается от 30 сСт, то падение давления на элементе может быть рассчитано следующим образом:

$$\Delta p_{\text{общее}} = \Delta p_{\text{корпуса}} + \Delta p_{\text{элемента}} \times \frac{\text{рабочая вязкость}}{30 \text{ сСт}}$$

### Корпус ВГАН

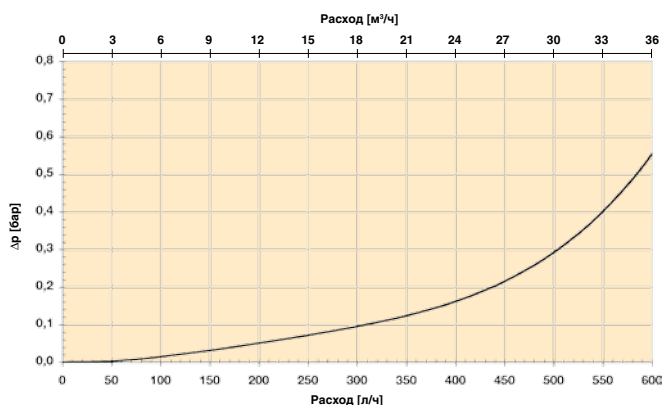

### Элементы ВГАН 3-400 (длина 11)

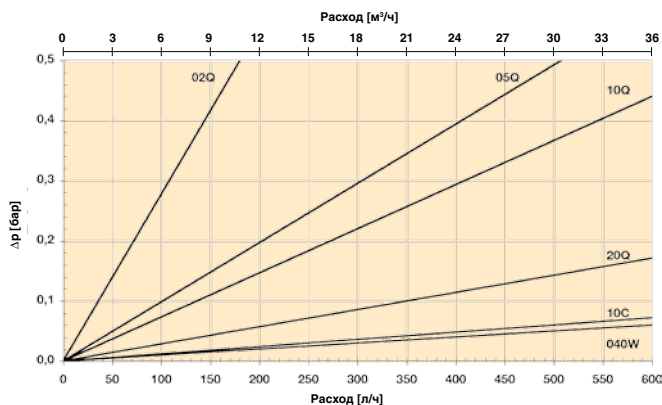

### Элементы ВГАН 3-500 (длина 12)

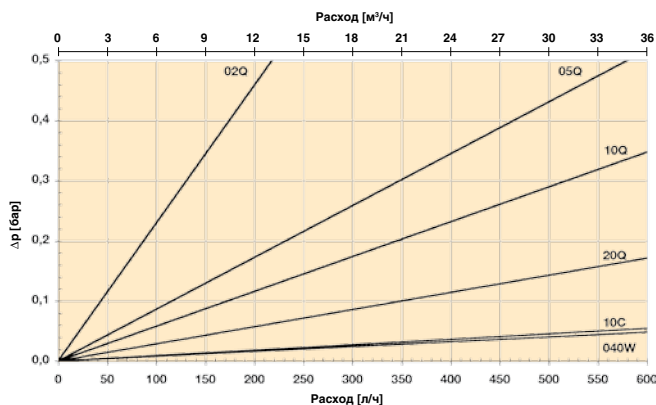

# Серия ВГАН

## Фильтры среднего давления

### Описание изделия для ВГАН

#### Фильтр в комплекте:

Таблица 1	Таблица 2	Таблица 3	Таблица 4	Таблица 5	Таблица 6	Таблица 7	Таблица 8

Таблица 1

ТИП ФИЛЬТРА	
Модель	КОД
Фильтр среднего давления, алюминий	<b>ВГАН</b>

Таблица 2

РАЗМЕР ФИЛЬТРА	
Размер корпуса - длина элемента	КОД
3-400	11
3-500	12

Таблица 3

ТОНКОСТЬ ФИЛЬТРАЦИИ	
Тип элемента	КОД
<b>Microglass III</b>	
Стекловолокно 2 мкм	02Q
Стекловолокно 5 мкм	05Q
Стекловолокно 10 мкм	<b>10Q</b>
Стекловолокно 20 мкм	<b>20Q</b>
<b>LEIF® элементы</b>	
Стекловолокно 2 мкм	02QL
Стекловолокно 5 мкм	05QL
Стекловолокно 10 мкм	<b>10QL</b>
Стекловолокно 20 мкм	<b>20QL</b>
<b>Другие материалы</b>	
Целлюлоза 10 мкм (ном.)	10C
Допускающая очистку металлическая сетка 40 мкм	040W

Таблица 4

ТИП УПЛОТНЕНИЯ	
Материал уплотнения	КОД
Нитрил	<b>В</b>
Фторэластомер	<b>V</b>
Неопрен	<b>N</b>

Таблица 5

ИНДИКАТОРЫ	
Опции	КОД
Визуальный индикатор справа*	<b>D8</b>
Визуальный индикатор слева*	<b>D9</b>
Визуально-электрический индикатор справа*	<b>E9</b>
Визуально-электрический индикатор слева*	<b>EA</b>
Оба отверстия для индикаторов заглушены	<b>P2</b>

\* Отверстия для индикаторов на другой стороне обработаны и заглушены.

Таблица 6

БАЙПАСНЫЙ КЛАПАН	
Настойка байпаса/индикатора	КОД
0,8 бар/0,7 бар	<b>B</b>
1,5 бар/1,2 бар	<b>E</b>
2,0 бар/1,2 бар	<b>H</b>
Нет/Нет	<b>X</b>

Таблица 7

СОЕДИНЕНИЯ ФИЛЬТРА	
Размер отверстия	КОД
SAE фланец 3"-3000M	<b>R48</b>

Таблица 8

ОПЦИИ	
Опции	КОД
С байпасом и магнитами	<b>1</b>
Без байпаса, с магнитами	<b>2</b>
С байпасом, без магнитов	<b>5</b>
Без байпаса, без магнитов	<b>6</b>

**СМЕННЫЕ ЭЛЕМЕНТЫ ТРАДИЦИОННОГО ТИПА С НИТРИЛОВЫМИ УПЛОТНЕНИЯМИ**

Длина элемента	Размер корпуса	Microglass III				Целлюлоза 10 мкм (ном.)	Допускающая очистку металлическая сетка 40 мкм
		02Q	05Q	10Q	20Q		
11	3-400	937742Q	937763Q	937778Q	937799Q	937728	937813
12	<b>3-500</b>	937741Q	937764Q	<b>937777Q</b>	<b>937800Q</b>	937729	937812

**LEIF® СМЕННЫЕ ЭЛЕМЕНТЫ**

Длина элемента	Размер корпуса	Ecoglass III			
		02QL	05QL	10QL	20QL
11	3-400	937832Q	937843Q	937858Q	937869Q
12	<b>3-500</b>	937833Q	937842Q	<b>937859Q</b>	<b>937868Q</b>

**ЗАПАСНЫЕ ЧАСТИ**

Комплект уплотнений	КОД
<b>Материал уплотнения</b>	
Нитрил	2049010000
Фторэластомер	2049010055
Неопрен	2049010034

Обратите внимание на то, что жирным шрифтом выделены стандартные опции с сокращенным временем выполнения заказа.

# Серия BGLS

Фильтры низкого давления

Макс. 2000 л/мин - 10 бар



## Решение для мощных линейных фильтров

Верхний алюминиевый корпус и нижний стальной корпус позволяют сочетать малый вес с высокой производительностью. Предварительная фильтрация магнитами и номинальный расход до 2000 л/мин.



## Контактная информация:

Parker Hannifin

Подразделение Hydraulic Filtration,  
Европа

Европейский производственно-информационный центр  
Бесплатный тел.: 00800 27 27 5374  
(из Австрии, Бельгии, Швейцарии, Чехии, Германии, Эстонии, Испании, Финляндии, Франции, Ирландии, Италии, Португалии, Швеции, Словакии, Великобритании)  
filtrationinfo@parker.com

www.parkerhfde.com

## Области применения:

- Системы смазки
- Ветряные двигатели
- Гидравлические прессы
- Большие промышленные редукторы

## Технические характеристики

### Сборка:

Линейный фильтр

### Максимальное рабочее давление:

10 бар

### Номинальный расход (30 сСт):

2000 л/мин (120 м³/ч)

### Соединения:

Фланцы SAE 3" 3000-M

### Материал уплотнения:

Нитрил, опционально фторэластомер

### Рабочая температура:

от -40°C до +100°C с нитриловыми уплотнениями,  
от -20°C до +120°C с фторэластомерными уплотнениями.  
Для других температур проконсультируйтесь у Parker Filtration.

### Материал корпуса:

Верхний корпус алюминий, нижний корпус сталь

### Масса:

BGLS 4-1000: 56 кг

BGLS 4-1500: 65 кг

BGLS 4-2000: 75 кг

### Настройка байпаса:

Давление открытия стандартно 1,5 бар, опционально 0,8 бар, 2,0 бар или заблокированный байпас

### Фильтрующие материалы:

- Ecoglass для элемента LEIF® с повторно используемой металлической гильзой. LEIF® обеспечивает соответствие ISO14001.
- Стекловолокно Microglass III
- Пропитанная смолой целлюлозная бумага 10 мкм, номинально
- Металлическая сетка, допускающая очистку

### Магнитный комплект:

Стандартно

### Индикаторы перепада давления:

Визуальный или визуально-электрический индикатор.  
Настройка 1,2 бар (для байпаса 2,0 бар и 1,5 бар) или 0,7 бар (для байпаса 0,8 бар)

### Совместимость с рабочими жидкостями:

Пригоден для использования с обычными гидравлическими и смазочными маслами. По другим рабочим жидкостям проконсультируйтесь в Parker Filtration.

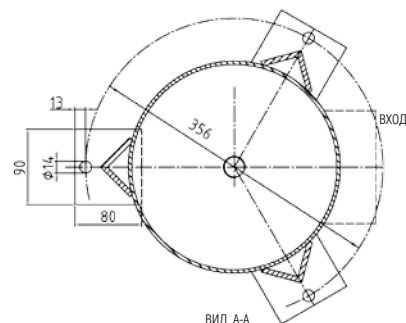
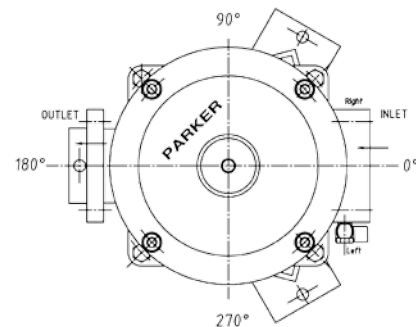
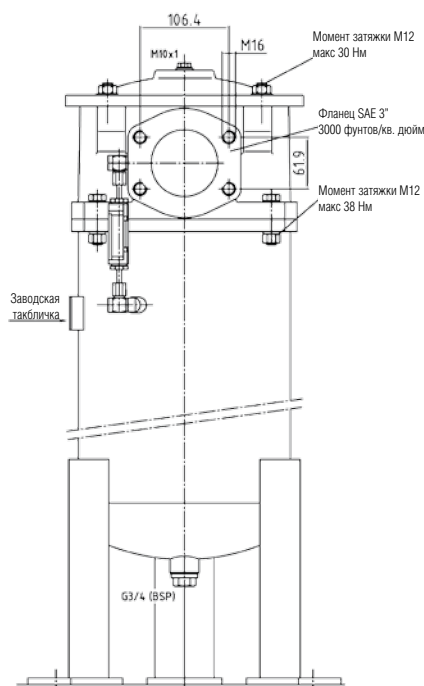
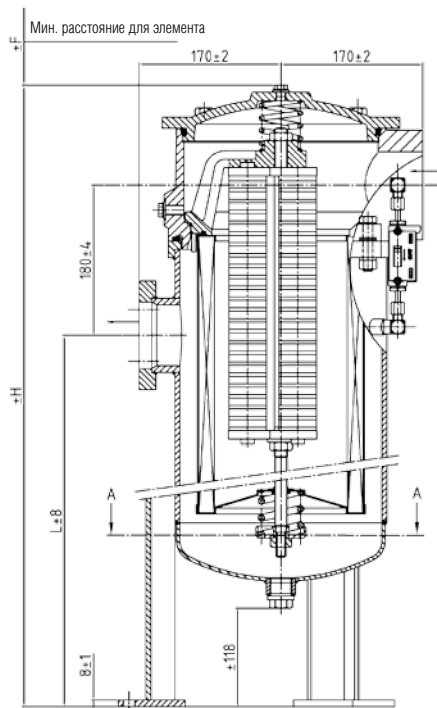

Сведения об индикаторах см. на стр. 16.

Тип	H	L	F
1000	975	635	735
1500	1255	915	1015
2000	1520	1180	1280



# Серия BGLS

## Графики падения давления

$$\Delta p_{\text{общее}} = \Delta p_{\text{корпуса}} + \Delta p_{\text{элемента}}$$

Рекомендуемый уровень начального падения давления для этого фильтра равен макс. 0,5 бар.

$\Delta p$ -графики измерены для 30 сСт.

Если вязкость рабочей среды отличается от 30 сСт, то падение давления на элементе может быть рассчитано следующим образом:

$$\Delta p_{\text{общее}} = \Delta p_{\text{корпуса}} + \Delta p_{\text{элемента}} \times \frac{\text{рабочая вязкость}}{30 \text{ сСт}}$$

Корпус BGLS

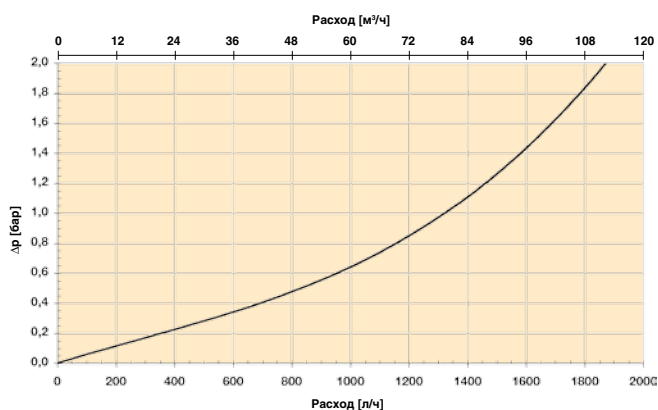

Элементы BGLS 4-1000 (длина 15)

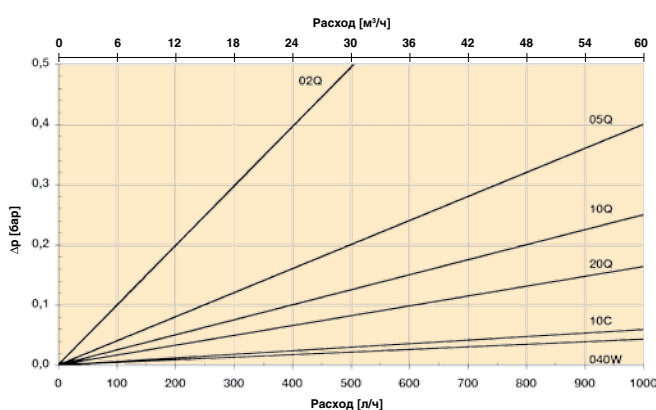

Элементы BGLS 4-1500 (длина 16)

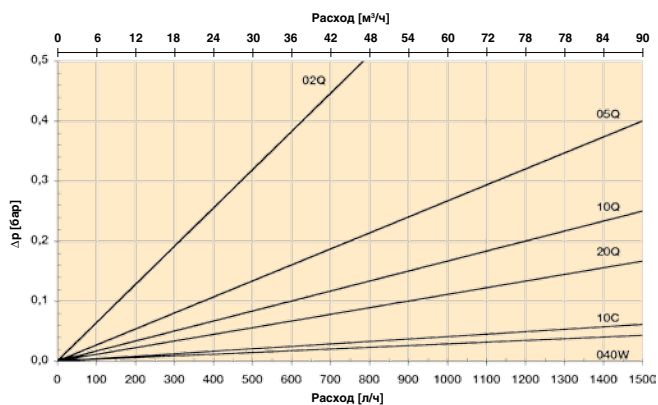

Элементы BGLS 4-2000 (длина 17)

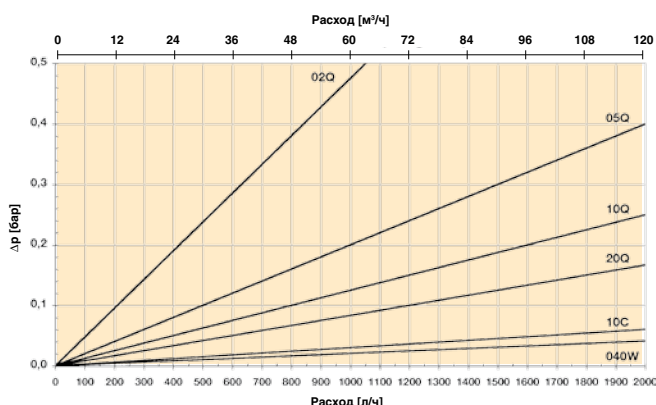

### СМЕННЫЕ ЭЛЕМЕНТЫ ТРАДИЦИОННОГО ТИПА С НИТРИЛОВЫМИ УПЛОТНЕНИЯМИ

Длина элемента	Размер корпуса	Microglass III				Целлюлоза 10 мкм (ном.)	Допускающая очистку металлическая сетка 40 мкм
		02Q	05Q	10Q	20Q		
15	4-1000	937738Q	937767Q	<b>937774Q</b>	<b>937803Q</b>	937732	937809
16	4-1500	937737Q	937768Q	937773Q	937804Q	937733	937808
17	4-2000	937736Q	937769Q	<b>937772Q</b>	<b>937805Q</b>	937734	937807

## Описание изделия для BGSL

### Фильтр в комплекте:

Таблица 1	Таблица 2	Таблица 3	Таблица 4	Таблица 5	Таблица 6	Таблица 7	Таблица 8

Таблица 1

ТИП ФИЛЬТРА	
Модель	КОД
Фильтр среднего давления, верхний корпус алюминий, нижний корпус сталь	<b>BGSL</b>

Таблица 2

РАЗМЕР ФИЛЬТРА	
Размер корпуса - длина элемента	КОД
4-1000	<b>15</b>
4-1500	16
4-2000	17

Таблица 3

ТОНКОСТЬ ФИЛЬТРАЦИИ	
Тип элемента	КОД
<b>Microglass III</b>	
Стекловолокно 2 мкм	02Q
Стекловолокно 5 мкм	05Q
Стекловолокно 10 мкм	<b>10Q</b>
Стекловолокно 20 мкм	<b>20Q</b>
<b>LEIF® элементы</b> (не поставляются для длины 17)	
Стекловолокно 2 мкм	02QL
Стекловолокно 5 мкм	05QL
Стекловолокно 10 мкм	<b>10QL</b>
Стекловолокно 20 мкм	<b>20QL</b>
<b>Другие материалы</b>	
Целлюлоза 10 мкм (ном.)	10C
Допускающая очистку металлическая сетка 40 мкм	040W

Таблица 4

ТИП УПЛОТНЕНИЯ	
Материал уплотнения	КОД
Нитрил	<b>B</b>
Фторэластомер	V

LEIF® СМЕННЫЕ ЭЛЕМЕНТЫ					
Длина элемента	Размер корпуса	Ecoglass III			
		02QL	05QL	10QL	20QL
15	4-1000	937836Q	937839Q	<b>937862Q</b>	<b>937865Q</b>
16	4-1500	937837Q	937838Q	937863Q	937864Q
17	4-2000	Не применимо	Не применимо	Не применимо	Не применимо

Таблица 5

ИНДИКАТОРЫ	
Опции	КОД
Визуальный индикатор справа*	<b>D6</b>
Визуальный индикатор слева*	D7
Визуально-электрический индикатор справа*	<b>E7</b>
Визуально-электрический индикатор слева*	E8
Заглушенные отверстия для индикатора справа	P

Таблица 6

БАЙПАСНЫЙ КЛАПАН	
Настройка байпаса/индикатора	КОД
0,8 бар/0,7 бар	B
1,5 бар/1,2 бар	<b>E</b>
2,0 бар/1,2 бар	H
Нет/Нет	X

Таблица 7

СОЕДИНЕНИЯ ФИЛЬТРА	
Размер отверстия/направление выхода	КОД
SAE фланец 3"-3000M/вперед (0°)	R48F
SAE фланец 3"-3000M/вправо (90°)	R48R
SAE фланец 3"-3000M/назад (180°)	<b>R48B</b>
SAE фланец 3"-3000M/влево (270°)	R48L

Таблица 8

ОПЦИИ	
Опции	КОД
С байпасом и магнитами	<b>1</b>
Без байпаса, с магнитами	2
С байпасом, без магнитов	5
Без байпаса, без магнитов	6

ЗАПАСНЫЕ ЧАСТИ	
Комплект уплотнений	КОД
Материал уплотнения	
Нитрил	2049010023

Обратите внимание на то, что жирным шрифтом выделены стандартные опции с сокращенным временем выполнения заказа.

# Серия SF1040

Фильтры низкого давления

Макс. 1400 л/мин - 10 бар



## Универсальный фильтр для газовых систем и систем с высоким расходом

Прочная сварная конструкция корпуса с соединениями DN80 или DN100. Несколько вариантов фильтрующего материала, включая варианты класса PED 3 для газовых систем. Опционально поставляется предохранительный фильтр, обеспечивающий фильтрацию даже в условиях байпаса, и индикаторы перепада давления для точного управления работами.



## Контактная информация:

Parker Hannifin

Подразделение Hydraulic Filtration, Европа

Европейский производственно-информационный центр  
Бесплатный тел.: 00800 27 27 5374  
(из Австрии, Бельгии, Швейцарии, Чехии, Германии, Эстонии, Испании, Финляндии, Франции, Ирландии, Италии, Португалии, Швеции, Словакии, Великобритании)  
[filtrationinfo@parker.com](mailto:filtrationinfo@parker.com)

[www.parkerhfde.com](http://www.parkerhfde.com)

## Области применения:

- Фильтр смазочного масла для промышленных систем
- Фильтр тонкой очистки газа для двигателей внутреннего сгорания
- Фильтр нефтяного топлива для систем с высоким расходом
- Большой линейный фильтр низкого давления для гидравлических систем

## Технические характеристики

### Сборка:

Линейный фильтр, вертикальный монтаж или опционально горизонтальный монтаж. Содержит 2 элемента.

### Максимальное рабочее давление:

10 бар

### Номинальный расход (30 сСт):

1400 л/мин (84 м³/ч)

### Соединения:

Фланцы DN80/PN16 или DN100/PN16

### Материал уплотнения:

Фторэластомер

### Рабочая температура:

от -20°C до +120°C, с фторэластомерными уплотнениями,  
от -20°C до +160°C с металлическими сетчатыми элементами и фторэластомерными уплотнениями.

### Материал корпуса:

Сталь или нержавеющая сталь

### Масса:

100 кг

### Байпасный клапан:

Стандартно без байпаса. Опционально давление открытия 2,0 бар.

### Фильтрующие материалы:

- Стекловолокно Microglass III
- Пропитанная смолой целлюлозная бумага 15 мкм, номинально
- Металлическая сетка, допускающая очистку

### Опции индикатора:

Визуальный, электрический или электронный индикатор требует блока индикатора. Более подробные сведения см. в таблице опций индикаторов на странице описания изделия и в разделе 4 каталога.

### Совместимость с рабочими жидкостями:

Пригоден для использования с обычными гидравлическими и смазочными маслами и нефтяным топливом. Для систем с тяжелым нефтяным топливом укажите опцию P2 (см. таблицу 8 в описании изделия), обеспечивающую поставку фильтров с документацией согласно PED 97/23/ЕС категория II. Соответственно, для систем с горючим газом укажите опцию P3 для PED категория III. Для других рабочих потоков проконсультируйтесь у Parker Filtration.

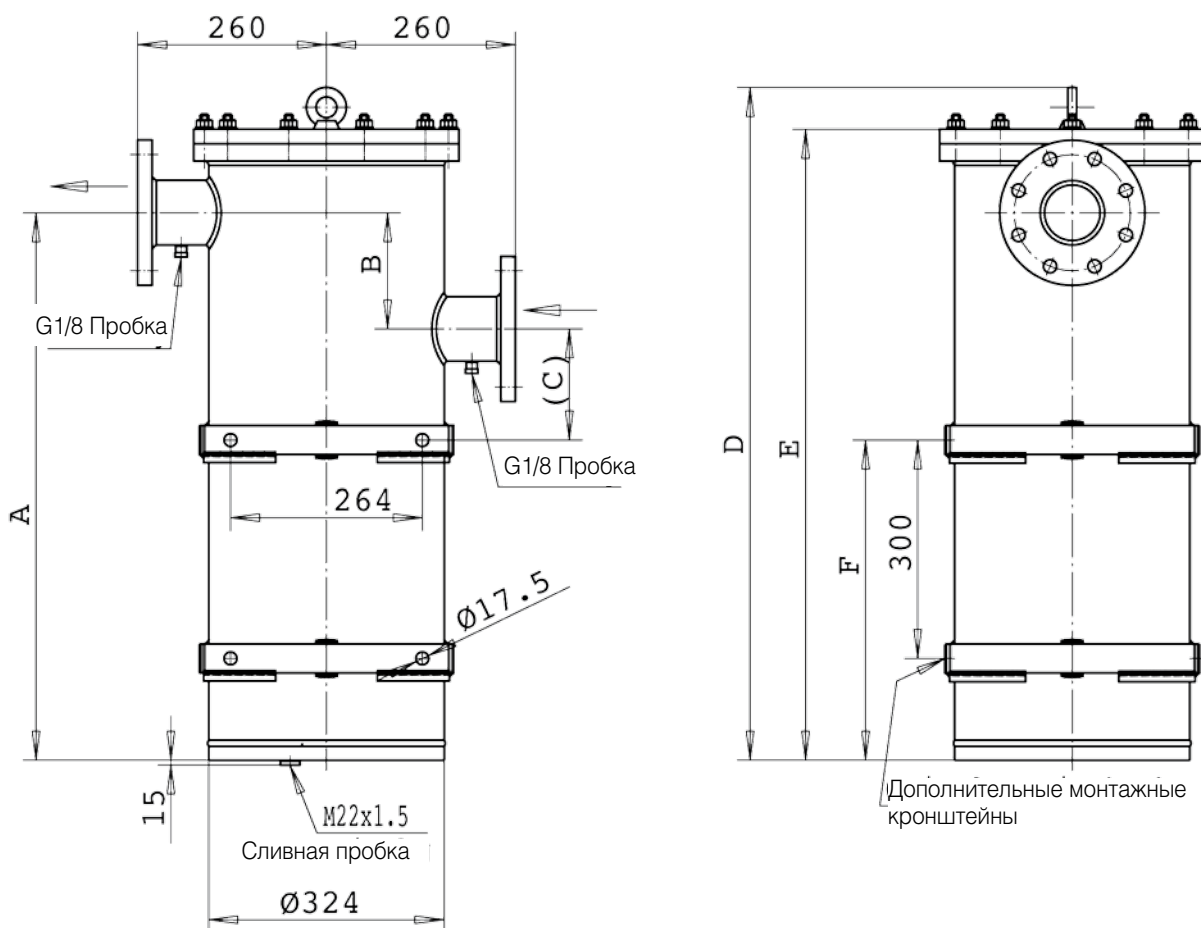

Тип	A	B	C	D	E	F
DN80/PN16	753	160	153	932	868	440
DN100/PN16	786	186	140	978	914	460

# Серия SF1040

## Графики падения давления

$$\Delta p_{\text{общее}} = \Delta p_{\text{корпуса}} + \Delta p_{\text{элемента}}$$

Рекомендуемый уровень начального падения давления для этого фильтра равен макс. 0,5 бар.

$\Delta p$ -графики измерены для 30 сСт.

Если вязкость рабочей среды отличается от 30 сСт, то падение давления на элементе может быть рассчитано следующим образом:

$$\Delta p_{\text{общее}} = \Delta p_{\text{корпуса}} + \Delta p_{\text{элемента}} \times \frac{\text{рабочая вязкость}}{30 \text{ сСт}}$$

Корпус SF1040 DN80/PN16

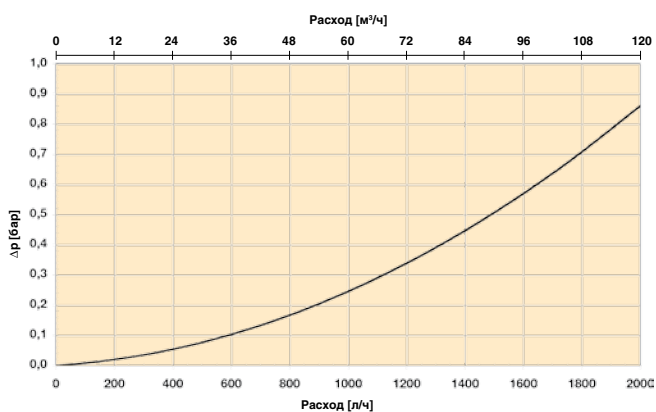

Комплект элементов SF1040 (2 шт)

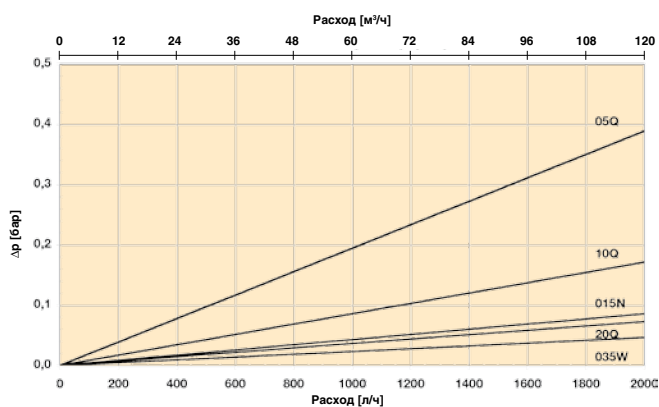

## Описание изделия для SF1040

### Фильтр в комплекте:

Таблица 1

--

Таблица 2

--

Таблица 3

--

Таблица 4

--

Таблица 5

--

Таблица 6

--

Таблица 7

--

Таблица 8

--

Таблица 1

ТИП ФИЛЬТРА	
Модель	КОД
Единый фильтр	<b>SF1040</b>
Корпус из нержавеющей стали	SFR1040
Горизонтальный монтаж	SFH1040

Таблица 2

РАЗМЕР ФИЛЬТРА	
Длина/элементы	КОД
Корпус с 2 элементами	<b>2</b>

Таблица 3

ТОНКОСТЬ ФИЛЬТРАЦИИ	
Тип элемента	КОД
<b>Microglass III</b>	
Стекловолокно 5 мкм	05Q
Стекловолокно 10 мкм	<b>10Q</b>
Стекловолокно 20 мкм	<b>20Q</b>
<b>Другие материалы</b>	
Целлюлоза 15 мкм (ном.)	015N
Допускающая очистку металлическая сетка 35 мкм	035W
Допускающая очистку металлическая сетка 60 мкм	060W

Таблица 4

ТИП УПЛОТНЕНИЯ	
Материал уплотнения	КОД
Фторэластомер	<b>V</b>

### СМЕННЫЕ ЭЛЕМЕНТЫ

Код материала	Код заказа
<b>Стекловолокно</b>	<b>Microglass III</b>
05Q	939381Q
<b>10Q</b>	<b>939382Q</b>
<b>20Q</b>	<b>939383Q</b>
<b>Целлюлоза 15 мкм (ном.)</b>	
015N	939384
<b>Металлическая сетка, допускающая очистку</b>	
035W	939385
060W	939386

Таблица 5

ИНДИКАТОРЫ	
Опции	КОД
Нет блока индикатора	<b>N</b>
Отверстие для индикатора заглушено	P
Визуальный индикатор	<b>M3</b>
Электрический индикатор	<b>T1</b>
Электронный индикатор (PNP/Н.Р.)	F1
Электронный индикатор (NPN/Н.Р.)	F2
Индикатор АТЕХ (PNP/Н.Р.)	X1

Таблица 6

БАЙПАСНЫЙ КЛАПАН	
Настройка байпаса/индикатора	КОД
2,0 бар/1,5 бар	<b>H</b>
Нет/Нет	<b>X</b>

Таблица 7

СОЕДИНЕНИЯ ФИЛЬТРА	
Размер отверстия	КОД
DN80 T-отверстие	<b>D80T</b>
DN80 C-отверстие (оба отверстия в одном направлении)	D80C
DN100 T-отверстие	<b>D100T</b>

Таблица 8

ОПЦИИ	
Опции	КОД
С байпасом	<b>1</b>
Нет байпаса	<b>2</b>
РЕД категория 2	P2
РЕД категория 3	P3
Нет монтажных скоб	NB
Вторичный элемент 60 мкм	F

Если выбраны несколько опций, то добавьте эти коды в приведенном выше порядке.

### ЗАПАСНЫЕ ЧАСТИ

Комплект уплотнений	КОД
<b>Материал уплотнения</b>	
Фторэластомер	916045044
<b>Вторичный элемент</b>	<b>КОД</b>
Проволочная сетка 60 мкм	939377

Обратите внимание на то, что жирным шрифтом выделены стандартные опции с сокращенным временем выполнения заказа.

# Серия Eсо130

Фильтры среднего давления

Макс. 1400 л/мин - 30 бар



## Модульная система для промышленного применения

Сливные фильтры с высокой пропускной способностью для промышленного использования в гидравлических и смазочных системах. Высокий расход и давление до 30 бар в агрегатах с одним фильтром. Возможность объединения нескольких фильтров в одну систему обеспечивает непрерывность фильтрации при замене элемента. Элементы Ecoglass III без сердечника.



## Контактная информация:

Parker Hannifin

Подразделение Hydraulic Filtration,  
Европа

Европейский производственно-информационный центр

Бесплатный тел.: 00800 27 27 5374

(из Австрии, Бельгии, Швейцарии, Чехии, Германии, Эстонии, Испании, Финляндии, Франции, Ирландии, Италии, Португалии, Швеции, Словакии, Великобритании)

[filtrationinfo@parker.com](mailto:filtrationinfo@parker.com)

[www.parkerhfde.com](http://www.parkerhfde.com)

## Области применения:

- Целлюлозно-бумажные комбинаты
- Сталелитейный заводы
- Алюминиеплавильные заводы
- Промышленные силовые агрегаты
- Системы смазки
- Генерирование энергии



# Серия Eco130

## Фильтры среднего давления

### Сдвоенная Система 130D

Опции присоединения	
Фланец корпуса	SAE 3" 3000-M
Переходник фланец-резьба	G2

Тип	A
Длина 2	780
Длина 3	1340

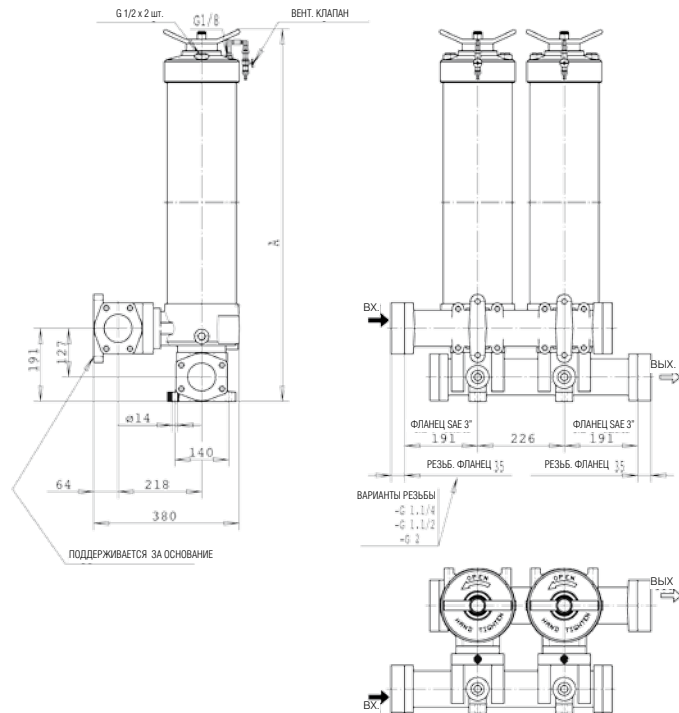

### Параллельная Система 130N

Тип	A
Длина 2	780
Длина 3	1340

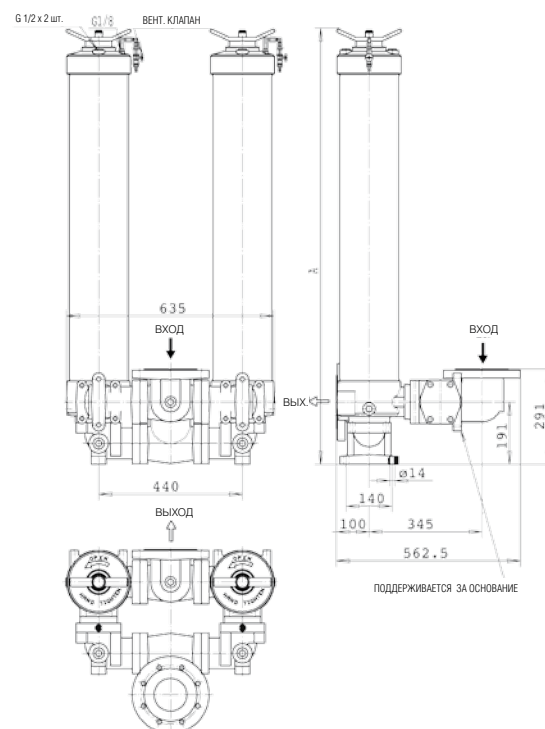

## Система 130S с 1 + 1 агрегатами. Т-модель

Тип	А
Длина 2	780
Длина 3	1340

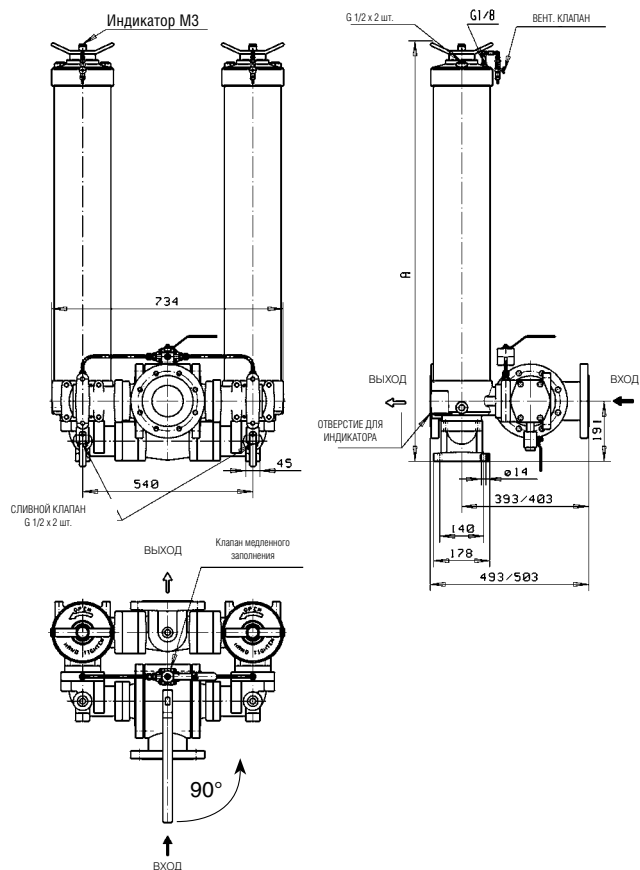

## Система 130S с 2 + 2 агрегатами. Т-модель

Тип	А
Длина 2	780
Длина 3	1340

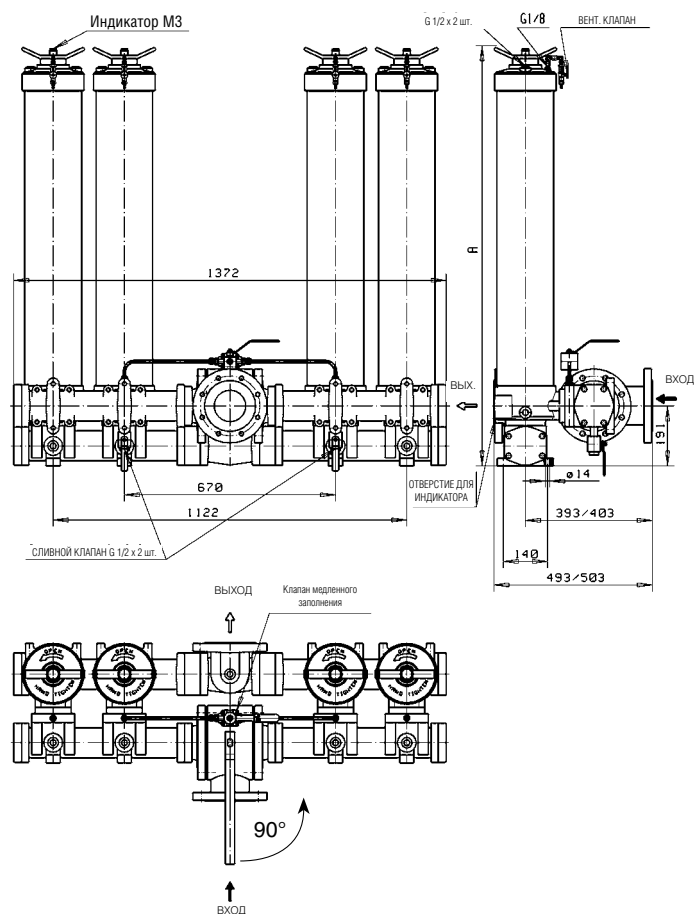

**Система 130S с 3 + 3 агрегатами  
Т-модель**

Тип	A
Длина 2	780
Длина 3	1340

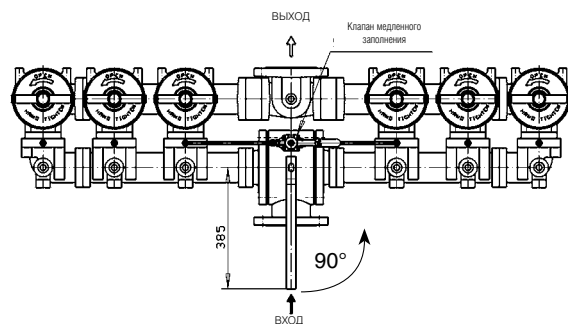
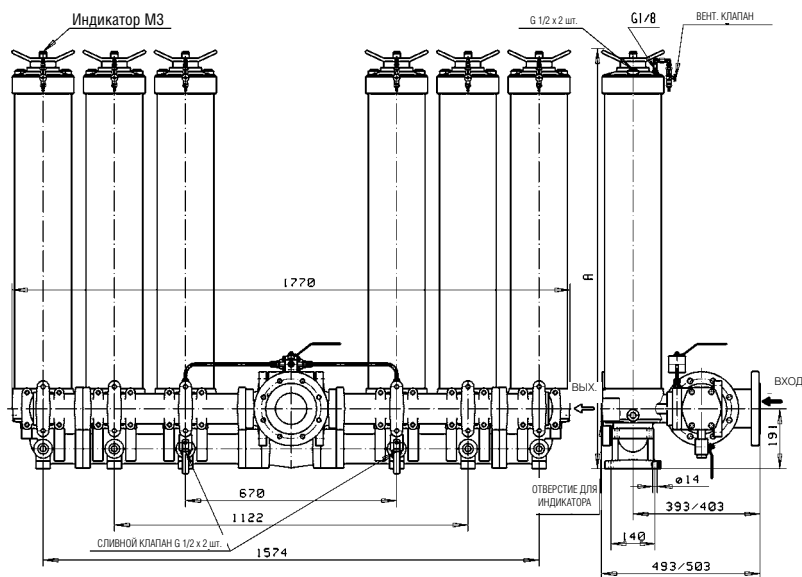

**Система 130S с 4 + 4 агрегатами  
Т-модель**

Тип	A
Длина 2	780
Длина 3	1340

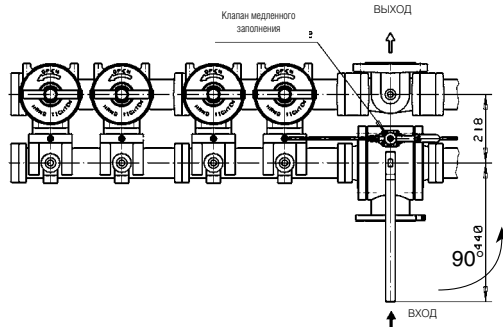
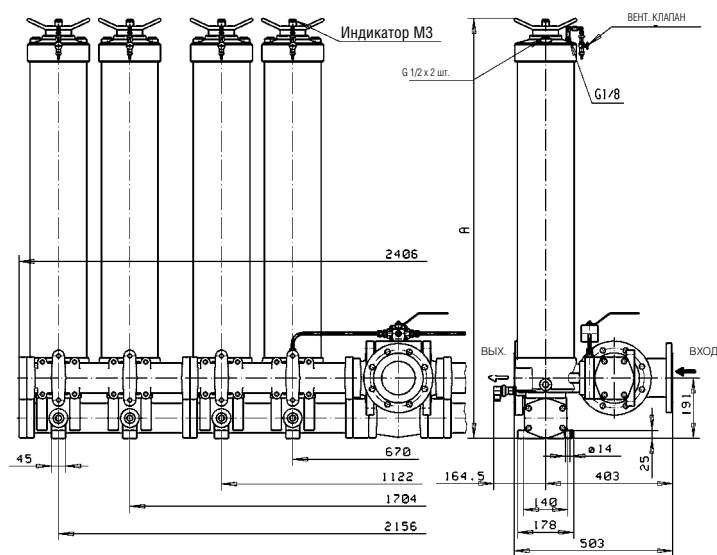

## Система 130S L-модель

Тип	A
Длина 2	780
Длина 3	1340

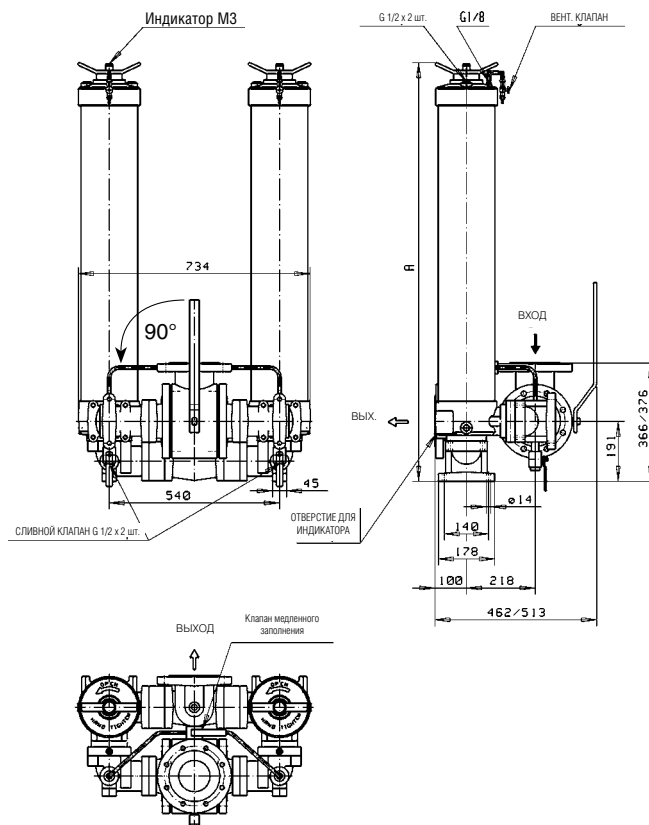

## Система 130S C-модель

Тип	A
Длина 2	780
Длина 3	1340

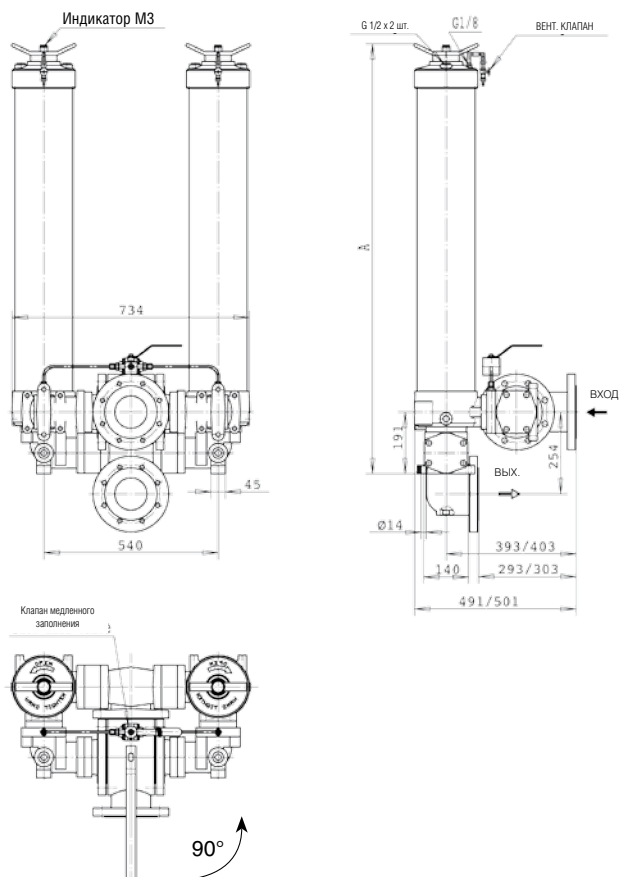

# Серия ESO130

## Фильтры среднего давления

$$\Delta p_{\text{общее}} = \Delta p_{\text{корпуса}} + \Delta p_{\text{элемента}}$$

Рекомендуемый уровень начального падения давления для этого фильтра равен макс. 0,5 бар.

$\Delta p$ -графики измерены для 30 сСт.

Если вязкость рабочей среды отличается от 30 сСт, то падение давления на элементе может быть рассчитано следующим образом:

$$\Delta p_{\text{общее}} = \Delta p_{\text{корпуса}} + \Delta p_{\text{элемента}} \times \frac{\text{рабочая вязкость}}{30 \text{ сСт}}$$

Корпуса 130M с единичным агрегатом

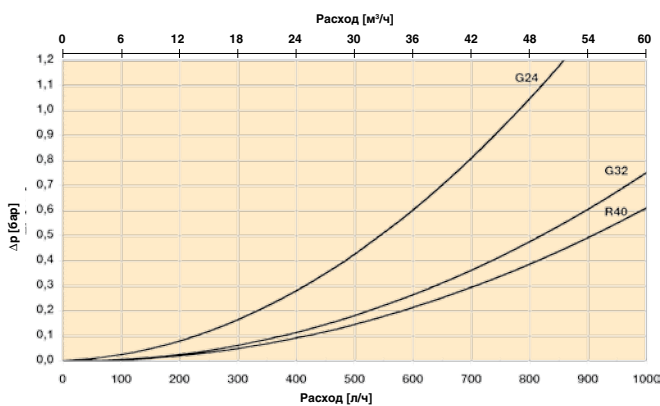

Корпуса системы 130S3 с DN100

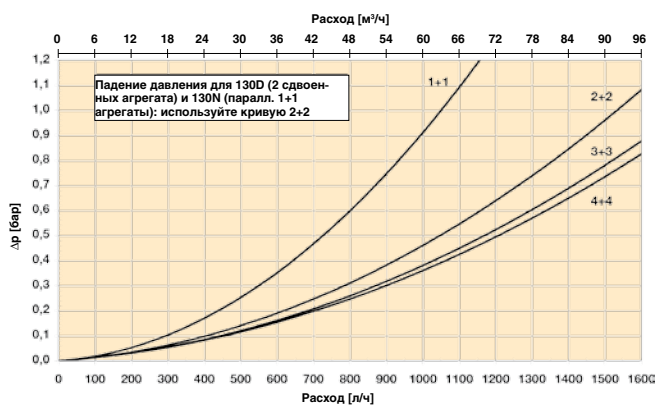

Элементы с длиной 2

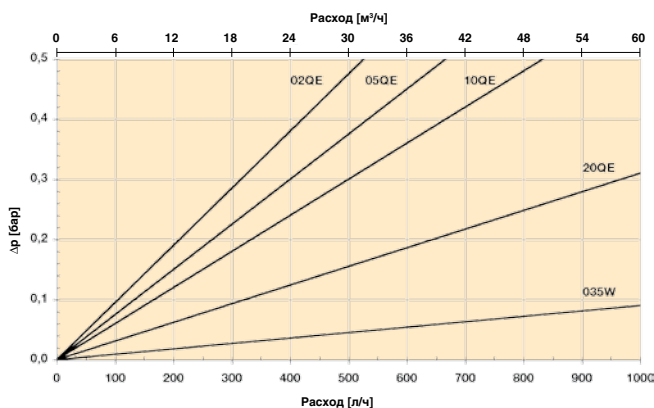

Элементы с длиной 3

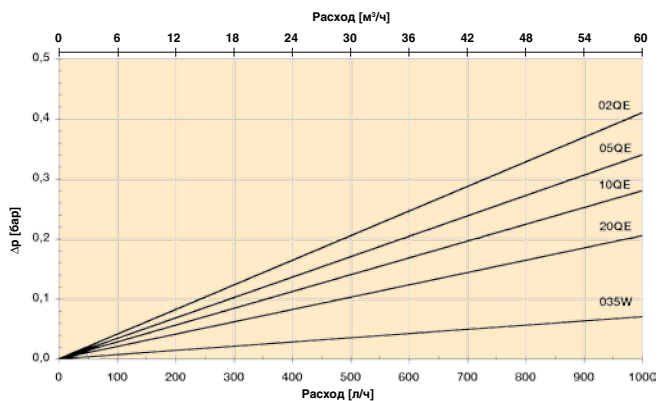

### СМЕННЫЕ ЕСО-ЭЛЕМЕНТЫ С НИТРИЛОВЫМИ УПЛОТНЕНИЯМИ

Материал	Длина 2	Длина 3
02QE	938721Q	938725Q
05QE	938722Q	938726Q
10QE	938723Q	938727Q
20QE	938724Q	938728Q

### СМЕННЫЕ ЭЛЕМЕНТЫ С НИТРИЛОВЫМИ УПЛОТНЕНИЯМИ

Microglass III	Длина 2	Длина 3
02Q	938733Q	938737Q
05Q	938734Q	938738Q
10Q	938735Q	938739Q
20Q	938736Q	938740Q
<b>Проволочная сетка</b>		
035W	938760	938765
060W	938761	938766

Элементы с фторэластомерными уплотнениями: спрашивайте коды заказа в Parker Filtration.



## Описание изделия для Eco130

### Фильтр в комплекте:

Таблица 1

--

Таблица 2

--

Таблица 3

--

Таблица 4

--

Таблица 5

--

Таблица 6

--

Таблица 7

--

Таблица 8

--

Таблица 1

ТИП ФИЛЬТРА	
Модель	КОД
Единичный агрегат	<b>130 M</b>
Сдвоенный агрегат	<b>130 D</b>
Параллельный агрегат	<b>130 N</b>
Система	<b>130 S</b>

Таблица 2

ТИП ФИЛЬТРА	
Длина элемента	КОД
Длина 2	<b>2</b>
Длина 3	<b>3</b>

Таблица 3

ТОНКОСТЬ ФИЛЬТРАЦИИ	
Тип элемента	КОД
<b>EcoGlass III</b>	
Стекловолокно 2 мкм	<b>02QE</b>
Стекловолокно 5 мкм	<b>05QE</b>
Стекловолокно 10 мкм	<b>10QE</b>
Стекловолокно 20 мкм	<b>20QE</b>

Фильтры с элементами Microglass III и из проволочной сетки поставляются по запросу.

Таблица 4

ТИП УПЛОТНЕНИЯ	
Материал уплотнения	КОД
Нитрил	<b>B</b>
Фторэластомер	<b>V</b>

### ЗАПАСНЫЕ ЧАСТИ

Комплект уплотнений	КОД
Материал уплотнения	
Нитрил	918045059
Фторэластомер	918045076
<b>ЕСО переходник</b>	
130M2	918042078
130M3	918042077

Обратите внимание на то, что жирным шрифтом выделены стандартные опции с сокращенным временем выполнения заказа.

### Комплект уплотнений клапана 130S

Номер детали	Описание
<b>918045062</b>	КОМПЛЕКТ НИТРИЛОВЫХ УПЛОТНЕНИЙ КЛАПАНА 130S

Таблица 5

ИНДИКАТОРЫ	
Опции	КОД
Визуальный индикатор	<b>M3</b>
Электрический индикатор	<b>T1</b>
Электронный индикатор (PNP/Н.Р.)	<b>F1</b>
Электронный индикатор (NPN/Н.Р.)	<b>F2</b>

Таблица 6

БАЙПАСНЫЙ КЛАПАН	
Настойка байпаса/индикатора	КОД
3,5 бар/2,5 бар	<b>K</b>

Таблица 7

СОЕДИНЕНИЯ ФИЛЬТРА		
Размер отверстия	Тип фильтра	КОД
G1 <sup>1/2</sup>	130M	G24
G2	130M, 130D	G32
SAE фланец 2"-3000M	130M	R32
SAE фланец 2 <sup>1/2</sup> "-3000M	130M	<b>R40</b>
SAE фланец 3"-3000M	130D	<b>R48</b>
DN80/PN16	130N, 130S	<b>D80</b>
DN100/PN16	130N, 130S	<b>D100</b>

Таблица 8

ОПЦИИ	
Опции	КОД
Стандартный единичный	<b>1</b>
Сдвоенный с 2 агрегатами	<b>21</b>
Сдвоенный с 3 агрегатами	<b>31</b>
Параллельный с 1+1 агрегатами	<b>21</b>
Параллельный с 2+2 агрегатами	<b>41</b>
T-система с 1+1 агрегатами	<b>21</b>
T-система с 2+2 агрегатами	<b>41</b>
T-система с 3+3 агрегатами	<b>61</b>
T-система с 4+4 агрегатами	<b>81</b>
L-система с 1+1 агрегатами	<b>27</b>
L-система с 2+2 агрегатами	<b>47</b>
L-система с 3+3 агрегатами	<b>67</b>
L-система с 4+4 агрегатами	<b>87</b>

# DF2145

Сдвоенные фильтры  
Макс. 80 л/мин - 30 бар



## Двойная защита для топливных, смазочных и гидравлических систем

Дуплексный принцип работы обеспечивает защиту и непрерывность потока. Несколько вариантов фильтрующего материала включают в себя экологичные элементы Ecoglass III и обеспечивают широкий выбор областей применения. Встроенное дифференциальное реле давления с запорным клапаном. Прочный чугунный корпус с номинальным давлением до 30 бар. Возможен блочный монтаж.



## Контактная информация: Области применения:

Parker Hannifin

**Подразделение Hydraulic Filtration, Европа**

**Европейский производственно-информационный центр**  
**Бесплатный тел.: 00800 27 27 5374**  
**(из Австрии, Бельгии, Швейцарии, Чехии, Германии, Эстонии, Испании, Финляндии, Франции, Ирландии, Италии, Португалии, Швеции, Словакии, Великобритании)**  
**filtrationinfo@parker.com**

[www.parkerhfde.com](http://www.parkerhfde.com)

- Топливные системы дизельных двигателей
- Промышленные системы смазки
- Промышленные гидравлические системы среднего давления

## Технические характеристики

### Сдвоенный фильтр:

Клапан-распределитель с открытым средним положением. Ручное блокирующее устройство для обоих крайних положений. Вентили для выпуска воздуха с защищенными выходами с обеих сторон. Встроенное отверстие для индикатора с измерительными соединениями.

### Максимальное рабочее давление:

30 бар

### Соединения:

Два комплекта резьбы G<sup>3</sup>/<sub>4</sub> или M26 x 1.5. Соединения на фланце заглушены стальной пробкой.

### Материал уплотнения:

Фторэластомер

### Рабочая температура:

от -20°C до +120°C с фторэластомерными уплотнениями, от -20°C до +160°C с металлическими сетчатыми элементами и фторэластомерными уплотнениями.

### Материал корпуса:

Чугун (GJS)

### Масса:

15 кг

### Номинальный расход (30 сСт):

80 л/мин (4,8 м<sup>3</sup>/ч)

### Байпасный клапан:

Стандартно без байпаса, опционально с давлением открытия 3,5 бар

### Фильтрующие материалы:

- Стекловолокно Microglass III
- Экологичный Ecoglass III. Нет металлических частей. Ecoglass III обеспечивает соответствие ISO14001.
- Металлическая сетка, допускающая очистку
- Пропитанная смолой тонкая целлюлозная бумага 10 мкм номинально

### Индикаторы перепада давления:

Встроенное отверстие для индикатора. Фильтр может оборудоваться визуальным, электрическим или электронным индикатором перепада давления. Настройка 2,5 бар, имеются другие настройки. Более подробные сведения см. в таблице опций индикаторов на странице описания изделия и в разделе 4 каталога.

### Совместимость с рабочими жидкостями:

Пригоден для использования с обычными гидравлическими и смазочными маслами и легким нефтяным топливом (дизельным). Для систем с тяжелым нефтяным топливом укажите опцию P2 (см. таблицу 8 в описании изделия), обеспечивающую поставку фильтров с документацией согласно PED 97/23/ЕС категория II. По другим рабочим жидкостям проконсультируйтесь в Parker Filtration.

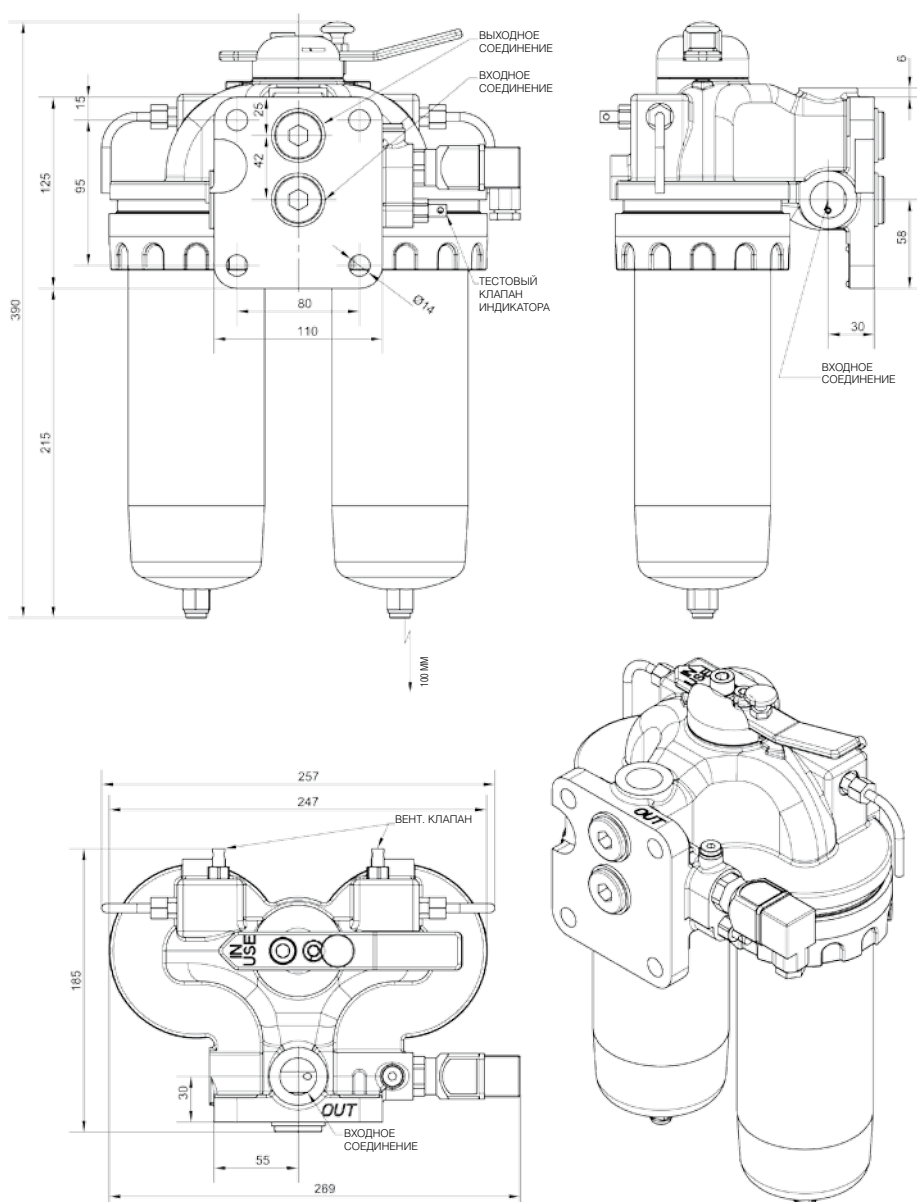

# DF2145

## Графики падения давления

$$\Delta p_{\text{общее}} = \Delta p_{\text{корпуса}} + \Delta p_{\text{элемента}}$$

Рекомендуемый уровень начального падения давления для этого фильтра равен макс. 0,5 бар.

$\Delta p$ -графики измерены для 30 сСт.

Если вязкость рабочей среды отличается от 30 сСт, то падение давления на элементе может быть рассчитано следующим образом:

$$\Delta p_{\text{общее}} = \Delta p_{\text{корпуса}} + \Delta p_{\text{элемента}} \times \frac{\text{рабочая вязкость}}{30 \text{ сСт}}$$

Корпус DF2145

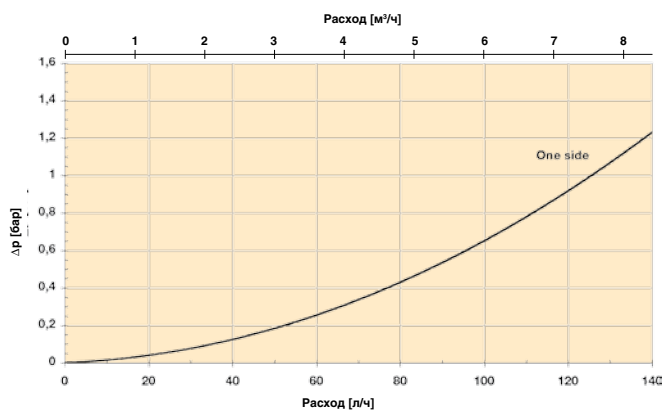

Элементы DF2145 с длиной 2

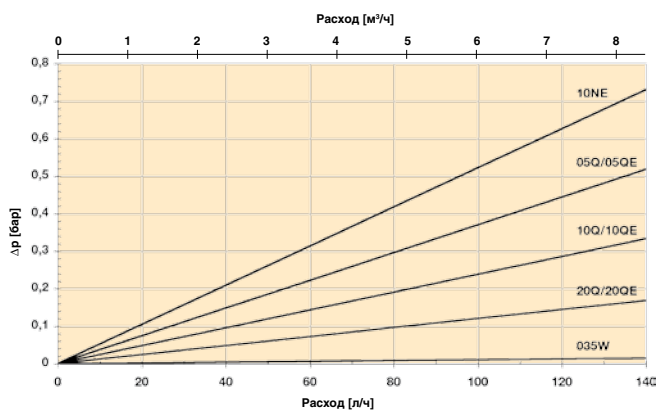

### СМЕННЫЕ ЭЛЕМЕНТЫ С ФТОРЭЛАСТОМЕРНЫМИ УПЛОТНЕНИЯМИ

Код материала		Код заказа
<b>Стекловолокно</b>	<b>Microglass III</b>	<b>Ecoglass III</b>
05Q/05QE	939011Q	939014Q
<b>10Q/10QE</b>	<b>939012Q</b>	<b>939015Q</b>
<b>20Q/20QE</b>	<b>939013Q</b>	<b>939016Q</b>
<b>Целлюлоза (Есо)</b>		
NE10	939017	
<b>Металлическая сетка, допускающая очистку</b>		
035W	939018	
060W	939019	

## Описание изделия для DF2145

### Фильтр в комплекте:

Таблица 1

--

Таблица 2

--

Таблица 3

--

Таблица 4

--

Таблица 5

--

Таблица 6

--

Таблица 7

--

Таблица 8

--

Таблица 1

ТИП ФИЛЬТРА	
Модель	КОД
Сдвоенный фильтр	<b>DF2145</b>

Таблица 2

РАЗМЕР ФИЛЬТРА	
Длина элемента	КОД
Длина 2	<b>2</b>

Таблица 3

ТОНКОСТЬ ФИЛЬТРАЦИИ	
Тип элемента	КОД
<b>Microglass III</b>	
Стекловолокно 5 мкм	05Q
Стекловолокно 10 мкм	<b>10Q</b>
Стекловолокно 20 мкм	<b>20Q</b>
<b>Ecoglass III</b>	
Стекловолокно 5 мкм	05QE
Стекловолокно 10 мкм	<b>10QE</b>
Стекловолокно 20 мкм	<b>20QE</b>
<b>Другие материалы</b>	
Целлюлоза 10 мкм (ном.) ECO	10NE
Допускающая очистку металлическая сетка 35 мкм	035W
Допускающая очистку металлическая сетка 60 мкм	060W

Таблица 4

ТИП УПЛОТНЕНИЯ	
Материал уплотнения	КОД
Фторэластомер	<b>V</b>

### ЗАПАСНЫЕ ЧАСТИ

Комплекты уплотнений (фторэластомер)	КОД
Полный комплект уплотнений (включает также уплотнения золотникового клапана)	916045088
Комплект уплотнений для ТО (включает уплотнения для стакана, дренажа и Eco-переходника)	916045093
<b>ECO переходник</b>	
Для элементов Ecoglass III и 10NE	911042096

Обратите внимание на то, что жирным шрифтом выделены стандартные опции с сокращенным временем выполнения заказа.

Таблица 5

ИНДИКАТОРЫ	
Опции	КОД
Отверстие для индикатора заглушено	<b>P</b>
Визуальный индикатор	<b>M3</b>
Электрический индикатор	<b>T1</b>
Электронный индикатор (PNP/Н.Р.)	F1
Электронный индикатор (NPN/Н.Р.)	F2

Таблица 6

БАЙПАСНЫЙ КЛАПАН	
Настойка байпаса/индикатора	КОД
3,5 бар/2,5 бар	<b>K</b>
Нет/Нет	<b>X</b>

Таблица 7

СОЕДИНЕНИЯ ФИЛЬТРА	
Размер отверстия	КОД
G <sup>3</sup> / <sub>4</sub>	<b>G12</b>
M26x1.5	M26

Таблица 8

ОПЦИИ	
Опции	КОД
С байпасом	<b>1</b>
Нет байпаса	<b>2</b>
PEД категория 2	P2

Если выбраны несколько опций, то добавьте эти коды в приведенном выше порядке.

# Серия DFBO

Сдвоенные топливные фильтры  
Макс. 90 л/мин - 10 бар



## Непрерывная фильтрация дизельного топлива на морских судах с помощью сдвоенного фильтра DFBO:

Новый сдвоенный фильтр DFBO перемещает фильтры Racor® FBO в среду машинного отделения. Новая сдвоенная конструкция обеспечивает непрерывную эффективную фильтрацию топлива. Чугунная головная часть и стальные стаканы позволяют использовать его в морских системах.

Фильтр DFBO выпускается с двумя вариантами стаканов разной длины с пропускной способностью до 90 л/мин. В зависимости от установленных внутри него элементов агрегат может быть использован как предварительный фильтр, водоотделитель/фильтр частиц или водопоглощающий фильтр. Легкое обслуживание, не требуется специальных инструментов.



## Контактная информация:

Parker Hannifin

Подразделение Hydraulic Filtration,  
Европа

Европейский производственно-  
информационный центр

Бесплатный тел.: 00800 27 27 5374

(из Австрии, Бельгии, Швейцарии,  
Чехии, Германии, Эстонии, Испании,  
Финляндии, Франции, Ирландии,  
Италии, Португалии, Швеции, Словакии,  
Великобритании)

[filtrationinfo@parker.com](mailto:filtrationinfo@parker.com)

[www.parkerhfde.com](http://www.parkerhfde.com)

## Области применения:

- Топливные системы на дизельных двигателях
- Причалы для заправки судовым топливом
- Система раздачи дизельного топлива

## Технические характеристики

### Сдвоенный фильтр:

Клапан-распределитель с открытым средним положением. Блокирующее устройство в двух крайних положениях со средним положением. Ручные вентили для выпуска воздуха и дренажные краны.

### Максимальное рабочее давление:

10 бар

### Соединения:

Резьбовые отверстия M30 x 1,5 или опционально G1" с поверхностью сопряжения, направленной вниз.

### Материал уплотнения:

Фторэластомер

### Рабочая температура:

от 0°C до +80°C, для других температур проконсультируйтесь в Parker Filtration.

### Материал корпуса:

Материал головной части чугун, материал стакана сталь.

### Масса:

40 кг

### Номинальный расход (3 сСт):

DFBO-10: 70 л/мин (4,2 м3/ч)

DFBO-14: 90 л/мин (5,4 м3/ч)

### Байпасный клапан:

Нет байпаса

### Фильтроэлементы:

Фильтроэлементы с влагоотделителем и толщиной фильтрации 10 мкм и 25 мкм удаляют воду и загрязнения из потоков топлива. Имеются другие типы элементов FBO и другие значения тонкости фильтрации, см. таблицу сменных элементов на следующей странице.

### Совместимость с рабочими жидкостями:

Пригодны для использования с дизельным топливом, топливом для реактивных самолетов, бензином, керосином, JP4, JP5 и JP8

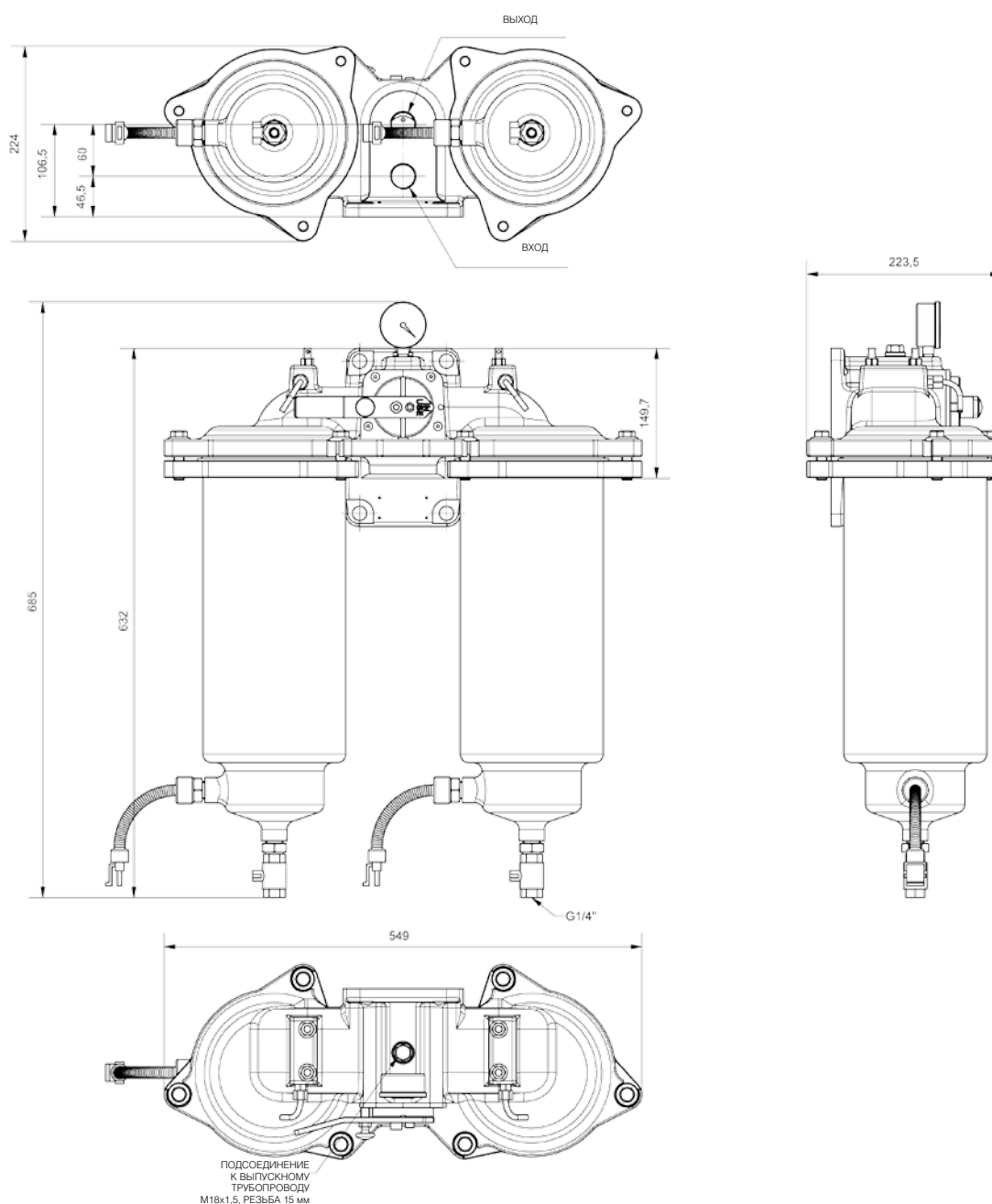

## Описание изделия для DFBO

### Фильтр в комплекте:

Таблица 1



Таблица 2



Таблица 3

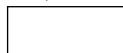

Таблица 4

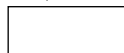

Таблица 5

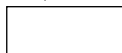

Таблица 6

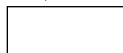

Таблица 7

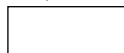

Таблица 8

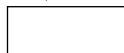

Таблица 1

ТИП ФИЛЬТРА	
Модель	КОД
Сдвоенный фильтр	DFBO

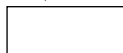
Таблица 2

РАЗМЕР ФИЛЬТРА	
Длина элемента	КОД
Длина 10"	10
Длина 14"	14

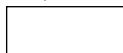
Таблица 3

ТОНКОСТЬ ФИЛЬТРАЦИИ	
Фильтроэлемент с влагоотделителем	КОД
Тонкость фильтрации 10 мкм	10FS
Тонкость фильтрации 25 мкм	25FS
Без элементов	XXX

Таблица 4

ТИП УПЛОТНЕНИЯ	
Материал уплотнения	КОД
Фторэластомер	V

Таблица 5

ИНДИКАТОРЫ	
Опции	КОД
Отверстие для индикатора заглушено	P
Вакуумметр на выходной стороне	A

Таблица 6

НАСТРОЙКА ИНДИКАТОРА	
Опции	КОД
Нет индикатора	X
1,0 бар (15 фунтов/кв. дюйм)	F

Таблица 7

СОЕДИНЕНИЯ ФИЛЬТРА	
Размер отверстия	КОД
M30 x 1,5 соединения, направленные вниз	MD30
G1" - соединения, направленные вниз	GD16

Таблица 8

ОПЦИИ	
Опции	КОД
Стандартно	1
Стеклянный трубчатый указатель уровня в стакане	SG
Датчик уровня воды в стакане	WP
Узел для морских судов	MA

Макс. расход [л/мин] для судового дизельного топлива при 3 сСт	Используется одна сторона		Используются обе стороны	
	10 микрон	25 микрон	10 микрон	25 микрон
<b>DFBO-10</b>	<b>10FS</b>	<b>25FS</b>	<b>10FS</b>	<b>25FS</b>
Вакуумная сторона	45	45	60	60
Нагнетательная сторона	70	70	100	100
<b>DFBO-14</b>	<b>10FS</b>	<b>25FS</b>	<b>10FS</b>	<b>25FS</b>
Вакуумная сторона	60	60	80	80
Нагнетательная сторона	90	90	130	130

Все элементы FBO могут быть использованы в фильтром DFBO. Выберите Ваши сменные элементы из приведенной ниже таблицы.

Элемент	Микрон	Фильтр-влагоотдел.	Предварительн. фильтр	Водопоглотитель
FBO-10	1	FBO 60327	FBO 60330	FBO 60333
	5	FBO 60328	FBO 60331	FBO 60334
	10	FBO 60353	FBO 60354	FBO 60355
	25	FBO 60329	FBO 60332	FBO 60335
FBO-14	1	FBO 60336	FBO 60339	FBO 60342
	5	FBO 60337	FBO 60340	FBO 60343
	10	FBO 60356	FBO 60357	FBO 60358
	25	FBO 60338	FBO 60341	FBO 60344



# DF40

Сдвоенные фильтры  
Макс. 200 л/мин - 40 бар



## Чугунный сдвоенный фильтр для применения в морских условиях:

Новый сдвоенный фильтр DF40 обеспечивает Вас дополнительной гибкостью установки, так как позволяет его обслуживать снизу или сверху. Прочный чугунный корпус делает его особенно подходящим для применения в машинном отделении.

DF40 с расходом до 200 л/мин и давлением до 40 бар содержит Есо-элементы, помогающие сохранять окружающую среду и снижать расходы клиентов на утилизацию благодаря отсутствию в них металлических частей. Этот фильтр также оборудован двойным отверстием для индикатора и измерительными соединениями, которые могут быть изолированы запорными клапанами для возможной сборки и обслуживания.



## Контактная информация:

Parker Hannifin  
Подразделение Hydraulic Filtration,  
Европа

Европейский производственно-  
информационный центр  
Бесплатный тел.: 00800 27 27 5374  
(из Австрии, Бельгии, Швейцарии,  
Чехии, Германии, Эстонии, Испании,  
Финляндии, Франции, Ирландии,  
Италии, Португалии, Швеции, Словакии,  
Великобритании)  
filtrationinfo@parker.com

www.parkerhfde.com

## Области применения:

- Топливный фильтр для дизельных двигателей до 10 МВт
- Масляный фильтр для редукторов и двигательных систем
- Сдвоенный фильтр среднего давления в гидравлических системах
- Линейный сливной сдвоенный фильтр в гидравлических системах

## Технические характеристики

### Сдвоенный фильтр:

Клапан-распределитель с открытым средним положением. Блокирующее устройство для обоих крайних положений. Замена элемента возможна с помощью открытия либо верхней крышки, либо стакана в нижней части. Защитные приспособления обеспечивают сброс давления до открытия фильтра.

### Максимальное рабочее давление:

40 бар

Соединения:

Фланцы SAE 1 1/2" 3000-M стандартно. Опциональные резьбовые соединения G1 1/2 и G1 1/4 поставляются с фланцевыми переходниками.

### Материал уплотнения:

Фторэластомер

### Рабочая температура:

от -20°C до +120°C с фторэластомерными уплотнениями, от -20°C до +160°C с металлическими сетчатыми элементами и фторэластомерными уплотнениями.

### Материал корпуса:

Чугун (GJS)

### Масса:

52 кг

### Номинальный расход (30 сСт):

200 л/мин (12 м³/ч)

### Байпасный клапан:

Стандартно без байпаса, опционально с давлением открытия 3,5 бар

### Индикаторы:

Встроенное отверстие для индикатора. Фильтр может оборудоваться визуальным, электрическим или электронным индикатором перепада давления. Настройка 2,5 бар, имеются другие настройки.

Дополнительное отверстие для индикатора и изолирующие вентили, также обеспечивающие испытание индикатора, поставляются по запросу. Более подробные сведения см. в таблице опций индикаторов на странице описания изделия в разделе 4 каталога.

### Фильтроэлементы:

- Экологичные элементы Ecoglass III, тонкость фильтрации, мкм (абс.): 2 мкм, 5 мкм, 10 мкм и 20 мкм. Элементы Ecoglass III обеспечивают соответствие ISO14001, так как они не содержат металлических частей.
- Элементы Microglass III, тонкость фильтрации мкм (абс.): 2 мкм, 5 мкм, 10 мкм и 20 мкм.
- Элементы из металлической сетки, допускающей очистку, тонкость фильтрации, мкм (абс.): 35 мкм и 60 мкм

### Совместимость с рабочими жидкостями:

Пригоден для использования с обычными гидравлическими и смазочными маслами и легким нефтяным топливом. Для систем с тяжелым нефтяным топливом проконсультируйтесь в Parker Filtration.

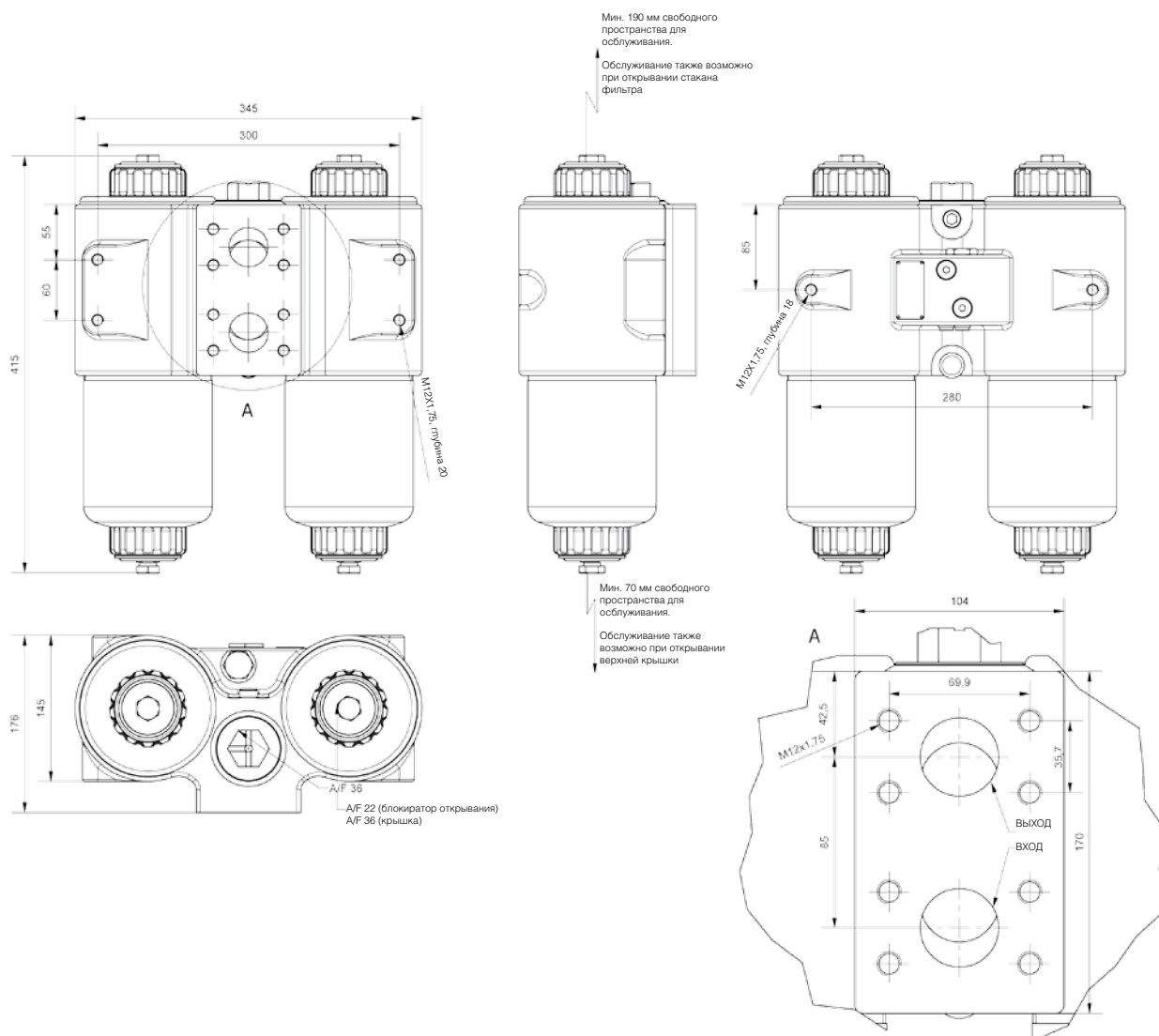

# DF40

## Графики падения давления

$$\Delta p_{\text{общее}} = \Delta p_{\text{корпуса}} + \Delta p_{\text{элемента}}$$

Рекомендуемый уровень начального падения давления для этого фильтра равен макс. 0,5 бар.

$\Delta p$ -графики измерены для 30 cСт.

Если вязкость рабочей среды отличается от 30 cСт, то падение давления на элементе может быть рассчитано следующим образом:

$$\Delta p_{\text{общее}} = \Delta p_{\text{корпуса}} + \Delta p_{\text{элемента}} \times \frac{\text{рабочая вязкость}}{30 \text{ cСт}}$$

Корпус DF40

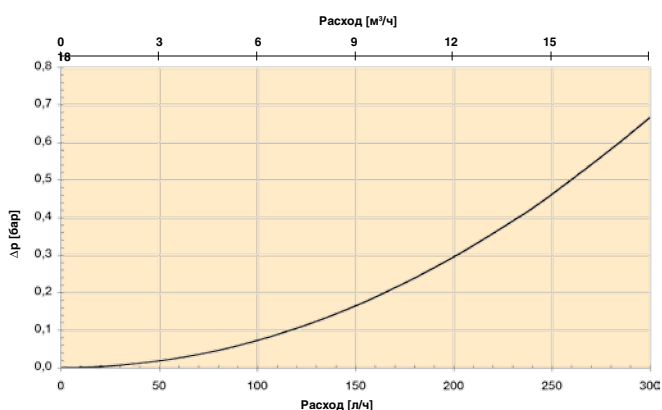

Элементы DF40

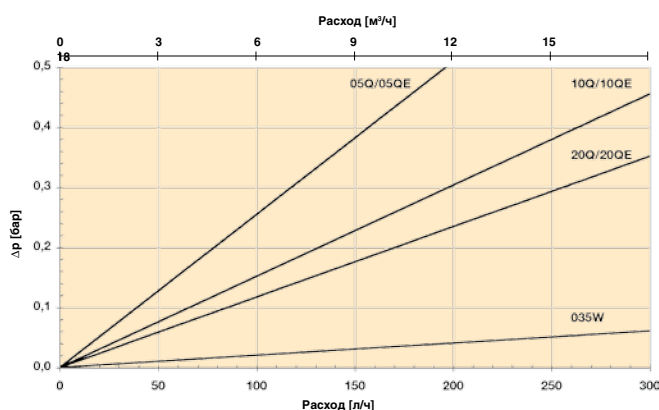

### СМЕННЫЕ ЭЛЕМЕНТЫ С ФТОРЭЛАСТОМЕРНЫМИ УПЛОТНЕНИЯМИ

Код материала		Код заказа	
<b>Стекловолокно</b>		<b>Microglass III</b>	
02Q/02QE	939200Q	<b>Ecoglass III</b>	
05Q/05QE	939201Q	939204Q	
10Q/10QE	939202Q	939205Q	
20Q/20QE	939203Q	<b>939206Q</b>	
<b>Металлическая сетка, допускающая очистку</b>			
035W	939208		
060W	939209		

### ЗАПАСНЫЕ ЧАСТИ

Комплект уплотнений (фторэластомер)	КОД
Для золотникового клапана	939215

Уплотнения, необходимые для обслуживания элемента, включены в фирменный комплект сменного элемента Parker.

## Описание изделия для DF40

### Фильтр в комплекте:

Таблица 1



Таблица 2



Таблица 3



Таблица 4



Таблица 5



Таблица 6



Таблица 7



Таблица 8



Таблица 1

ТИП ФИЛЬТРА	
Модель	КОД
Сдвоенный фильтр	<b>DF40</b>

Таблица 2

РАЗМЕР ФИЛЬТРА	
Длина элемента	КОД
Длина 1	<b>1</b>

Таблица 3

ТОНКОСТЬ ФИЛЬТРАЦИИ	
Тип элемента	КОД
<b>Microglass III</b>	
Стекловолокно 2 мкм	02Q
Стекловолокно 5 мкм	05Q
Стекловолокно 10 мкм	10Q
Стекловолокно 20 мкм	20Q
<b>Ecoglass III</b>	
Стекловолокно 2 мкм	02QE
Стекловолокно 5 мкм	05QE
Стекловолокно 10 мкм	<b>10QE</b>
Стекловолокно 20 мкм	<b>20QE</b>
<b>Другие материалы</b>	
Допускающая очистку металлическая сетка 35 мкм	035W
Допускающая очистку металлическая сетка 60 мкм	060W

Таблица 4

ТИП УПЛОТНЕНИЯ	
Материал уплотнения	КОД
Фторэластомер	<b>V</b>

Таблица 5

ИНДИКАТОРЫ	
Опции	КОД
Отверстие для индикатора заглушено	<b>P</b>
Визуальный индикатор	<b>M3</b>
Электрический индикатор	<b>T1</b>
Электронный индикатор (PNP/Н.Р.)	F1
Электронный индикатор (NPN/Н.Р.)	F2

Таблица 6

БАЙПАСНЫЙ КЛАПАН	
Настойка байпаса/индикатора	КОД
3,5 бар/2,5 бар	<b>K</b>
Нет/Нет	X

Таблица 7

СОЕДИНЕНИЯ ФИЛЬТРА	
Размер отверстия	КОД
SAE фланец 1 1/2" 3000-M	<b>R24</b>
G 1 1/4 с переходником	G20
G 1 1/2 с переходником	G24

Таблица 8

ОПЦИИ	
Опции	КОД
С байпасом	<b>1</b>
Нет байпаса	<b>2</b>
Нет защитных крышек, с байпасом	N1
Нет защитных крышек, нет байпаса	N2
Для тяжелого нефтяного топлива, нет байпаса, макс. давление 30 бар	H2

Обратите внимание на то, что жирным шрифтом выделены стандартные опции с сокращенным временем выполнения заказа.

# DF2089

Сдвоенные фильтры  
Макс. 350 л/мин - 40 бар



## Сдвоенный фильтр для тяжелых условий работы

Чугунный корпус с номинальным давлением до 40 бар работает по принципу "изнутри наружу", обеспечивающ ем удержание частиц даже при замене фильтра. Дифференциальное реле давления смонтировано на фильтре для легкого доступа. Несколько вариантов фильтрующего материала обеспечивает использование в смазочных, топливных и гидравлических системах – предварительная фильтрация магнитами как опция.



## Контактная информация:

Parker Hannifin  
Подразделение Hydraulic Filtration,  
Европа

Европейский производственно-информационный центр  
Бесплатный тел.: 00800 27 27 5374  
(из Австрии, Бельгии, Швейцарии, Чехии, Германии, Эстонии, Испании, Финляндии, Франции, Ирландии, Италии, Португалии, Швеции, Словакии, Великобритании)  
[filtrationinfo@parker.com](mailto:filtrationinfo@parker.com)

[www.parkerhfde.com](http://www.parkerhfde.com)

## Области применения:

- Масляный фильтр в двигательных системах
- Предохранительный фильтр для тяжелого нефтяного топлива
- Гидравлические системы среднего давления

## Технические характеристики

### Сдвоенный фильтр:

Один резервуар может быть закрыт для обслуживания, вертикальный монтаж.

### Соединения:

Квадратные фланцы с размером отверстия 60 мм. В стандартную поставку входят глухие контрфланцы. Опционально поставляется с фланцевыми переходниками SAE 2"-3000M.

### Максимальное рабочее давление:

40 бар

### Материал уплотнения:

Фторэластомер

### Рабочая температура:

от -20°C до +120°C с фторэластомерными уплотнениями, от -20°C до +160°C с металлическими сетчатыми элементами и фторэластомерными уплотнениями.

### Материал корпуса:

Чугун (GJS)

### Масса:

65 кг

### Номинальный расход (30 сСт):

350 л/мин (21 м³/ч)

### Байпасный клапан:

Стандартное давление открытия байпаса 2,0 бар, опциональное давление открытия 1,6 бар или заблокированный байпас

### Опции индикатора:

Визуальный, электрический или электронный индикатор требует блока индикатора. Более подробные сведения см. в таблице опций индикаторов на странице описания изделия и в разделе 4 каталога.

### Фильтрующие материалы:

- Стекловолокно Microglass III
- Металлическая сетка, допускающая очистку

### Совместимость с рабочими жидкостями:

Пригоден для использования с обычными гидравлическими и смазочными маслами и нефтяным топливом. Фильтры поставляются с документацией согласно PED 97/23/ЕС категория II (требуется для тяжелого нефтяного топлива). По другим рабочим жидкостям проконсультируйтесь в Parker Filtration.

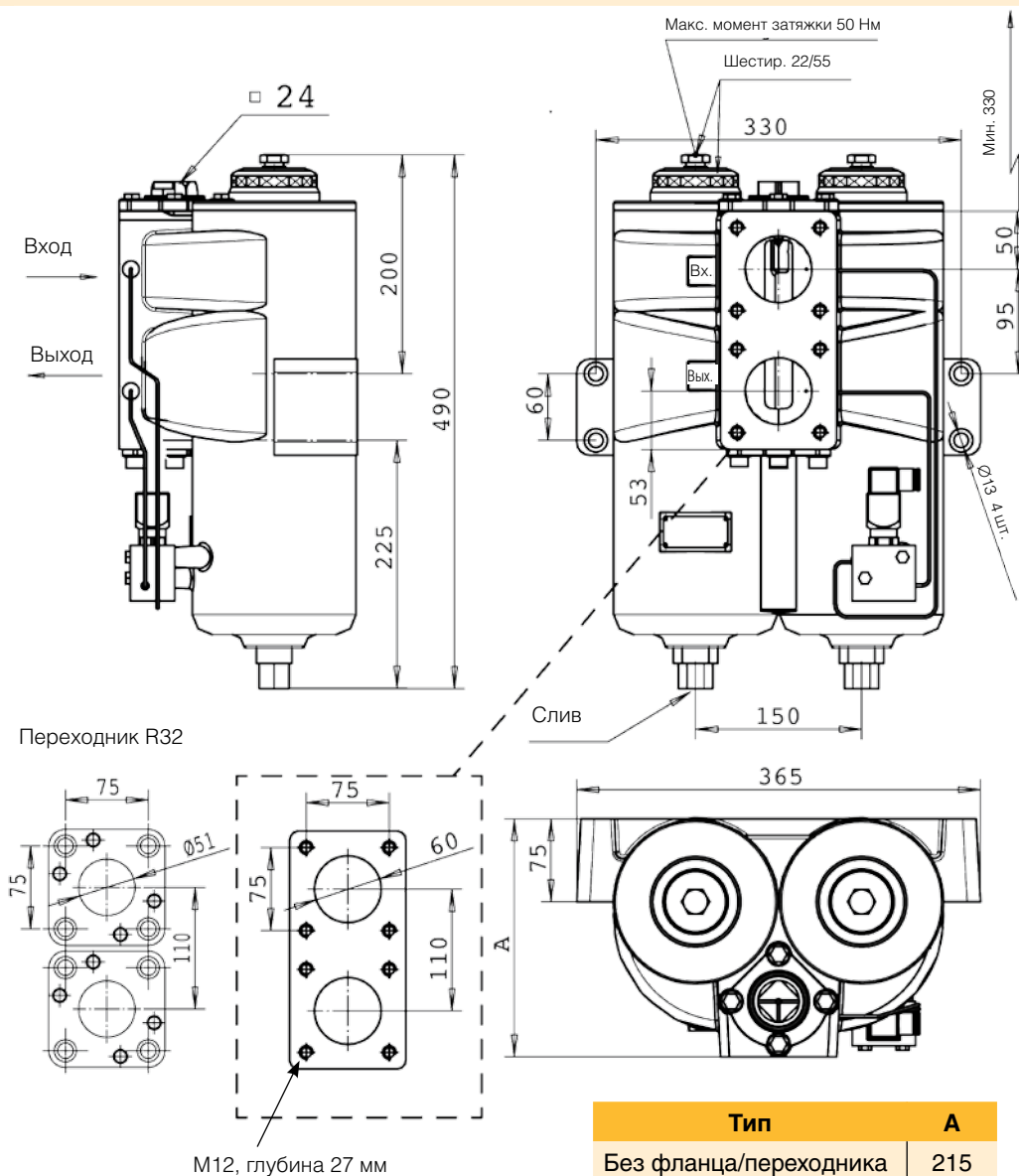

Тип	A
Без фланца/переходника	215
С фланцем X60	232
С переходником R32	245

# DF2089

## Графики падения давления

$$\Delta p_{\text{общее}} = \Delta p_{\text{корпуса}} + \Delta p_{\text{элемента}}$$

Рекомендуемый уровень начального падения давления для этого фильтра равен макс. 0,5 бар.

$\Delta p$ -графики измерены для 30 сСт.

Если вязкость рабочей среды отличается от 30 сСт, то падение давления на элементе может быть рассчитано следующим образом:

$$\Delta p_{\text{общее}} = \Delta p_{\text{корпуса}} + \Delta p_{\text{элемента}} \times \frac{\text{рабочая вязкость}}{30 \text{ сСт}}$$

Корпус DF2089

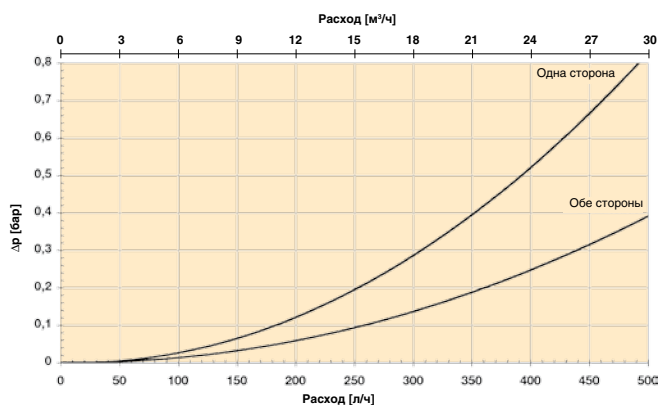

Элементы DF2089 с одной стороны

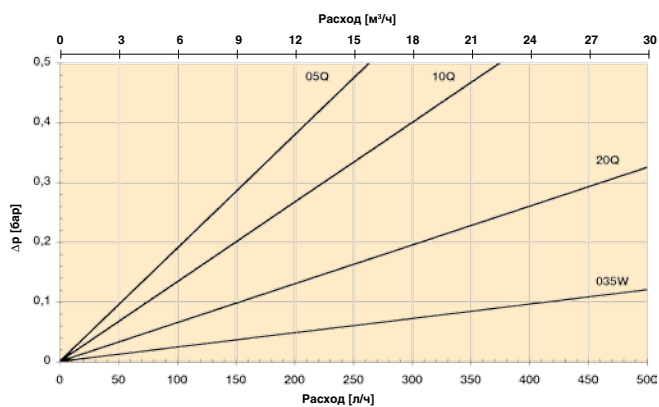

Элементы DF2089 с обеих сторон

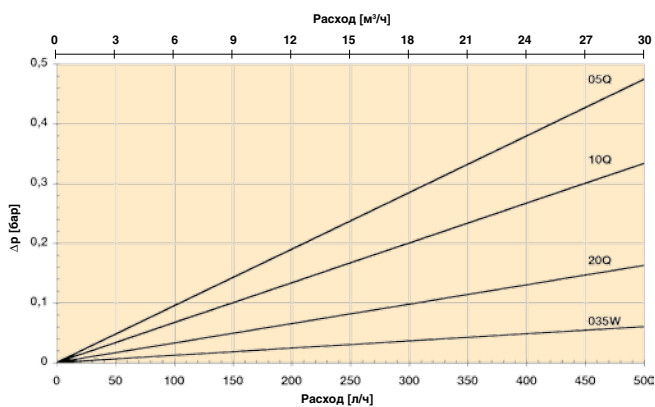

## Описание изделия для DF2089

### Фильтр в комплекте:

Таблица 1	Таблица 2	Таблица 3	Таблица 4	Таблица 5	Таблица 6	Таблица 7	Таблица 8

Таблица 1

ТИП ФИЛЬТРА	
<b>Модель</b>	<b>КОД</b>
Сдвоенный фильтр	<b>DF2089</b>

Таблица 2

РАЗМЕР ФИЛЬТРА	
<b>Длина элемента</b>	<b>КОД</b>
Длина 1	<b>1</b>

Таблица 3

ТОНКОСТЬ ФИЛЬТРАЦИИ	
<b>Тип элемента</b>	<b>КОД</b>
<b>Microglass III</b>	
Стекловолокно 5 мкм	<b>05Q</b>
Стекловолокно 10 мкм	<b>10Q</b>
Стекловолокно 20 мкм	<b>20Q</b>
<b>Другие материалы</b>	
Допускающая очистку металлическая сетка 35 мкм	<b>035W</b>
Допускающая очистку металлическая сетка 60 мкм	<b>060W</b>

Таблица 4

ТИП УПЛОТНЕНИЯ	
<b>Материал уплотнения</b>	<b>КОД</b>
Фторэластомер	<b>V</b>

Таблица 5

ИНДИКАТОРЫ	
<b>Опции</b>	<b>КОД</b>
Нет блока индикатора	<b>N</b>
Отверстие для индикатора заглушено	<b>P</b>
Визуальный индикатор	<b>M3</b>
Электрический индикатор	<b>T1</b>
Электронный индикатор (PNP/Н.Р.)	<b>F1</b>
Электронный индикатор (NPN/Н.Р.)	<b>F2</b>

Таблица 6

БАЙПАСНЫЙ КЛАПАН	
<b>Настойка байпаса/индикатора</b>	<b>КОД</b>
1,6 бар/1,0 бар	<b>F</b>
2,0 бар/1,5 бар	<b>H</b>
Нет/Нет	<b>X</b>

Таблица 7

СОЕДИНЕНИЯ ФИЛЬТРА	
<b>Размер отверстия</b>	<b>КОД</b>
Квадратный фланец 60 мм	<b>X60</b>
Фланцевый переходник SAE 2"-3000M	<b>R32</b>

Таблица 8

ОПЦИИ	
<b>Опции</b>	<b>КОД</b>
С байпасом, без магнитов	<b>1</b>
Без байпаса, без магнитов	<b>2</b>
С байпасом и магнитами	<b>3</b>
Без байпаса, с магнитами	<b>4</b>

СМЕННЫЕ ЭЛЕМЕНТЫ С ФТОРЭЛАСТОМЕРНЫМИ УПЛОТНЕНИЯМИ	
<b>Код материала</b>	<b>Код заказа</b>
<b>Стекловолокно</b>	<b>Microglass III</b>
05Q	938364Q
10Q	938075Q
20Q	938005Q
<b>Металлическая сетка, допускающая очистку</b>	
035W	939184
060W	939185

ЗАПАСНЫЕ ЧАСТИ	
<b>Комплект уплотнений</b>	<b>КОД</b>
<b>Материал уплотнения</b>	
Фторэластомер	916045077

Обратите внимание на то, что жирным шрифтом выделены стандартные опции с сокращенным временем выполнения заказа.

# Серия DF2110

Сдвоенные фильтры  
Макс. 1200 л/мин - 20 бар



## Для тяжелых условий работы

Высокая грязеемкость при низком падении давления. Рассчитанный на тяжелые условия работы чугунный корпус и несколько вариантов фильтрующего материала обеспечивают применение в самых различных областях. Максимальный расход до 1200 л/мин и удлиненный корпус, предназначенный для масла с высокой вязкостью, с увеличенными интервалами обслуживания. Соединение DN80 PN 25.



## Контактная информация:

Parker Hannifin

Подразделение Hydraulic Filtration,  
Европа

Европейский производственно-информационный центр

Бесплатный тел.: 00800 27 27 5374

(из Австрии, Бельгии, Швейцарии, Чехии, Германии, Эстонии, Испании, Финляндии, Франции, Ирландии, Италии, Португалии, Швеции, Словакии, Великобритании)

[filtrationinfo@parker.com](mailto:filtrationinfo@parker.com)

[www.parkerhfde.com](http://www.parkerhfde.com)

## Области применения:

- Системы смазки судовых редукторов
- Двигательные системы
- Системы смазки дизельных двигателей
- Предохранительный фильтр для тяжелого нефтяного топлива

## Технические характеристики

### Сдвоенный фильтр:

Один резервуар может быть закрыт для обслуживания, вертикальный монтаж.

### Соединения:

Стандартный фланец с размером DN80/PN25. Поставляется без контрфланцев.

### Максимальное рабочее давление:

20 бар

### Материал уплотнения:

Фторэластомер

### Рабочая температура:

от -20°C до +120°C с фторэластомерными уплотнениями, от -20°C до +160°C с металлическими сетчатыми элементами и фторэластомерными уплотнениями.

### Материал корпуса:

Чугун (GJS)

### Масса:

Длина 1: 200 кг

Длина 2: 240 кг

### Номинальный расход (30 сСт):

Длина 1: 1000 л/мин (60 м³/ч)

Длина 2: 1200 л/мин (72 м³/ч)

### Байпасный клапан:

Стандартное давление открытия байпаса 2,0 бар, опциональное давление открытия 3,0 бар или заблокированный байпас

### Опции индикатора:

Визуальный, электрический или электронный индикатор требует блока индикатора. Более подробные сведения см. в таблице опций индикаторов на странице описания изделия и в разделе 4 каталога.

### Фильтрующие материалы:

- Стекловолокно Microglass III
- Металлическая сетка, допускающая очистку

### Совместимость с рабочими жидкостями:

Пригоден для использования с обычными гидравлическими и смазочными маслами и нефтяным топливом. Для систем с тяжелым нефтяным топливом укажите опцию P2 (см. таблицу 8 в описании изделия), обеспечивающую поставку фильтров с документацией согласно PED 97/23/ЕС категория II. По другим рабочим жидкостям проконсультируйтесь в Parker Filtration.

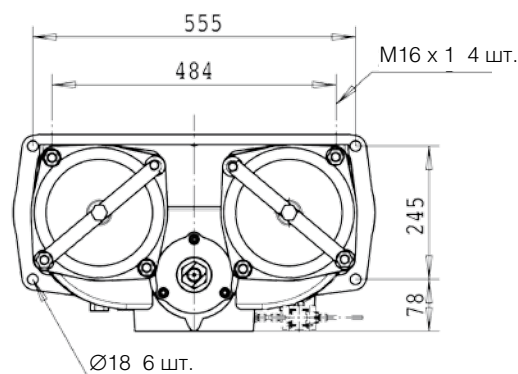
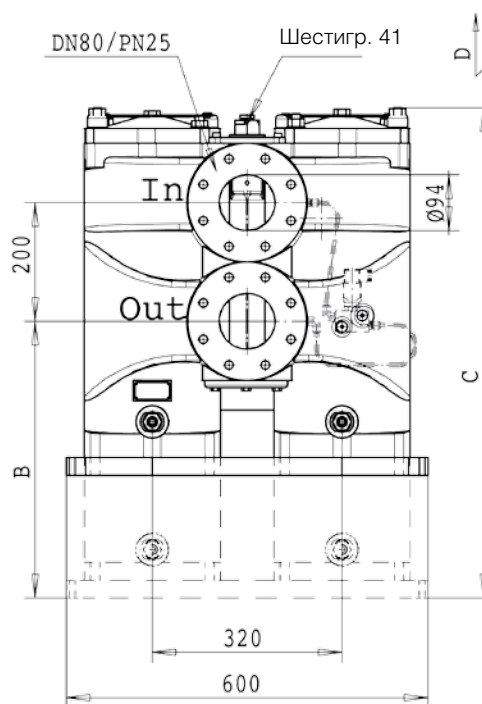
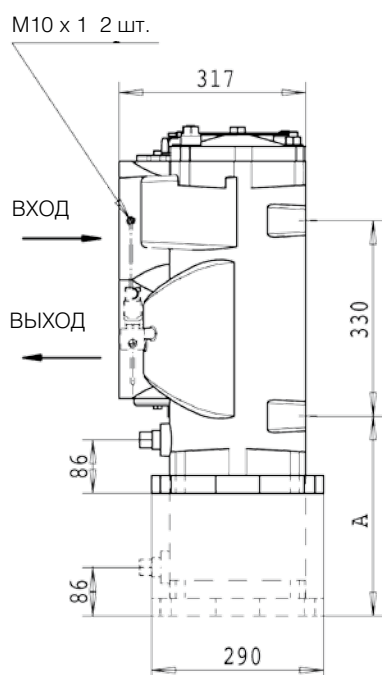

Тип	A	B	C	D
Длина 1	126	256	620	500
Длина 2	386	516	880	700

# Серия DF2110

## Графики падения давления

$$\Delta p_{\text{общее}} = \Delta p_{\text{корпуса}} + \Delta p_{\text{элемента}}$$

Рекомендуемый уровень начального падения давления для этого фильтра равен макс. 0,5 бар.

$\Delta p$ -графики измерены для 30 сСт.

Если вязкость рабочей среды отличается от 30 сСт, то падение давления на элементе может быть рассчитано следующим образом:

$$\Delta p_{\text{общее}} = \Delta p_{\text{корпуса}} + \Delta p_{\text{элемента}} \times \frac{\text{рабочая вязкость}}{30 \text{ сСт}}$$

**Корпус DF2110**

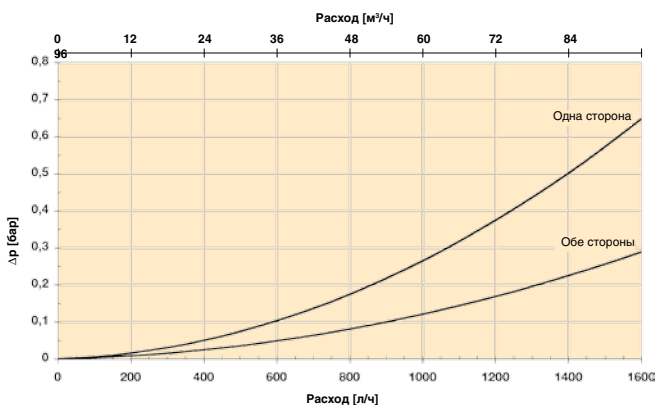

**Длина 1 элемент/одна сторона**

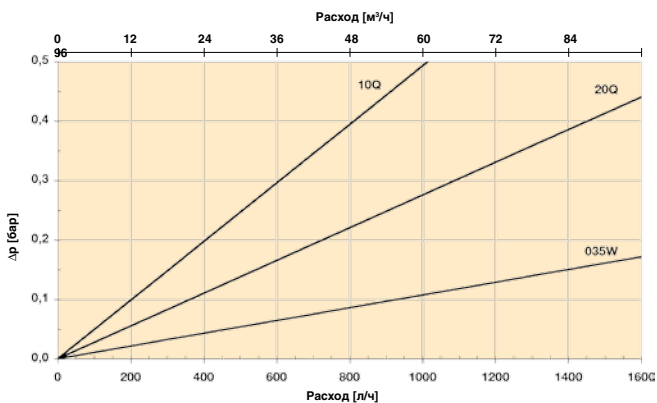

**Длина 1 элемент/обе стороны**

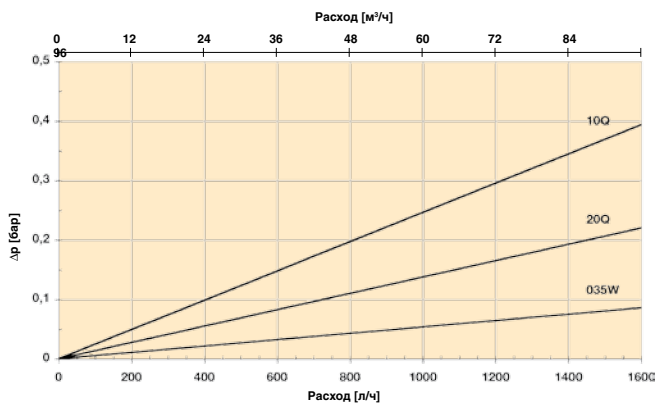

**Длина 2 элемент/одна сторона**

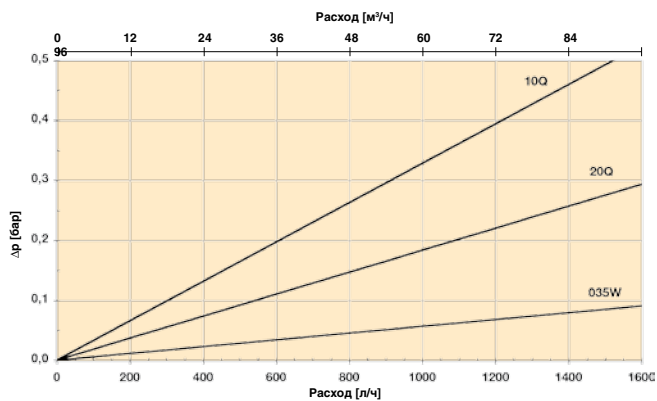

**Длина 2 элемент/обе стороны**

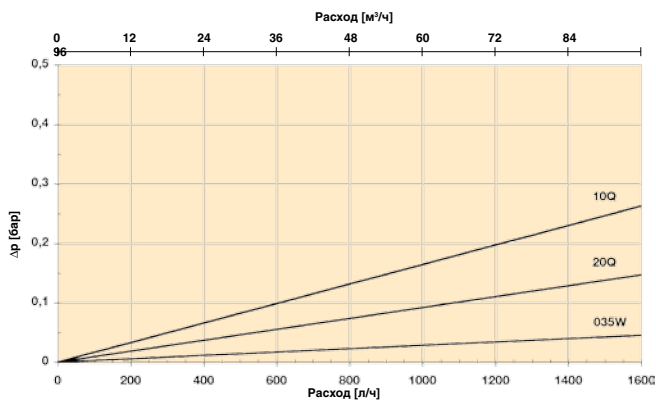

## Описание изделия для DF2110

### Фильтр в комплекте:

Таблица 1	Таблица 2	Таблица 3	Таблица 4	Таблица 5	Таблица 6	Таблица 7	Таблица 8

Таблица 1

ТИП ФИЛЬТРА	
<b>Модель</b>	<b>КОД</b>
Сдвоенный фильтр	<b>DF2110</b>

Таблица 2

РАЗМЕР ФИЛЬТРА	
<b>Длина элемента</b>	<b>КОД</b>
Длина 1	<b>1</b>
Длина 2	<b>2</b>

Таблица 3

ТОНКОСТЬ ФИЛЬТРАЦИИ	
<b>Тип элемента</b>	<b>КОД</b>
<b>Microglass III</b>	
Стекловолокно 5 мкм	05Q
Стекловолокно 10 мкм	<b>10Q</b>
Стекловолокно 20 мкм	<b>20Q</b>
<b>Другие материалы</b>	
Допускающая очистку металлическая сетка 35 мкм	035W
Допускающая очистку металлическая сетка 60 мкм	060W

Таблица 4

ТИП УПЛОТНЕНИЯ	
<b>Материал уплотнения</b>	<b>КОД</b>
Фторэластомер	<b>V</b>

Таблица 5

ИНДИКАТОРЫ	
<b>Опции</b>	<b>КОД</b>
Нет блока индикатора	<b>N</b>
Отверстие для индикатора заглушено	P
Визуальный индикатор	<b>M3</b>
Электрический индикатор	<b>T1</b>
Электронный индикатор (PNP/Н.Р.)	F1
Электронный индикатор (NPN/Н.Р.)	F2

Таблица 6

БАЙПАСНЫЙ КЛАПАН	
<b>Настройка байпаса/индикатора</b>	<b>КОД</b>
2,0 бар/1,5 бар	<b>H</b>
3,0 бар/2,5 бар	J
Нет/Нет	X

Таблица 7

СОЕДИНЕНИЯ ФИЛЬТРА	
<b>Размер отверстия</b>	<b>КОД</b>
Фланец DN80	<b>D80</b>

Таблица 8

ОПЦИИ	
<b>Опции</b>	<b>КОД</b>
С байпасом	1
Нет байпаса	<b>2</b>
PED категория 2	P2

Если выбраны несколько опций, то добавьте эти коды в приведенном выше порядке.

СМЕННЫЕ ЭЛЕМЕНТЫ С ФТОРЭЛАСТОМЕРНЫМИ УПЛОТНЕНИЯМИ		
Код материала	Код заказа для длины 1	Код заказа для длины 2
<b>Стекловолокно</b>	<b>Microglass III</b>	<b>Microglass III</b>
05Q	938365Q	938367Q
<b>10Q</b>	<b>938373Q</b>	938093Q
<b>20Q</b>	<b>938366Q</b>	938368Q
<b>Металлическая сетка, допускающая очистку</b>		
035W	939186	939188
060W	939187	939189

ЗАПАСНЫЕ ЧАСТИ	
<b>Комплект уплотнений</b>	<b>КОД</b>
<b>Материал уплотнения</b>	
Фторэластомер	916045078

Обратите внимание на то, что жирным шрифтом выделены стандартные опции с сокращенным временем выполнения заказа.

# Серия DF2050

Сдвоенные фильтры  
Макс. 1000 л/мин - 20 бар



## Для тяжелых условий работы

Высокая грязеемкость при низком падении давления. Рассчитанный на тяжелые условия работы чугунный корпус и такие же элементы, как в фильтре DF2035, обеспечивают безопасность и непрерывность в Вашей системе. Максимальный расход до 1000 л/мин. Соединение DN80 PN 25.



## Контактная информация:

Parker Hannifin

Подразделение Hydraulic Filtration,  
Европа

Европейский производственно-информационный центр  
Бесплатный тел.: 00800 27 27 5374  
(из Австрии, Бельгии, Швейцарии, Чехии, Германии, Эстонии, Испании, Финляндии, Франции, Ирландии, Италии, Португалии, Швеции, Словакии, Великобритании)  
[filtrationinfo@parker.com](mailto:filtrationinfo@parker.com)

[www.parkerhfde.com](http://www.parkerhfde.com)

## Области применения:

- Системы смазки судовых редукторов
- Двигательные системы
- Системы смазки дизельных двигателей
- Предохранительный фильтр для тяжелого нефтяного топлива

## Технические характеристики

### Сдвоенный фильтр:

Один резервуар может быть закрыт для обслуживания, вертикальный монтаж. Длина 2 включает в себя 2 элемента/сторону и длина 3 включает в себя 3 элемента/сторону.

### Соединения:

Стандартный фланец с размером DN80/PN25. Поставляется без контрфланцев.

### Максимальное рабочее давление:

20 бар

### Материал уплотнения:

Фторэластомер

### Рабочая температура:

от -20°C до +120°C с фторэластомерными уплотнениями, от -20°C до +160°C с металлическими сетчатыми элементами и фторэластомерными уплотнениями.

### Материал корпуса:

Чугун (GJS)

### Масса:

Длина 2: 200 кг

Длина 3: 240 кг

### Номинальный расход (30 сСт):

Длина 2: 900 л/мин (54 м³/ч)

Длина 3: 1000 л/мин (60 м³/ч)

### Байпасный клапан:

Стандартно с заблокированным байпасом. Опционально с давлением открытия 2,0 бар

### Опции индикатора:

Визуальный, электрический или электронный индикатор требует блока индикатора. Более подробные сведения см. в таблице опций индикаторов на странице описания изделия и в разделе 4 каталога.

### Фильтрующие материалы:

- Пропитанная смолой целлюлозная бумага для тяжелых условий работы 15 мкм номинально
- Стекловолокно Microglass III
- Металлическая сетка, допускающая очистку
- Вторичный фильтр:
- Фильтрующий материал металлическая проволочная сетка, допускающая очистку
- Тонкость фильтрации 60 мкм

### Совместимость с рабочими жидкостями:

Пригоден для использования с обычными гидравлическими и смазочными маслами и нефтяным топливом. Для систем с тяжелым нефтяным топливом укажите опцию P2 (см. таблицу 8 в описании изделия), обеспечивающую поставку фильтров с документацией согласно PED 97/23/ЕС категория II. По другим рабочим жидкостям проконсультируйтесь в Parker Filtration.

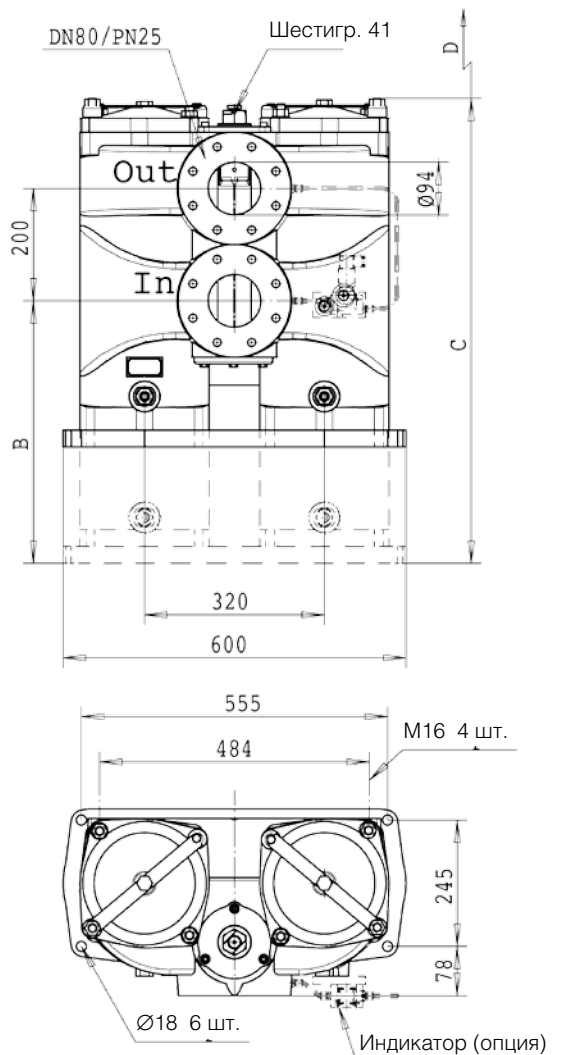
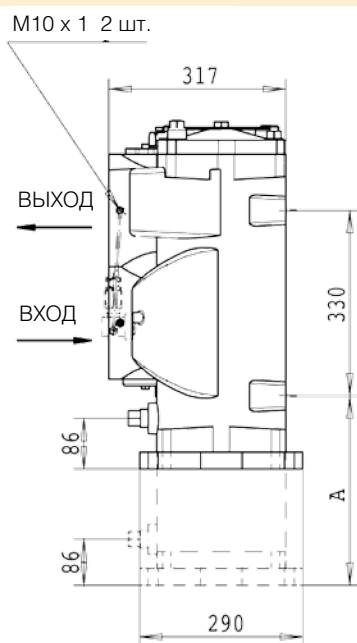

Тип	A	B	C	D
Длина 2	126	256	620	500
Длина 3	386	516	880	700

# Серия DF2050

## Графики падения давления

$$\Delta p_{\text{общее}} = \Delta p_{\text{корпуса}} + \Delta p_{\text{элемента}}$$

Рекомендуемый уровень начального падения давления для этого фильтра равен макс. 0,5 бар.

$\Delta p$ -графики измерены для 30 сСт.

Если вязкость рабочей среды отличается от 30 сСт, то падение давления на элементе может быть рассчитано следующим образом:

$$\Delta p_{\text{общее}} = \Delta p_{\text{корпуса}} + \Delta p_{\text{элемента}} \times \frac{\text{рабочая вязкость}}{30 \text{ сСт}}$$

**Корпус DF2050**

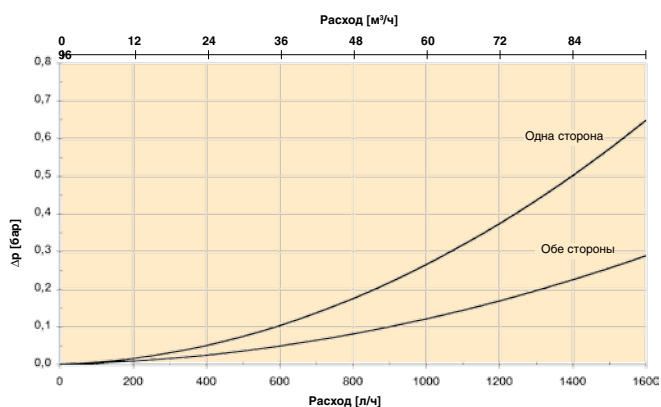

**Длина 2, комплект элементов/одна сторона**

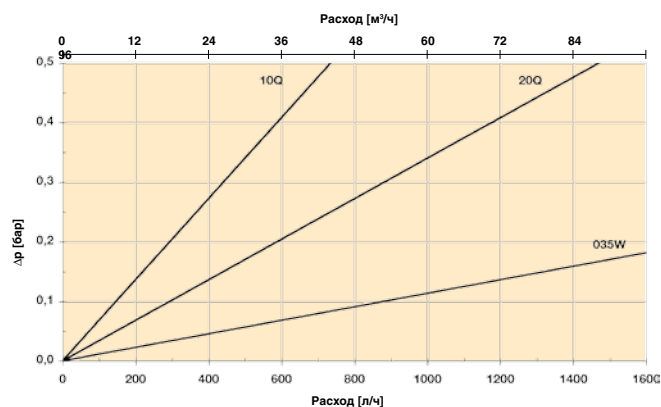

**Длина 2, комплект элементов/обе стороны**

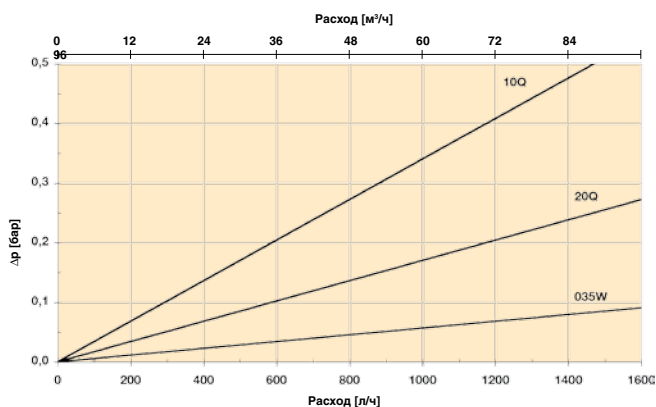

**Длина 3, комплект элементов/одна сторона**

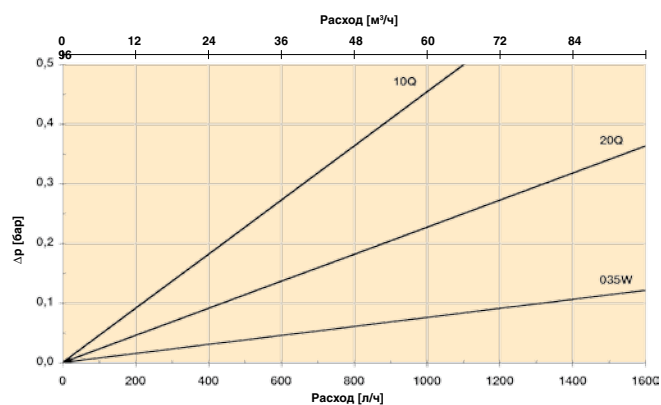

**Длина 3, комплект элементов/обе стороны**

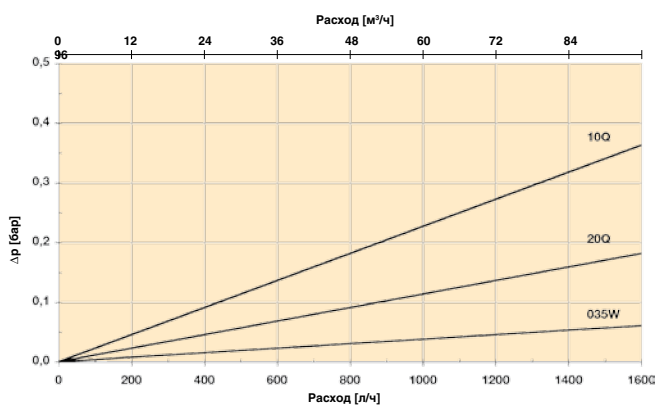

## Описание изделия для DF2050

### Фильтр в комплекте:

Таблица 1	Таблица 2	Таблица 3	Таблица 4	Таблица 5	Таблица 6	Таблица 7	Таблица 8
-----------	-----------	-----------	-----------	-----------	-----------	-----------	-----------

Таблица 1

ТИП ФИЛЬТРА	
Модель	КОД
Сдвоенный фильтр	<b>DF2050</b>

Таблица 2

РАЗМЕР ФИЛЬТРА	
Длина/элементы	КОД
2 элемента/сторона	<b>2</b>
3 элемента/сторона	<b>3</b>

Таблица 3

ТОНКОСТЬ ФИЛЬТРАЦИИ	
Тип элемента	КОД
<b>Microglass III</b>	
Стекловолокно 5 мкм	05Q
Стекловолокно 10 мкм	<b>10Q</b>
Стекловолокно 20 мкм	<b>20Q</b>
<b>Другие материалы</b>	
Целлюлоза 15 мкм (ном.)	015N
Допускающая очистку металлическая сетка 35 мкм	035W
Допускающая очистку металлическая сетка 60 мкм	060W

Таблица 4

ТИП УПЛОТНЕНИЯ	
Материал уплотнения	КОД
Фторэластомер	<b>V</b>

Таблица 5

ИНДИКАТОРЫ	
Опции	КОД
Нет блока индикатора	<b>N</b>
Отверстие для индикатора заглушено	P
Визуальный индикатор	<b>M3</b>
Электрический индикатор	<b>T1</b>
Электронный индикатор (PNP/Н.Р.)	F1
Электронный индикатор (NPN/Н.Р.)	F2

Таблица 6

БАЙПАСНЫЙ КЛАПАН	
Настойка байпаса/индикатора	КОД
2,0 бар/1,5 бар	<b>H</b>
Нет/Нет	<b>X</b>

Таблица 7

СОЕДИНЕНИЯ ФИЛЬТРА	
Размер отверстия	КОД
Фланец DN80	<b>D80</b>

Таблица 8

ОПЦИИ	
Опции	КОД
С байпасом	<b>1</b>
Нет байпаса	<b>2</b>
PEД категория 2	P2

Если выбраны несколько опций, то добавьте эти коды в приведенном выше порядке.

СМЕННЫЕ ЭЛЕМЕНТЫ С ФТОРЭЛАСТОМЕРНЫМИ УПЛОТНЕНИЯМИ	
Код материала	Код заказа
<b>Стекловолокно</b>	<b>Microglass III</b>
05Q	939401Q
<b>10Q</b>	<b>939402Q</b>
<b>20Q</b>	<b>939403Q</b>
<b>Целлюлоза 15 мкм (ном.)</b>	
015N	939404
<b>Металлическая сетка, допускающая очистку</b>	
035W	939405
060W	939406

ЗАПАСНЫЕ ЧАСТИ	
Элемент вторичного фильтра (60 мкм)	КОД
Длина 2	939416
Длина 3	939417
<b>Комплект уплотнений</b>	<b>КОД</b>
<b>Материал уплотнения</b>	
Фторэластомер	916045076

Обратите внимание на то, что жирным шрифтом выделены стандартные опции с сокращенным временем выполнения заказа.

# Серия DF2035

Сдвоенные фильтры  
Макс. 600 л/мин - 8 бар



## Малый вес, высокая производительность

Несколько вариантов фильтрующего материала и высокая грязеемкость – до трех фильтроэлементов на один резервуар. Алюминиевый корпус обеспечивает малый вес в сочетании с существенно высокой производительностью. Два разных варианта корпуса.



## Контактная информация:

Parker Hannifin  
Подразделение Hydraulic Filtration,  
Европа

Европейский производственно-информационный центр  
Бесплатный тел.: 00800 27 27 5374  
(из Австрии, Бельгии, Швейцарии, Чехии, Германии, Эстонии, Испании, Финляндии, Франции, Ирландии, Италии, Португалии, Швеции, Словакии, Великобритании)  
[filtrationinfo@parker.com](mailto:filtrationinfo@parker.com)

[www.parkerhfde.com](http://www.parkerhfde.com)

## Области применения:

- Системы промышленных редукторов
- Системы смазки дизельных двигателей

## Технические характеристики

### Сдвоенный фильтр:

Один резервуар может быть закрыт для обслуживания, вертикальный монтаж. Длина 2 включает в себя 2 элемента/сторону и длина 3 включает в себя 3 элемента/сторону.

### Соединения:

Квадратные фланцы с размерами DN65/PN16. В стандартную поставку включены глухие контрфланцы согласно DIN 2527.

### Максимальное рабочее давление:

8 бар

### Материал уплотнения:

Фторэластомер

### Рабочая температура:

От -20°C до +120°C с фторэластомерными уплотнениями. Для других температур проконсультируйтесь в Parker Filtration.

### Материал корпуса:

Алюминий

### Масса:

Длина 2: 49,0 кг

Длина 3: 62,5 кг

### Максимальный расход:

600 л/мин (36 м<sup>3</sup>/ч)

### Опции индикатора:

Визуальный, электрический или электронный индикатор требует блока индикатора. Более подробные сведения см. в таблице опций индикаторов на странице описания изделия и в разделе 4 каталога.

### Первичный фильтр:

- Длина 2: два фильтроэлемента на один резервуар
- Длина 3: три фильтроэлемента на один резервуар

### Фильтрующие материалы

- Пропитанная смолой целлюлозная бумага для тяжелых условий работы 15 мкм номинально
- Стекловолокно Microglass III
- Металлическая сетка, допускающая очистку

### Вторичный фильтр:

- Фильтрующий материал металлическая сетка, допускающая очистку
- Тонкость фильтрации 60 мкм

### Совместимость с рабочими жидкостями:

Пригоден для использования с обычными гидравлическими и смазочными маслами. По другим рабочим жидкостям проконсультируйтесь в Parker Filtration.

Тип	A
Длина 2	590
Длина 3	775

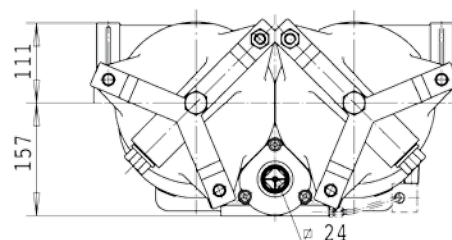
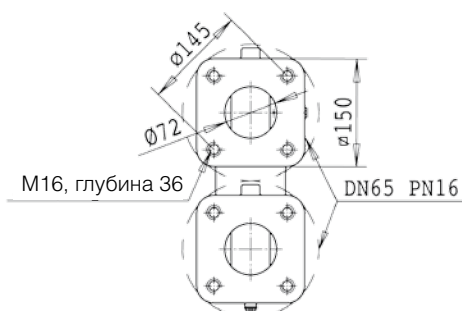
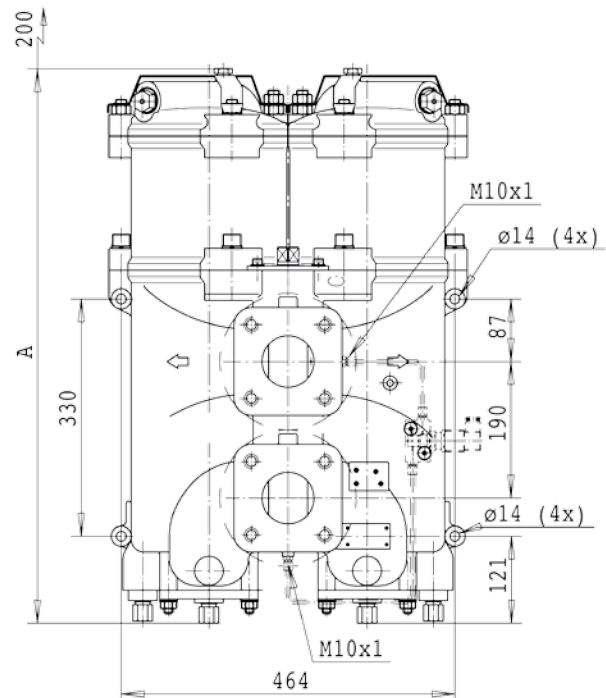
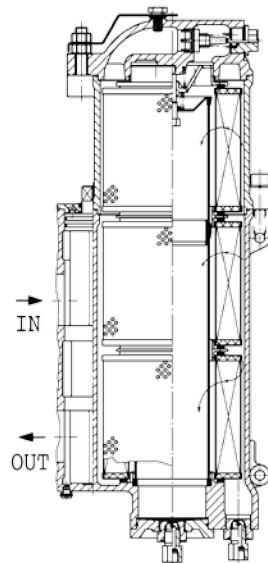

# Серия DF2035

## Графики падения давления

$$\Delta p_{\text{общее}} = \Delta p_{\text{корпуса}} + \Delta p_{\text{элемента}}$$

Рекомендуемый уровень начального падения давления для этого фильтра равен макс. 0,5 бар.

$\Delta p$ -графики измерены для 30 сСт.

Если вязкость рабочей среды отличается от 30 сСт, то падение давления на элементе может быть рассчитано следующим образом:

$$\Delta p_{\text{общее}} = \Delta p_{\text{корпуса}} + \Delta p_{\text{элемента}} \times \frac{\text{рабочая вязкость}}{30 \text{ сСт}}$$

### Корпус DF2035

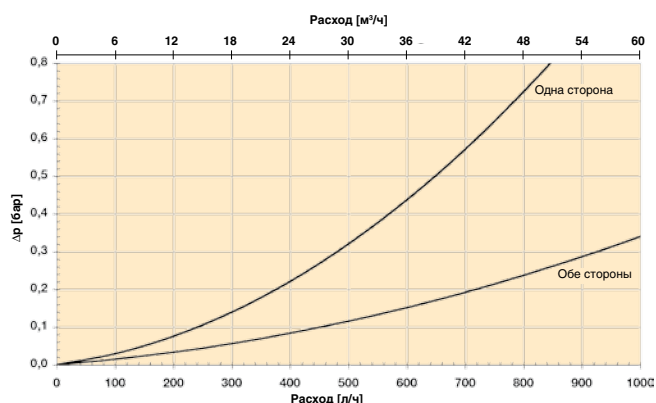

### Длина 2, комплект элементов (2 шт)/используется одна сторона

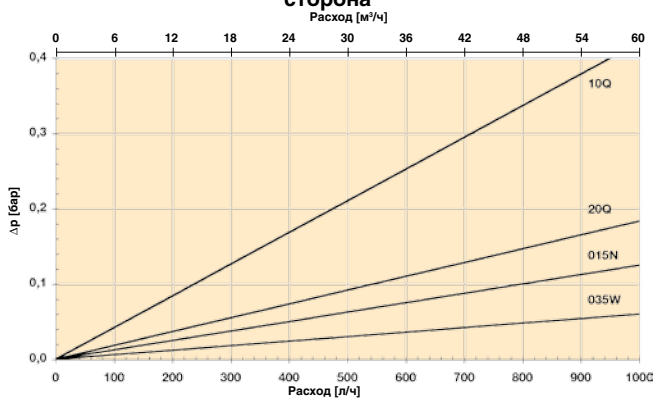

### Длина 2, комплект элементов (2 + 2 шт)/используются обе стороны

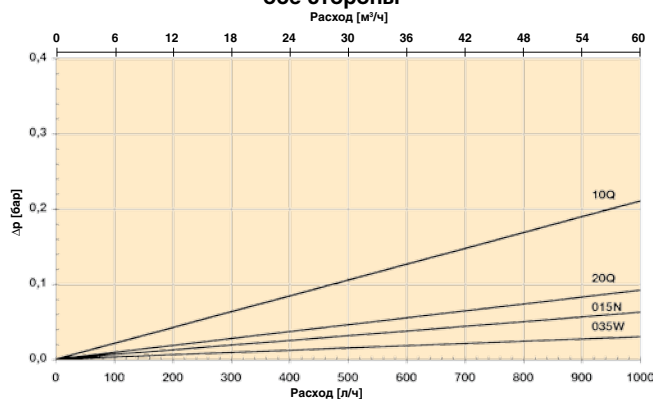

### Длина 3, комплект элементов (3 шт)/используется одна сторона

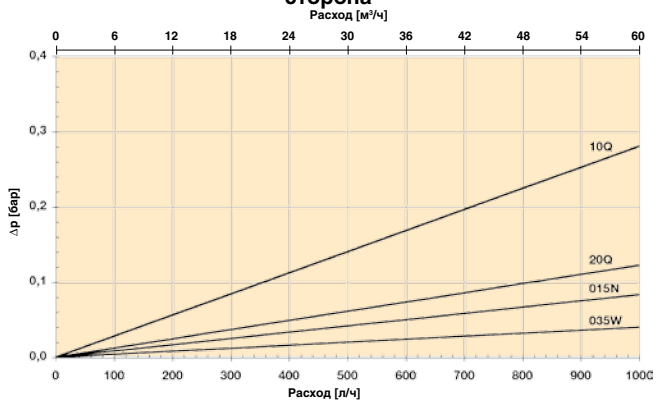

### Длина 3, комплект элементов (3 + 3 шт)/используются обе стороны

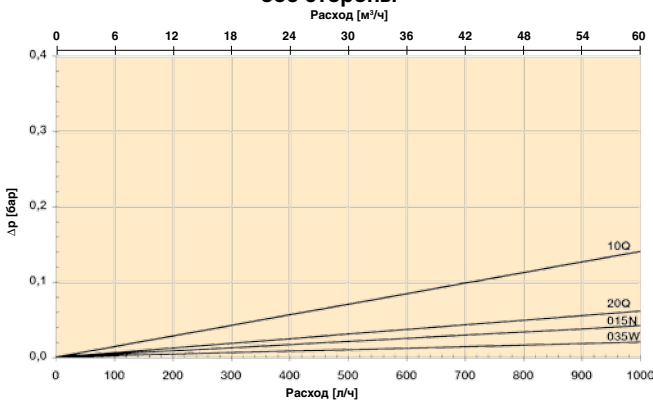

## Описание изделия для DF2035

### Фильтр в комплекте:

Таблица 1	Таблица 2	Таблица 3	Таблица 4	Таблица 5	Таблица 6	Таблица 7	Таблица 8
-----------	-----------	-----------	-----------	-----------	-----------	-----------	-----------

Таблица 1

ТИП ФИЛЬТРА	
Модель	КОД
Сдвоенный фильтр	<b>DF2035</b>

Таблица 2

РАЗМЕР ФИЛЬТРА	
Длина/элементы	КОД
2 элемента/сторона	<b>2</b>
3 элемента/сторона	<b>3</b>

Таблица 3

ТОНКОСТЬ ФИЛЬТРАЦИИ	
Тип элемента	КОД
<b>Microglass III</b>	
Стекловолокно 5 мкм	05Q
Стекловолокно 10 мкм	<b>10Q</b>
Стекловолокно 20 мкм	<b>20Q</b>
<b>Другие материалы</b>	
Целлюлоза 15 мкм (ном.)	<b>015N</b>
Допускающая очистку металлическая сетка 35 мкм	035W
Допускающая очистку металлическая сетка 60 мкм	060W

Таблица 4

ТИП УПЛОТНЕНИЯ	
Материал уплотнения	КОД
Фторэластомер	<b>V</b>

СМЕННЫЕ ЭЛЕМЕНТЫ С ФТОРЭЛАСТОМЕРНЫМИ УПЛОТНЕНИЯМИ	
Код материала	Код заказа
<b>Стекловолокно</b>	<b>Microglass III</b>
05Q	939401Q
<b>10Q</b>	<b>939402Q</b>
<b>20Q</b>	<b>939403Q</b>
<b>Целлюлоза 15 мкм (ном.)</b>	
015N	939404
<b>Металлическая сетка, допускающая очистку</b>	
035W	939405
060W	939406

Таблица 5

ИНДИКАТОРЫ	
Опции	КОД
Нет блока индикатора	<b>N</b>
Отверстие для индикатора заглушено	P
Визуальный индикатор	<b>M3</b>
Электрический индикатор	<b>T1</b>
Электронный индикатор (PNP/H.P.)	F1
Электронный индикатор (NPN/H.P.)	F2

Таблица 6

БАЙПАСНЫЙ КЛАПАН	
Настройка байпаса/индикатора	КОД
2,0 бар/1,5 бар	<b>H</b>

Таблица 7

СОЕДИНЕНИЯ ФИЛЬТРА	
Размер отверстия	КОД
Квадратный фланец DN65	<b>D65</b>

Таблица 8

ОПЦИИ	
Опции	КОД
С байпасом	<b>1</b>

ЗАПАСНЫЕ ЧАСТИ	
Элемент вторичного фильтра (60 мкм)	КОД
Длина 2	939414
Длина 3, удлиненный элемент*	939415
<b>Комплект уплотнений</b>	<b>КОД</b>
<b>Материал уплотнения</b>	
Фторэластомер	916045027

\* Полная длина 3 требует 939414 + 939415.

Обратите внимание на то, что жирным шрифтом выделены стандартные опции с сокращенным временем выполнения заказа.

# Серия DFH2060

Сдвоенные фильтры  
Макс. 2200 л/мин - 10 бар



## Максимальная производительность – минимальная высота

Конструкция со сварным корпусом малой высоты и секцией гидрораспределителя из чугуна. Горизонтальный монтаж облегчает сборку в повернутом положении. Высокая грязеемкость и низкое падение давления. Несколько вариантов фильтрующего материала. Один резервуар может быть закрыт для обслуживания.

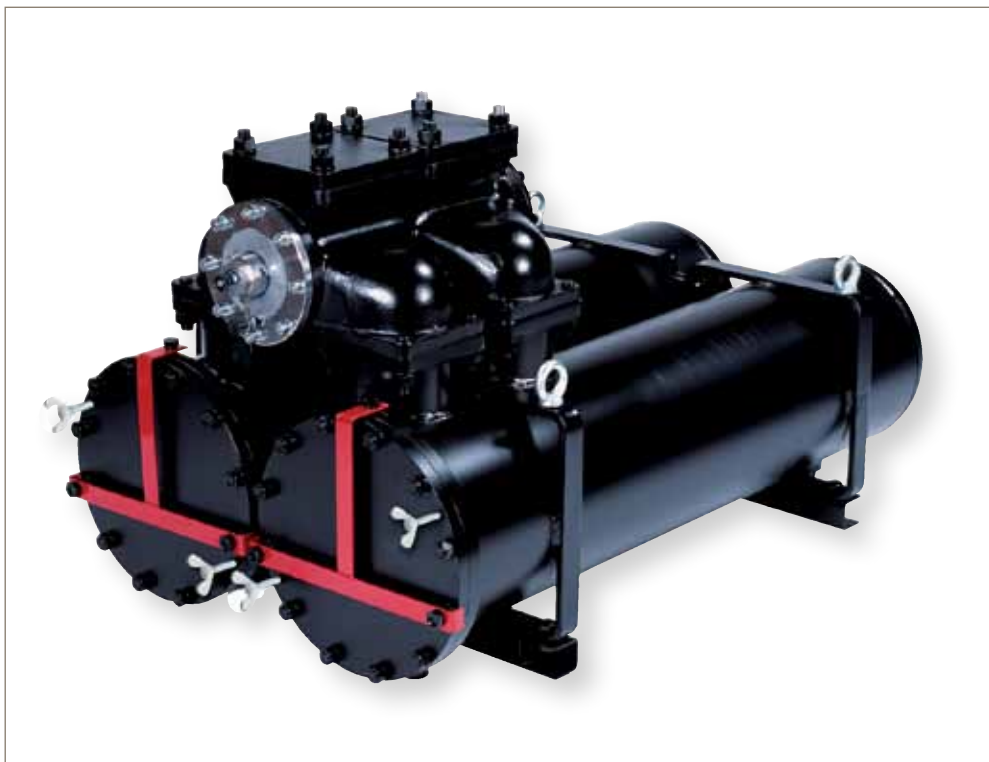

## Контактная информация:

Parker Hannifin  
Подразделение Hydraulic Filtration,  
Европа

Европейский производственно-  
информационный центр  
Бесплатный тел.: 00800 27 27 5374  
(из Австрии, Бельгии, Швейцарии,  
Чехии, Германии, Эстонии, Испании,  
Финляндии, Франции, Ирландии,  
Италии, Португалии, Швеции, Словакии,  
Великобритании)  
[filtrationinfo@parker.com](mailto:filtrationinfo@parker.com)

[www.parkerhfde.com](http://www.parkerhfde.com)

## Области применения:

- Системы смазки дизельных двигателей, работающих в тяжелых условиях
- Промышленные системы смазки с высоким расходом

## Технические характеристики

### Сдвоенный фильтр:

Один резервуар может быть закрыт для обслуживания, горизонтальный монтаж. 1300 мм (1,3 м) свободного пространства необходимо оставить спереди фильтра для замены фильтроэлемента. Фильтр содержит 3 элемента на одной стороне.

### Соединения:

Квадратные фланцы с размером отверстия  $\varnothing 160$  мм. В стандартную поставку входят глухие контрфланцы.

### Максимальное рабочее давление:

10 бар

### Материал уплотнения:

Фторэластомер

### Рабочая температура:

от  $-20^{\circ}\text{C}$  до  $+120^{\circ}\text{C}$  с фторэластомерными уплотнениями,  
от  $-20^{\circ}\text{C}$  до  $+160^{\circ}\text{C}$  с металлическими сетчатыми элементами и фторэластомерными уплотнениями.

### Материал корпуса:

Сталь/чугун (GJS)

### Масса:

390 кг

### Номинальный расход (30 сСт):

2200 л/мин (132 м<sup>3</sup>/ч)

### Байпасный клапан:

Только для первичного фильтра, давление открытия 2,0 бар

### Опции индикатора:

Визуальный, электрический или электронный индикатор требует блока индикатора. Более подробные сведения см. в таблице опций индикаторов на странице описания изделия и в разделе 4 каталога.

### Первичный фильтр:

- Три фильтроэлемента на один резервуар  
- Фильтрующие материалы

- Пропитанная смолой целлюлозная бумага для тяжелых условий работы 15 мкм номинально
- Стекловолокно Microglass III
- Металлическая сетка, допускающая очистку

### Вторичный фильтр:

- Один фильтроэлемент на один резервуар  
- Фильтрующий материал проволочная сетка, допускающая очистку  
- Тонкость фильтрации 60 мкм

### Совместимость с рабочими жидкостями:

Пригоден для использования с обычными гидравлическими и смазочными маслами. По другим рабочим жидкостям проконсультируйтесь в Parker Filtration.

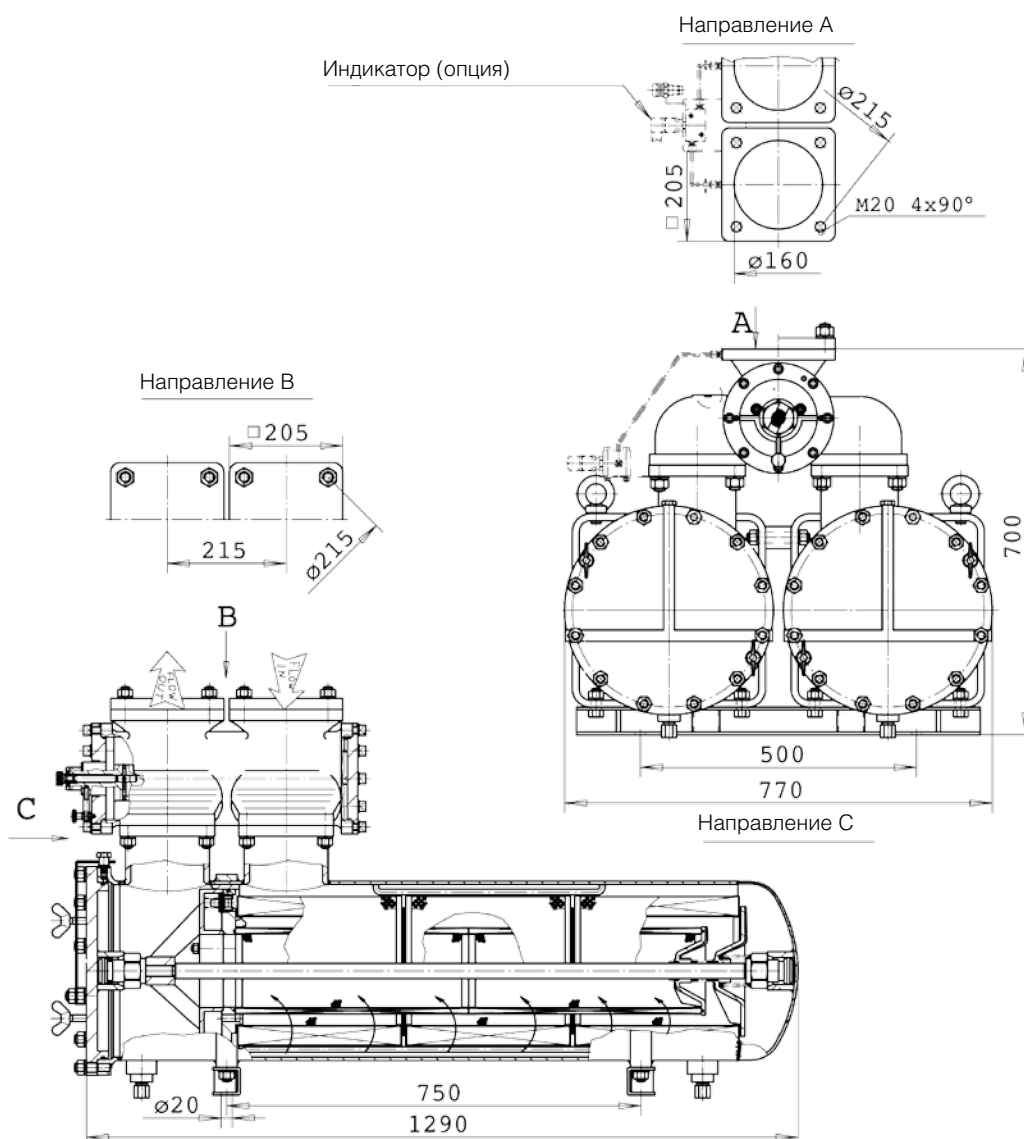

# Серия DFH2060

## Графики падения давления

$$\Delta p_{\text{общее}} = \Delta p_{\text{корпуса}} + \Delta p_{\text{элемента}}$$

Рекомендуемый уровень начального падения давления для этого фильтра равен макс. 0,5 бар.

$\Delta p$ -графики измерены для 30 сСт.

Если вязкость рабочей среды отличается от 30 сСт, то падение давления на элементе может быть рассчитано следующим образом:

$$\Delta p_{\text{общее}} = \Delta p_{\text{корпуса}} + \Delta p_{\text{элемента}} \times \frac{\text{рабочая вязкость}}{30 \text{ сСт}}$$

Корпус DFH2060

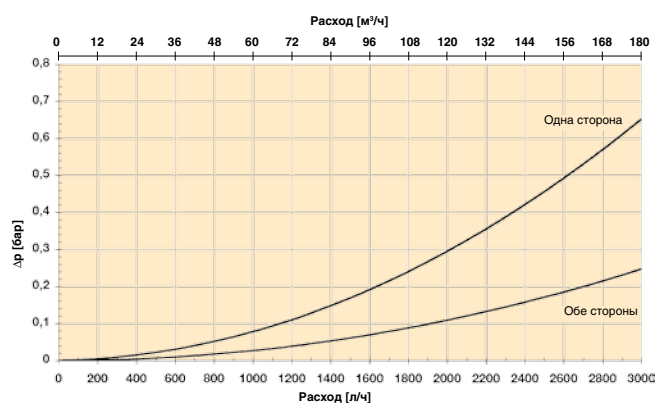

DFH2060, комплект элементов (3 шт)/используется одна сторона

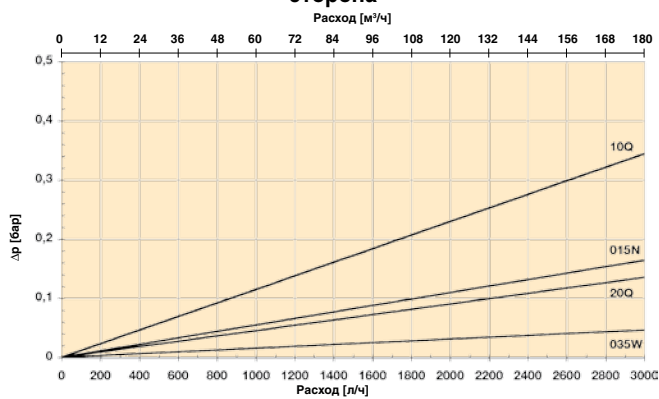

DFH2060, комплект элементов (3 + 3 шт)/используются обе стороны

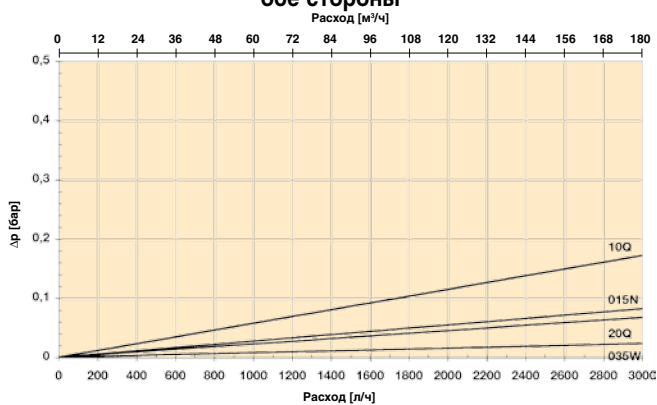

## Описание изделия для DFH2060

### Фильтр в комплекте:

Таблица 1

--

Таблица 2

--

Таблица 3

--

Таблица 4

--

Таблица 5

--

Таблица 6

--

Таблица 7

--

Таблица 8

--

Таблица 1

ТИП ФИЛЬТРА	
Модель	КОД
Сдвоенный фильтр, горизонтальный монтаж	<b>DFH2060</b>

Таблица 2

РАЗМЕР ФИЛЬТРА	
Длина/элементы	КОД
3 элемента/сторона	<b>3</b>

Таблица 3

ТОНКОСТЬ ФИЛЬТРАЦИИ	
Тип элемента	КОД
<b>Microglass III</b>	
Стекловолокно 5 мкм	05Q
Стекловолокно 10 мкм	<b>10Q</b>
Стекловолокно 20 мкм	<b>20Q</b>
<b>Другие материалы</b>	
Целлюлоза 15 мкм (ном.)	<b>015N</b>
Допускающая очистку металлическая сетка 35 мкм	035W
Допускающая очистку металлическая сетка 60 мкм	060W

Таблица 4

ТИП УПЛОТНЕНИЯ	
Материал уплотнения	КОД
Фторэластомер	<b>V</b>

### СМЕННЫЕ ЭЛЕМЕНТЫ С ФТОРЭЛАСТОМЕРНЫМИ УПЛОТНЕНИЯМИ

Код материала	Код заказа
<b>Стекловолокно</b>	<b>Microglass III</b>
05Q	939381Q
<b>10Q</b>	<b>939382Q</b>
<b>20Q</b>	<b>939383Q</b>
<b>Целлюлоза 15 мкм (ном.)</b>	
015N	939384
<b>Металлическая сетка, допускающая очистку</b>	
035W	939385
060W	939386

Таблица 5

ИНДИКАТОРЫ	
Опции	КОД
Нет блока индикатора	<b>N</b>
Отверстие для индикатора заглушено	P
Визуальный индикатор	<b>M3</b>
Электрический индикатор	<b>T1</b>
Электронный индикатор (PNP/Н.Р.)	F1
Электронный индикатор (NPN/Н.Р.)	F2

Таблица 6

БАЙПАСНЫЙ КЛАПАН	
Настойка байпаса/индикатора	КОД
2,0 бар/1,5 бар	<b>H</b>

Таблица 7

СОЕДИНЕНИЯ ФИЛЬТРА	
Размер отверстия	КОД
Квадратный фланец 160 мм	<b>X160</b>

Таблица 8

ОПЦИИ	
Опции	КОД
С байпасом	<b>1</b>

### ЗАПАСНЫЕ ЧАСТИ

Элемент вторичного фильтра	КОД
Проволочная сетка 60 мкм	939394
<b>Комплекты уплотнений</b>	<b>КОД</b>
Для узла клапана	916045064
Для резервуара (для полного комплекта фильтра требуются два комплекта)	916045066

Обратите внимание на то, что жирным шрифтом выделены стандартные опции с сокращенным временем выполнения заказа.

# Серия DF2070

Сдвоенные фильтры  
Макс. 1800 л/мин - 10 бар



## Большой и высокий – для высокого расхода

Конструкция со сварным корпусом и секцией гидрораспределителя из чугуна. Компактная сдвоенная конструкция малой глубины для вертикального монтажа. Высокая пропускная способность и хорошая грязеемкость сочетаются с малым падением давления. Несколько вариантов фильтрующего материала для тяжелого нефтяного топлива и систем смазки.



## Контактная информация:

Parker Hannifin

Подразделение Hydraulic Filtration,  
Европа

Европейский производственно-  
информационный центр  
Бесплатный тел.: 00800 27 27 5374  
(из Австрии, Бельгии, Швейцарии,  
Чехии, Германии, Эстонии, Испании,  
Финляндии, Франции, Ирландии,  
Италии, Португалии, Швеции, Словакии,  
Великобритании)  
filtrationinfo@parker.com

www.parkerhfde.com

## Области применения:

- Системы смазки дизельных двигателей
- Промышленные системы смазки с высоким расходом
- В качестве предохранительного фильтра в системах с тяжелым нефтяным топливом с высоким расходом

## Технические характеристики

### Сдвоенный фильтр:

Один резервуар может быть закрыт для обслуживания, вертикальный монтаж. Длина 2 включает в себя 2 элемента/сторону, а длина 3 включает в себя 3 элемента/сторону.

### Соединения:

Квадратные фланцы с размером отверстия  $\varnothing 160$  мм. В стандартную поставку входят глухие контрфланцы.

### Максимальное рабочее давление:

10 бар

### Материал уплотнения:

Фторэластомер

### Рабочая температура:

от  $-20^{\circ}\text{C}$  до  $+120^{\circ}\text{C}$  с фторэластомерными уплотнениями, от  $-20^{\circ}\text{C}$  до  $+160^{\circ}\text{C}$  с металлическими сетчатыми элементами и фторэластомерными уплотнениями.

### Материал корпуса:

Сталь/чугун (GJS)

### Масса:

Длина 2: 310 кг

Длина 3: 400 кг

### Номинальный расход (30 сСт):

Длина 2: 1500 л/мин ( $90 \text{ м}^3/\text{ч}$ )

Длина 3: 1800 л/мин ( $132 \text{ м}^3/\text{ч}$ )

### Байпасный клапан:

Только для первичного фильтра, давление открытия 2,0 бар

### Опции индикатора:

Визуальный, электрический или электронный индикатор требует блока индикатора. Более подробные сведения см. в таблице опций индикаторов на странице описания изделия и в разделе 4 каталога.

### Первичный фильтр:

- Два фильтроэлемента на один резервуар
- Фильтрующие материалы

- Пропитанная смолой целлюлозная бумага для тяжелых условий работы 15 мкм номинально
- Стекловолокно Microglass III
- Металлическая сетка, допускающая очистку

### Вторичный фильтр:

- Один фильтроэлемент на один резервуар
- Фильтрующий материал проволочная сетка, допускающая очистку
- Тонкость фильтрации 60 мкм

### Совместимость с рабочими жидкостями:

Пригоден для использования с обычными гидравлическими и смазочными маслами и нефтяным топливом. Для систем с тяжелым нефтяным топливом укажите опцию P2 (см. таблицу 8 в описании изделия), обеспечивающую поставку фильтров с документацией согласно PED 97/23/ЕС категория II. По другим рабочим жидкостям проконсультируйтесь в Parker Filtration.

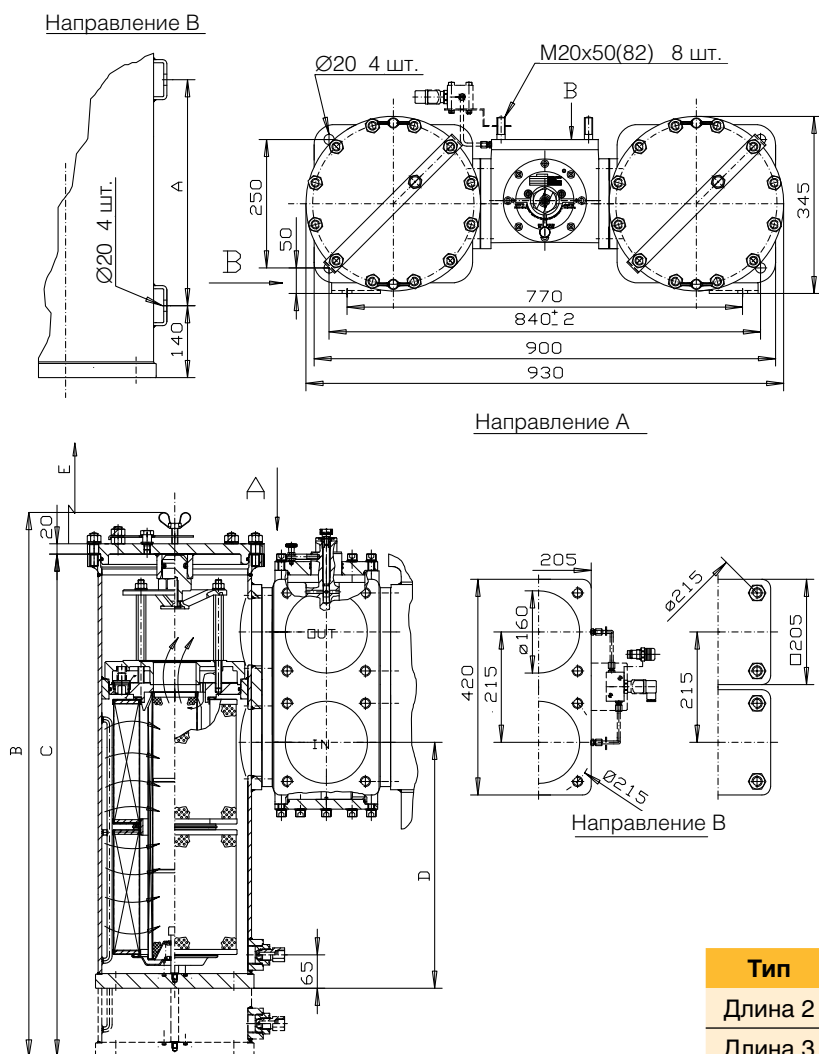

Тип	A	B	C	D	E
Длина 2	440	960	845	478	500
Длина 3	706	1227	1112	745	560

# Серия DF2070

## Графики падения давления

$$\Delta p_{\text{общее}} = \Delta p_{\text{корпуса}} + \Delta p_{\text{элемента}}$$

Рекомендуемый уровень начального падения давления для этого фильтра равен макс. 0,5 бар.

$\Delta p$ -графики измерены для 30 сСт.

Если вязкость рабочей среды отличается от 30 сСт, то падение давления на элементе может быть рассчитано следующим образом:

$$\Delta p_{\text{общее}} = \Delta p_{\text{корпуса}} + \Delta p_{\text{элемента}} \times \frac{\text{рабочая вязкость}}{30 \text{ сСт}}$$

Корпус DF2070

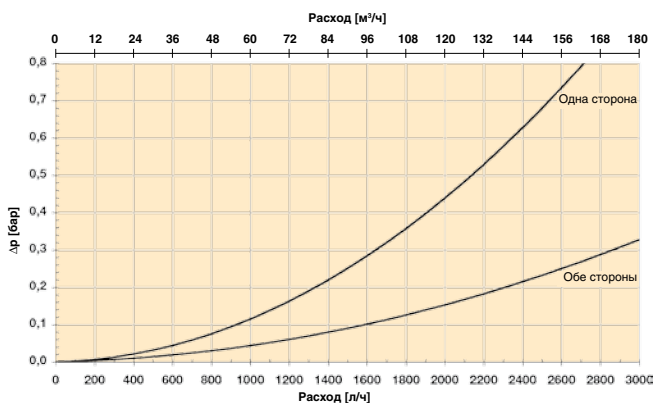

Длина 2, комплект элементов (2 шт)/используется одна сторона

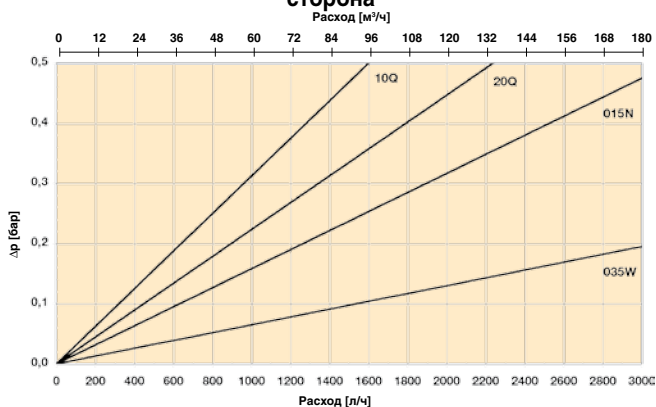

Длина 2, комплект элементов (2 + 2 шт)/используются обе стороны

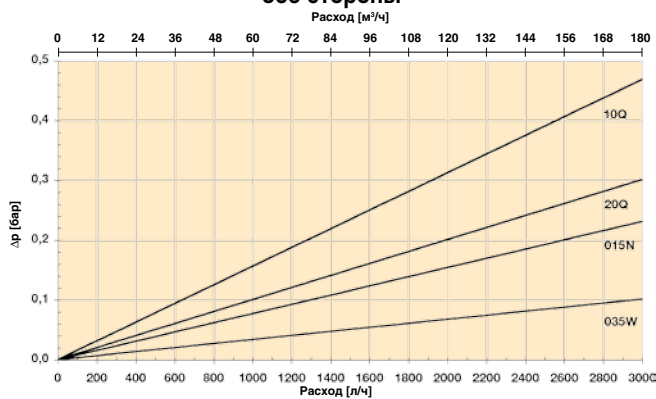

Длина 3, комплект элементов (3 шт)/используется одна сторона

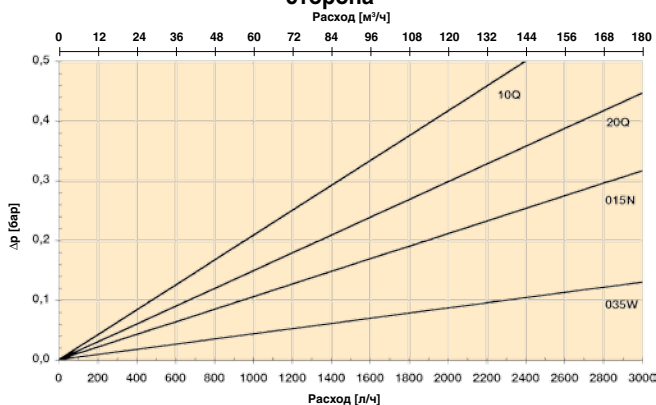

Длина 3, комплект элементов (3 + 3 шт)/используются обе стороны

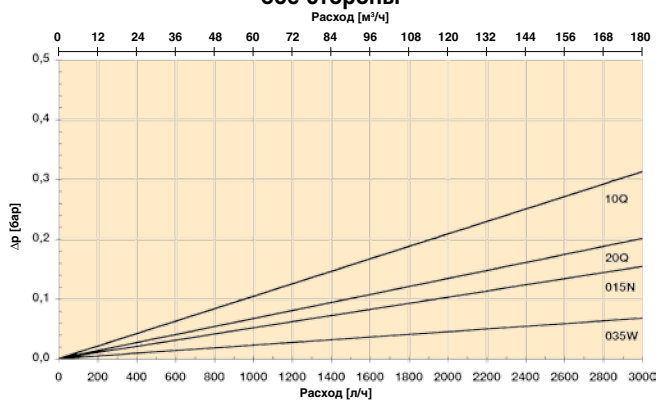

## Описание изделия для DF2070

### Фильтр в комплекте:

Таблица 1	Таблица 2	Таблица 3	Таблица 4	Таблица 5	Таблица 6	Таблица 7	Таблица 8

Таблица 1

ТИП ФИЛЬТРА	
Модель	КОД
Сдвоенный фильтр	<b>DF2070</b>

Таблица 2

РАЗМЕР ФИЛЬТРА	
Длина/элементы	КОД
2 элемента/сторона	<b>2</b>
3 элемента/сторона	<b>3</b>

Таблица 3

ТОНКОСТЬ ФИЛЬТРАЦИИ	
Тип элемента	КОД
<b>Microglass III</b>	
Стекловолокно 5 мкм	05Q
Стекловолокно 10 мкм	<b>10Q</b>
Стекловолокно 20 мкм	<b>20Q</b>
<b>Другие материалы</b>	
Целлюлоза 15 мкм (ном.)	<b>015N</b>
Допускающая очистку металлическая сетка 35 мкм	035W
Допускающая очистку металлическая сетка 60 мкм	060W

Таблица 4

ТИП УПЛОТНЕНИЯ	
Материал уплотнения	КОД
Фторэластомер	<b>V</b>

СМЕННЫЕ ЭЛЕМЕНТЫ С ФТОРЭЛАСТОМЕРНЫМИ УПЛОТНЕНИЯМИ	
Код материала	Код заказа
<b>Стекловолокно</b>	<b>Microglass III</b>
05Q	939361Q
<b>10Q</b>	<b>939362Q</b>
<b>20Q</b>	<b>939363Q</b>
<b>Целлюлоза 15 мкм (ном.)</b>	
015N	939364
<b>Металлическая сетка, допускающая очистку</b>	
035W	939365
060W	939366

Таблица 5

ИНДИКАТОРЫ	
Опции	КОД
Нет блока индикатора	<b>N</b>
Отверстие для индикатора заглушено	P
Визуальный индикатор	<b>M3</b>
Электрический индикатор	<b>T1</b>
Электронный индикатор (PNP/Н.Р.)	F1
Электронный индикатор (NPN/Н.Р.)	F2

Таблица 6

БАЙПАСНЫЙ КЛАПАН	
Настойка байпаса/индикатора	КОД
2,0 бар/1,5 бар	<b>H</b>

Таблица 7

СОЕДИНЕНИЯ ФИЛЬТРА	
Размер отверстия	КОД
Квадратный фланец 160 мм	<b>X160</b>

Таблица 8

ОПЦИИ	
Опции	КОД
С байпасом	<b>1</b>
PED категория 2	P2

Если выбраны несколько опций, то добавьте эти коды в приведенном выше порядке.

ЗАПАСНЫЕ ЧАСТИ	
Элемент вторичного фильтра (60 мкм)	КОД
Длина 2	939374
Длина 3	939375
<b>Комплекты уплотнений</b>	<b>КОД</b>
Для узла клапана	916045064
Для резервуара (для полного комплекта фильтра требуются два комплекта)	916045067

Обратите внимание на то, что жирным шрифтом выделены стандартные опции с сокращенным временем выполнения заказа.



**Вместе с Вами мы можем изменить ход истории технического обслуживания гидравлических и смазочных систем на борту судна и в доке.**



Сдвоенные фильтры DF40



Фильтр высокого давления EPF "iprotect"



iCountPD

Имя Parker стоит на первом месте в области фильтрации на борту судна, на шельфовых установках и в доках, оно связано с уникальным ассортиментом продукции для фильтрации судового топлива и смазочного масла и инновационными решениями для клиентов. Все – от палубных лебедок и кранов, генераторов энергии до машинного отделения и гидравлики рулевого управления – требует фильтрации с качеством Parker. Для профилактического обслуживания имеется программа Мониторинга загрязнений рабочей жидкости Parker с анализаторами частиц, детекторами и моделями с отбором проб в емкость, обеспечивающими максимальную портативность.

Подробные сведения Вы можете узнать на нашем веб-сайте.

aerospace  
climate control  
electromechanical  
filtration  
fluid & gas handling  
hydraulics  
pneumatics  
process control  
sealing & shielding

**ENGINEERING YOUR SUCCESS.**



# Par-Test™

Служба лабораторного анализа



Характеристики системы нельзя оставлять на произвол судьбы. Передовой опыт по снижению стоимости владения

## Служба анализа масла

Услуга Par-Test является полным и всеохватывающим лабораторным анализом на небольшом количестве рабочей жидкости, предоставленном клиентом. Мониторинг и составление отчетов о загрязнении рабочих жидкостей приобрели как никогда большое значение в программе профилактического обслуживания и мониторинга системы.



## Контактная информация:

Parker Hannifin  
Подразделение Hydraulic Filtration,  
Европа

Европейский производственно-информационный центр  
Бесплатный тел.: 00800 27 27 5374  
(из Австрии, Бельгии, Швейцарии, Чехии, Германии, Эстонии, Испании, Финляндии, Франции, Ирландии, Италии, Португалии, Швеции, Словакии, Великобритании)  
filtrationinfo@parker.com

www.parkerhfde.com

## Особенности изделия:

- Услуга Par-Test является услугой полного лабораторного анализа.
- Анализ выполняется на небольшом количестве рабочей жидкости, предоставляемым клиентом.
- У подразделения Parker Filtration имеется 3 лабораторных предприятия в Европе.
- Отчет с результатами Par-Test охватывает все мельчайшие детали.

# Par-Test™

## Служба лабораторного анализа

### Изменения по стандартам ISO

Влияние на отчетность по характеристикам фильтра и код загрязнения. Изменения по стандартам ISO, касающимся загрязнений и фильтрации, были выполнены для решения вопросов точности, прослеживаемости и эксплуатационной готовности. Важно помнить, что как уровни чистоты гидравлической системы "реального мира", так и действительные рабочие характеристики фильтра системы остались неизменными.

Тем не менее, отчетность по уровням чистоты и рабочим характеристикам фильтра изменилась вследствие новых процедур калибровки счетчика частиц и испытаний методом рециркуляции.

#### Действующий метод калибровки.

ISO 11171 является новым методом калибровки счетчика частиц, использующим калибровочную жидкость, изготовленную из среднезернистой пыли для испытаний ISO Medium Test Dust (ISOMTD), взвешенной в жидкости MIL-H-5606. Калибровочная жидкость прослеживается по стандартам Национального института стандартов и технологий (NIST) предназначена институтом NIST для применения в качестве стандартного эталонного материала (SRM) 2806. ISO 11171 заменяет ISO 4402, основанный на устаревшей мелкозернистой пыли для испытаний воздухоочистителей (ACFTD). Важно отметить, что метод калибровки ISO 11171 основан на распределении частиц, измеряемом по эквивалентному диаметру проецируемой площади, в то время как ISO 4402 основан на распределении частиц, измеряемом по размеру их наибольшей хорды. Кроме того, в своей работе NIST использует сканирующую электронную микроскопию для частиц меньше 10 мкм, в то время как определение распределения по размерам по ACFTD использует оптическую микроскопию. Таблицы справа показывают приблизительное соотношение размеров частиц методов калибровки.



### Таблица 1 - Сравнение ISO

Старый двузначный ISO 4406:1987  
5 мкм / 15 мкм  
14 / 11

Старый трехзначный ISO 4406:1987  
2 мкм / 5 мкм / 15 мкм  
17 / 14 / 11

Новый трехзначный ISO 4406:1999  
4 мкм (с) / 6 мкм (с) / 14 мкм (с)  
18 / 14 / 11

### Таблица 2 - Сравнение размера частиц

Размер ACFTD (по ISO 4402:1991) мкм	Размер NIST (по ISO 11171:1999) мкм (с)
1	4.2
2	4.6
3	5.1
5	6.4
7	7.7
10	9.8
15	13.6
20	17.5
25	21.2
30	24.9
40	31.7



## Служба лабораторного анализа

Услуга Par-Test является полным и всеохватывающим лабораторным анализом на небольшом количестве рабочей жидкости, предоставленном клиентом.

Услуга включает в себя предоставление емкости для отбора пробы известной чистоты и контейнера для емкости с предварительно указанным адресом, пригодных для пересылки по почте.

### Большинство загрязняющих веществ в гидравлической или смазочной системах являются невидимыми.

Размеры вызывающих повреждения частиц находятся в диапазоне от 5 до 40 микрон, а человек способен различить частицу размером не менее 40 микрон. Вредоносные частицы часто бывают невидимыми, даже при высокой концентрации. Кроме того, кислоты, вода и другие побочные продукты окисления рабочих жидкостей не могут легко обнаруживаться органами чувств человека. Для контроля состояния рабочей жидкости необходимо использовать некоторые другие средства. Анализ рабочей жидкости является единственным методом проверки ее состояния. Услуги анализа рабочей жидкости могут быть такими простыми, как сравнение с выборкой проб. Или может быть использована полная лабораторная обработка для указания источников и количества загрязнения. В любом случае будут получены важные результаты испытаний. Parker предлагает оба типа услуг для удовлетворения Ваших конкретных запросов.

### Par-Test: полный лабораторный анализ

Par-Test является полным лабораторным анализом, выполняемым на небольшом количестве рабочей жидкости. Результаты испытаний являются очень детализированными и могут включать в себя следующие критически важные виды анализа:

## Информация для заказа

### Par-Test: лабораторный анализ рабочей жидкости

Покупная цена комплекта для взятия пробы Par-Test включает стоимость предварительно очищенной и герметизированной бутылки для пробы, тубуса для почтовой пересылки с этикеткой с предварительно указанным адресом, бланка с перечнем информации о пробе, который полностью заполняется конечным пользователем, и полного лабораторного анализа. ВАЖНО!

- Спектрохимический анализ более 20 видов изнашивающегося металла и присадок.
- Подсчет частиц с отчетом более чем в пяти диапазонах размеров частиц. Подсчет частиц выражается в виде кода чистоты ISO. Он также отображается на графике для лучшего сравнения.
- В отчете отображаются вязкость при 40°C, 100°C, индекс вязкости и общее кислотное число TAN.
- Содержание воды выражается в % от объема. Многие гидравлические системы способны выдерживать до 300 ppm (0,03%) содержания воды. Для некоторых систем подшипников или смазки содержание воды должно строго ограничиваться.
- Рекомендации анализа обобщают результаты Par-Test и указывают, какое действие следует предпринять для предотвращения любых потенциальных проблем.
- Короткий цикл — результаты испытаний пересылаются Вам по почте в течение 24-48 часов после получения Вашей пробы рабочей жидкости. На испытания, включающие спектрохимический анализ, отводится до 7 дней.

### Par-Test: лаконичный и полный

Получаемый отчет Par-Test оптимально организован. Вы можете быстро проанализировать результаты испытаний или сравнить их с предыдущей пробой. Использование одного и того же "номера агрегата" (unit number) в Вашей информационной форме для пробы позволит получить одну форму отчета Par-Test, содержащую до четырех результатов испытаний. Par-Test входит в программу текущего технического обслуживания. Всеохватывающий и точный анализ рабочей жидкости поможет Вам предотвратить основные проблемы в гидравлической системе или в системе смазки. Закажите Par-Test сегодня (подробности см. ниже) и убедитесь, насколько легким и полным может быть анализ рабочей жидкости.

У подразделения Parker Filtration в Европе имеются три лаборатории в разных местах, способные получать и обрабатывать пробы рабочих жидкостей. Одна из них расположена в Великобритании, одна – в Нидерландах для проведения анализов в Центральной Европе и одна – в Финляндии для Скандинавии. Выбирайте необходимый вариант и обращайтесь в соответствующую лабораторию Parker.

### Услуга лабораторного анализа Par-Test

- Великобритания (Email: [filtrationinfo@parker.com](mailto:filtrationinfo@parker.com)) (только опция 2)
- Нидерланды (Email: [filtration.netherlands@parker.com](mailto:filtration.netherlands@parker.com)) (все опции)
- Финляндия (Email: [filtration.finland@parker.com](mailto:filtration.finland@parker.com)) (только опция 2)

Опция	Описание
Опция 1	Емкость для пробы плюс анализ частиц/мембранный анализ/анализ воды/микроскопический фото анализ (только Нидерланды)
Опция 2	Емкость для пробы плюс анализ частиц/анализ воды/спектрохимический анализ (только Финляндия и Великобритания)
Опция 3	Емкость для пробы плюс мембранный анализ/ анализ воды/микроскопический фото анализ (только Нидерланды)
Опция 4	Емкость для пробы плюс анализ частиц/ мембранный анализ/анализ воды/спектрохимический анализ/ микроскопический фото анализ (только Нидерланды)

Примечание: Предусматривайте 24-48 часов на лабораторное время плюс время на пересылку по почте/отправку для получения результатов Ваших испытаний.



# Таблицы Par-Test™

## Служба лабораторного анализа

PAR : TEST



Анализ рабочей жидкости

№ PARKER	№ КЛИЕНТА	№ АГРЕГАТА
1000.	27	4714

ДРУГОЕ
295

МЕСТО СЛИВ  
ИЗГОТ. ФИЛЬТРА PARKER МОДЕЛЬ НАСОСА  
ТОНКОСТЬ ФИЛЬТРАЦИИ 10 НОМ.

ДЛЯ ГРУЗОВОГО АВТОМОБИЛЯ

ИЗГОТ. ЖИДКОСТИ  
ТИП ЖИДКОСТИ

КОЛ-ВО ЭКЗ. 2  
НОМЕР ТИПА 2

### ДАнные ПРОБЫ

ЛАБ. №	ДАТА ВЗЯТО/ ИСПЫТ.	ДАТА ОБСЛУЖ. ФИЛЬТРА
9261	30JUN89 02JUL89	
9262	28JUL89 30JUL89	
9263	20AUG89 22AUG89	

СПЕКТРОМИХИМИЧЕСКИЙ АНАЛИЗ Значения выражены в частях на миллион (PPM)	ЖЕЛЕЗО	ХРОМ	СВИНЦ	МЕДЬ	ОЛОВО	АЛЮМИНИЙ	НИКЕЛЬ	СЕРЕБРО	МАРГАНЦ	КРЕМНИЙ	БОР	НАТРИЙ	МАГНИЙ	КАЛЬЦИЙ	БАРИЙ	ФОСФОР	ЦИНК	МОЛИБДЕН	ТИТАН	ВАНАДИЙ	КАДМИЙ
	3	0	0	2	0	0	0	0	0	9	0	0	4	24	25	156	244	0	0	0	0
9262	2	0	0	2	0	0	0	0	0	9	0	0	4	24	25	156	244	0	0	0	0
9263	1	1	0	1	0	0	0	0	0	7	0	0	1	29	24	133	207	0	0	0	0

ДАнные ФИЗИЧЕСКИХ СВОЙСТВ	Вязк. 40°C (в83К. 104 °F)	Вязк. 100°C (в83К. 212 °F)	ВОДА
	32,7	Не прим.	0
9262	32,8	Не прим.	0
9263	32,3	Не прим.	0

### РЕКОМЕНДАЦИИ ПО РЕЗУЛЬТАТАМ АНАЛИЗА

ЛАБ.№	ISO НОМ. ЗНАЧ.	РЕКОМЕНДАЦИИ
9261	20/ 17	
9262	19/ 14	
9263	16/ 12	

### ЧАСТИЦ НА 100 МИЛЛИЛИТРОВ С РАЗМЕРОМ БОЛЬШЕ УКАЗАННОГО

>5	>15	>25	>50	>100
667,488	67,608	15,440	872	88
315,466	12,052	2,496	296	8
41,758	2,280	664	112	16

### ЛАБ.№ РЕКОМЕНДАЦИИ ПО РЕЗУЛЬТАТАМ АНАЛИЗА

9261 КРАЙНИЕ УРОВНИ ЗАГРЯЗНЕНИЯ УКАЗЫВАЮТ НА ВОЗМОЖНЫЕ ПРОБЛЕМЫ, СВЯЗАННЫЕ С ИЗНОСОМ. В СИСТЕМАХ С БОЛЕЕ ВЫСОКИМ ДАВЛЕНИЕМ (>1500 PSI) НЕОБХОДИМО НЕМЕДЛЕННО ОБРАТИТЬ ВНИМАНИЕ НА ФИЛЬТРАЦИЮ. ПОВТОРНОЕ ВЗЯТИЕ ПРОБЫ ЧЕРЕЗ 30 ДНЕЙ

9262 КРАЙНИЕ УРОВНИ ЗАГРЯЗНЕНИЯ УКАЗЫВАЮТ НА ВОЗМОЖНЫЕ ПРОБЛЕМЫ, СВЯЗАННЫЕ С ИЗНОСОМ.

### ЛАБ.№ РЕКОМЕНДАЦИИ ПО РЕЗУЛЬТАТАМ АНАЛИЗА

9263 В СИСТЕМАХ С БОЛЕЕ ВЫСОКИМ ДАВЛЕНИЕМ (>1500 PSI) НЕОБХОДИМО НЕМЕДЛЕННО ОБРАТИТЬ ВНИМАНИЕ НА ФИЛЬТРАЦИЮ. ПОВТОРНОЕ ВЗЯТИЕ ПРОБЫ ЧЕРЕЗ 30 ДНЕЙ

УРОВЕНЬ ЧИСТОТЫ, УДОВЛЕТВОРЯЮЩИЙ БОЛЬШИНСТВО СИСТЕМ. СЕРВОУПРАВЛЕНИЕ ТРЕБУЕТ БОЛЕЕ ЧИСТОЙ ЖИДКОСТИ. ПРОДОЛЖАЙТЕ ТЕКУЩЕЕ ПРОФИЛАКТИЧЕСКОЕ ОБСЛУЖИВАНИЕ. ПОВТОРНОЕ ВЗЯТИЕ ПРОБЫ ЧЕРЕЗ 2-3 МЕСЯЦА.

Так как рекомендации по восстановлению основаны на результатах испытаний, проводимых другими лицами, и поскольку восстановительное действие, если оно имеет место, выполняется другими лицами, то рекомендации по восстановлению выдаются без гарантии или ответственности какого-либо вида.



Переводная таблица вязкости		
cSt (сантистоксы)	УСС (универсальные секунды Сейболта)	
10	46	
20	93	
25	116	
30	139	
32.4	150	
40	185	
50	232	
70	324	
90	417	

Сравнение выполнено при 100°F (38°C).  
для других приближенных преобразований вязкости используйте формулу: cSt =  $\frac{УСС}{4.635}$

Корреляционная таблица уровня чистоты					
ISO Код	частиц/миллилитр ≥ 5 микрон	частиц/миллилитр ≥ 15 микрон	ACFTD гравиметрический уровень, мг/л	NAS (1964)	Отклоняемый "SAE" уровень (1963)
26/23	640,000	80,000	1000		
25/23	320,000	80,000			
23/20	80,000	10,000	100		
21/18	20,000	2,500		12	
20/18	10,000	2,500			
20/17	10,000	1,300		11	
20/16	10,000	640	10		
19/16	5,000	640	10		
18/15	2,500	320		9	6
17/14	1,300	160		8	5
16/13	640	80	1	7	4
15/12	320	40		6	3
14/12	160	20		5	2
14/11	160	20		5	2
13/10	80	10	0.1	4	1
12/9	40	5		3	0
11/8	20	2.5		2	
10/8	10	2.5			
10/7	10	1.3		1	
10/6	10	.64	0.01		

Более подробную информацию можно получить: в Центре мониторинга состояния Parker Filtration: Тел.: +44 (0) 1842 763299. Факс: +44 (0) 1842 756300. Email: commoninfo@parker.com









## **ПРЕДУПРЕЖДЕНИЕ! ОТВЕТСТВЕННОСТЬ ПОЛЬЗОВАТЕЛЯ**

**НЕИСПРАВНОСТЬ, НЕПРАВИЛЬНЫЙ ВЫБОР ИЛИ НЕНАДЛЕЖАЩЕЕ ПРИМЕНЕНИЕ ИЗДЕЛИЙ, ПРЕДСТАВЛЕННЫХ В НАСТОЯЩЕМ ДОКУМЕНТЕ, А ТАКЖЕ СВЯЗАННЫХ С НИМИ УСТРОЙСТВ, МОЖЕТ ПРИВЕСТИ К ТРАВМИРОВАНИЮ ПЕРСОНАЛА (С ВОЗМОЖНОСТЬЮ ЛЕТАЛЬНОГО ИСХОДА) И ПОВРЕЖДЕНИЮ ОБОРУДОВАНИЯ.**

- Настоящий документ, а также другие информационные источники корпорации Parker Hannifin, ее дочерних компаний и уполномоченных дистрибьюторов с описанием вариантов изделий или систем, предоставляются на рассмотрение пользователям, обладающим определенными техническими знаниями и опытом.
- Пользователь на основании своих собственных анализов и испытаний несет исключительную ответственность за окончательный выбор системы и компонентов и обеспечение соблюдения требований к рабочим характеристикам, рабочему ресурсу, техническому обслуживанию, безопасности и мерам предосторожности при использовании.  
Пользователь должен проанализировать все аспекты применения, выполнять все действующие промышленные стандарты и принять во внимание информацию, касающуюся изделия и содержащуюся в действующем каталоге изделий, а также в любых других материалах, предоставленных компанией Parker или ее дочерними предприятиями или официальными дистрибьюторами.
- Поскольку компания Parker или ее дочерние предприятия обеспечивают варианты компонентов или систем, основываясь на данных или технических условиях, предоставленных пользователем, пользователь несет ответственность за принятие решения о том, что такие данные или технические условия применимы и достаточны для всех вариантов применений и за надлежащее предсказуемое использование компонентов и систем.

Эксплуатация описанных здесь изделий регулируется процедурами по эксплуатации и мерам безопасности, подробное описание которых предоставляется по запросу.

### **Условия продажи**

Товары, описанные в настоящем документе, готовы для продажи корпорацией Parker Hannifin, ее дочерними компаниями и официальными дистрибьюторами. Любой договор продажи, заключаемый с компанией Parker, будет регулироваться положениями стандартных условий продажи компании Parker (экземпляр которых предоставляется по запросу).

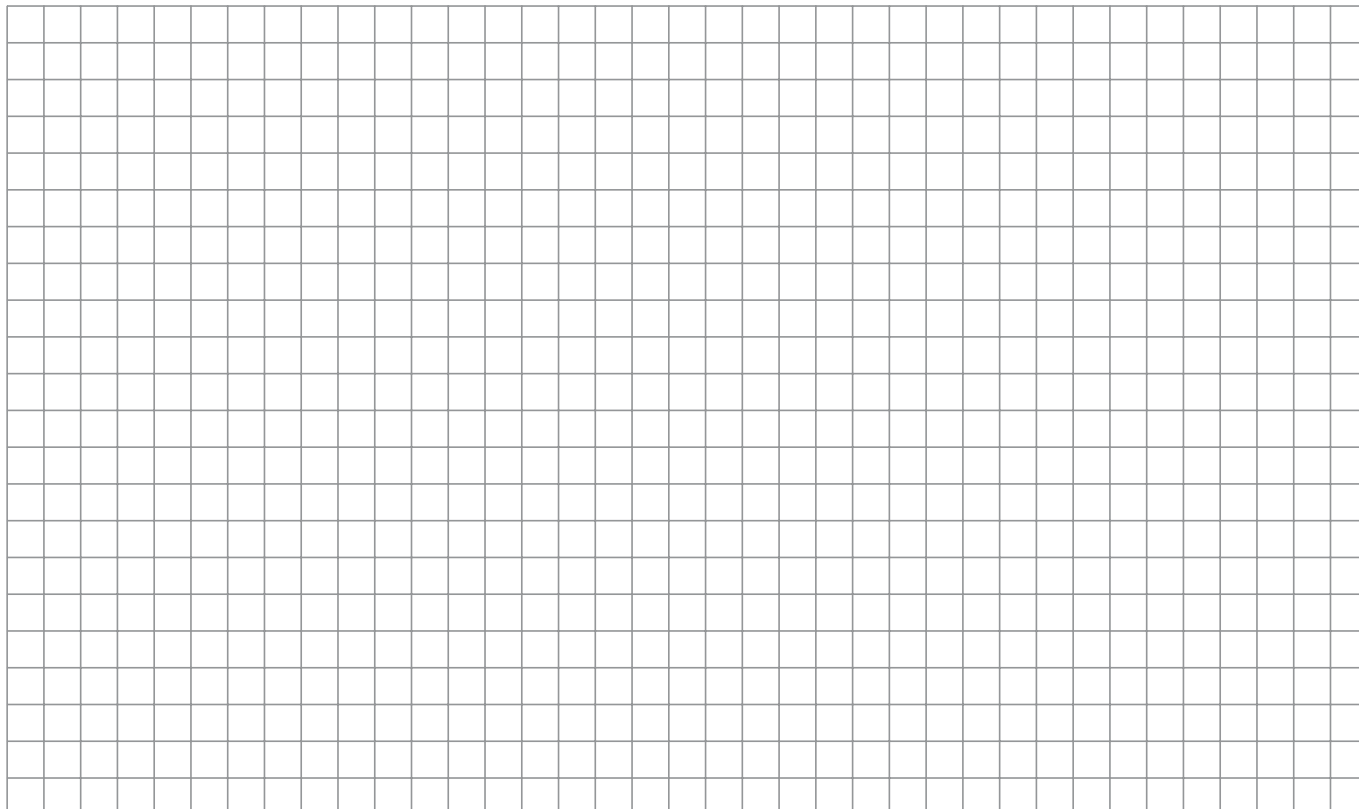

# Технологии управления движением компании Parker

Сотрудники компании Parker постоянно стремятся к тому, чтобы помочь нашим клиентам повысить производительность и достичь новых уровней прибыльности, разрабатывая для них самые современные и эффективные системы и оборудование. Для достижения этой цели необходимо научиться рассматривать области применения технологий под разным углом зрения. Какими бы ни были потребности клиента в области технологии управления движением, опыт, широкий ассортимент продукции и разветвленная сеть представительств позволяют компании Parker предоставлять свои услуги на высочайшем уровне. Ни одна компания не знает больше о технологиях управления движением, чем компания Parker. За дополнительной информацией обращайтесь по телефону: 00800 27 27 5374.



## АВИАКОСМИЧЕСКАЯ ПРОМЫШЛЕННОСТЬ

### Основные рынки

- Производство авиационных двигателей
- Коммерческая и общая авиация
- Коммерческие перевозки
- Наземные системы вооружения
- Военная авиация
- Ракеты и стартовые комплексы
- Региональные перевозки
- Непилотируемые воздушные аппараты

### Ключевые продукты

- Системы управления полетом и их компоненты
- Системы транспортировки жидкостей
- Устройства дозированной подачи и распыления жидкостей
- Топливные системы и их компоненты
- Гидравлические системы и их компоненты
- Системы генерации инертного азота
- Пневматические системы и их компоненты
- Колеса и тормоза



## СИСТЕМЫ КОНДИЦИОНИРОВАНИЯ

### Основные рынки

- Сельское хозяйство
- Системы кондиционирования воздуха
- Пищевая и молочная промышленность
- Биотехнологии и медицина
- Точное охлаждение
- Переработка
- Транспортировка

### Ключевые продукты

- Приборы для контроля углекислого газа
- Электронные регуляторы
- Фильтры-влагоотделители
- Запорные клапаны с ручным управлением
- Шланги и фитинги
- Клапаны регулирования давления
- Распределители хладагента
- Разгрузочно-предохранительные клапаны
- Электромагнитные клапаны
- Терморегулирующие клапаны



## ЭЛЕКТРОМЕХАНИКА

### Основные рынки

- Авиакосмическая промышленность
- Автоматизация производства
- Биотехнологии и медицина
- Станкостроение
- Упаковочное оборудование
- Бумагоделательное оборудование
- Машины для литья и переработки пластмасс
- Литейная промышленность
- Полупроводниковая промышленность и электроника
- Текстильная промышленность
- Производство провода и кабеля

### Ключевые продукты

- Приводы и системы постоянного/переменного тока
- Электрические исполнительные механизмы
- Контроллеры
- Портальные роботы
- Зубчатые редукторы
- Человеко-машинные интерфейсы
- Промышленные ПК
- Инверторы
- Линейные двигатели, направляющие и координатные столы
- Прецизионные столы
- Шаговые двигатели
- Серводвигатели, приводы и устройства управления
- Экструзионное формовочное оборудование



## ФИЛЬТРАЦИОННЫЕ СИСТЕМЫ

### Основные рынки

- Пищевая промышленность
- Промышленное оборудование
- Биотехнологии
- Судовое оборудование
- Передвижное оборудование
- Нефтегазовая промышленность
- Энергетика
- Перерабатывающая промышленность
- Транспортные перевозки

### Ключевые продукты

- Генераторы газа для аналитической хроматографии
- Фильтры сжатого воздуха и газа
- Системы мониторинга
- Устройства и системы фильтрации воздуха, топлива и масла для двигателей
- Гидравлические и смазочные фильтры, фильтры хладагента
- Технологические, химические и водные фильтры, микрофильтры
- Генераторы азота, водорода и нулевого воздуха



## СИСТЕМЫ РАСПРЕДЕЛЕНИЯ ЖИДКОСТЕЙ И ГАЗОВ

### Основные рынки

- Авиакосмическая промышленность
- Сельское хозяйство
- Бестарная перевозка химических грузов
- Строительное машиностроение
- Пищевая промышленность
- Подача жидкостей и газов
- Промышленное оборудование
- Передвижное оборудование
- Нефтегазовая промышленность
- Транспортировка
- Сварочное оборудование

### Ключевые продукты

- Латунные фитинги и клапаны
- Диагностическое оборудование
- Системы транспортировки жидкости
- Промышленные шланги
- Шланги и трубы из ПТФЭ и ПФА и пластиковые фитинги
- Резиновые и термопластиковые шланги и муфты
- Фитинги для труб и переходники
- Быстроразъемные



## ГИДРАВЛИЧЕСКИЕ СИСТЕМЫ

### Основные рынки

- Авиакосмическая промышленность
- Пневматические подъемники
- Сельское хозяйство
- Строительное машиностроение
- Лесная промышленность
- Промышленное оборудование
- Горнодобывающая промышленность
- Нефтегазовая промышленность
- Электроснабжение и энергетика
- Гидравлика для грузовых автомобилей

### Ключевые продукты

- Диагностическое оборудование
- Гидравлические цилиндры и аккумуляторы
- Гидравлические моторы и насосы
- Гидравлические системы
- Гидравлические клапаны и устройства управления
- Устройства отбора мощности
- Резиновые и термопластиковые шланги и муфты
- Фитинги для труб и переходники
- Быстроразъемные соединения



## ПНЕВМАТИЧЕСКОЕ ОБОРУДОВАНИЕ

### Основные рынки

- Авиакосмическая промышленность
- Конвейерное производство и погрузка материалов
- Автоматизация производства
- Биотехнологии и медицина
- Станкостроение
- Упаковочное оборудование
- Транспорт и автомобильная промышленность

### Ключевые продукты

- Подготовка сжатого воздуха
- Латунные фитинги и клапаны
- Манифолды
- Пневматические аксессуары
- Пневматические приводы и захваты
- Пневматические приводы и устройства управления
- Быстроразъемные соединения
- Вращательные приводы
- Резиновые и термопластиковые шланги и муфты
- Экструзионное формовочное оборудование
- Термопластиковые трубы и фитинги
- Вакуумные генераторы, присоски и датчики



## УПРАВЛЕНИЕ ПРОИЗВОДСТВЕННЫМ ПРОЦЕССОМ

### Основные рынки

- Химическая промышленность и нефтепереработка
- Пищевая и молочная промышленность
- Медицина и стоматология
- Микроэлектроника
- Нефтегазовая промышленность
- Энергетика

### Ключевые продукты

- Аналитическое оборудование и системы для отбора проб
- Фторопластовые фитинги, клапаны и насосы для подачи химических веществ
- Фитинги, клапаны и регуляторы для систем подачи газов высокой степени чистоты
- Фитинги и клапаны и регуляторы для измерительных систем
- Фитинги и клапаны среднего давления
- Манифолды управления производственным процессом



## ГЕРМЕТИЗАЦИЯ И ЭКРАНИРОВАНИЕ

### Основные рынки

- Авиакосмическая промышленность
- Химическая обработка
- Легкая промышленность
- Энергетика и нефтегазовая промышленность
- Гидроэнергетика
- Промышленное оборудование общего назначения
- Информационные технологии
- Биотехнологии
- Военная промышленность
- Полупроводниковая промышленность
- Телекоммуникации
- Транспортировка

### Ключевые продукты

- Динамические уплотнения
- Эластомерные кольцевые уплотнения
- Экранирование от внутренних радиопомех
- Фитинги, клапаны и регуляторы для фасонных эластомерных уплотнений
- Гомогенные и вставные эластомерные фасонные детали
- Жаропрочные металлические уплотнения
- Металлические и пластиковые несъемные композитные уплотнения
- Управление температурами



ENGINEERING YOUR SUCCESS.

# Представительства компании Parker в мире

**AE – ОАЭ, Дубай**  
Тел: +971 4 8127100  
parker.me@parker.com

**AR – Аргентина, Буэнос-Айрес**  
Тел: +54 3327 44 4129

**AT – Австрия, Винер-Нойштадт**  
Тел: +43 (0)2622 23501 900  
parker.austria@parker.com

**AT – Восточная Европа, Винер-Нойштадт**  
Тел: +43 (0)2622 23501 900  
parker.easteurope@parker.com

**AU – Австралия, Касл-Хилл**  
Тел: +61 (0)2-9634 7777

**AZ – Азербайджан, Баку**  
Тел: +994 50 2233 458  
parker.azerbaijan@parker.com

**BE/LU – Бельгия, Нивель**  
Тел: +32 (0)67 280 900  
parker.belgium@parker.com

**BR – Бразилия, Кашуэйринья, Риу-Гранди-ду-Сул**  
Тел: +55 51 3470 9144

**BY – Беларусь, Минск**  
Тел: +375 17 209 9399  
parker.belarus@parker.com

**CA – Канада, Милтон, Онтарио**  
Тел: +1 905 693 3000

**CH – Швейцария, Этуа**  
Тел: +41 (0) 21 821 02 30  
parker.switzerland@parker.com

**CL – Чили, Сантьяго**  
Тел: +56 2 623 1216

**CN – Китай, Шанхай**  
Тел: +86 21 2899 5000

**CZ – Чешская Республика, Клечаны**  
Тел: +420 284 083 111  
parker.czechrepublic@parker.com

**DE – Германия, Каарст**  
Тел: +49 (0)2131 4016 0  
parker.germany@parker.com

**DK – Дания, Баллеруп**  
Тел: +45 43 56 04 00  
parker.denmark@parker.com

**ES – Испания, Мадрид**  
Тел: +34 902 330 001  
parker.spain@parker.com

**FI – Финляндия, Вантаа**  
Тел: +358 (0)20 753 2500  
parker.finland@parker.com

**FR – Франция, Контамин-сюр-Арв**  
Тел: +33 (0)4 50 25 80 25  
parker.france@parker.com

**GR – Греция, Афины**  
Тел: +30 210 933 6450  
parker.greece@parker.com

**HK – Гонконг**  
Тел: +852 2428 8008

**HU – Венгрия, Будапешт**  
Тел: +36 1 220 4155  
parker.hungary@parker.com

**IE – Ирландия, Дублин**  
Тел: +353 (0)1 466 6370  
parker.ireland@parker.com

**IN – Индия, Мумбай**  
Тел: +91 22 6513 7081-85

**IT – Италия, Корсико (MI)**  
Тел: +39 02 45 19 21  
parker.italy@parker.com

**JP – Япония, Токио**  
Тел: +(81) 3 6408 3901

**KR – Южная Корея, Сеул**  
Тел: +82 2 559 0400

**KZ – Казахстан, Алматы**  
Тел: +7 7272 505 800  
parker.easteurope@parker.com

**LV – Латвия, Рига**  
Тел: +371 6 745 2601  
parker.latvia@parker.com

**MX – Мексика, Аподака**  
Тел: +52 81 8156 6000

**MY – Малайзия, Шах-Алам**  
Тел: +60 3 7849 0800

**NL – Нидерланды, Олдензаал**  
Тел: +31 (0)541 585 000  
parker.nl@parker.com

**NO – Норвегия, Ски**  
Тел: +47 64 91 10 00  
parker.norway@parker.com

**NZ – Новая Зеландия, Маунт-Веллингтон**  
Тел: +64 9 574 1744

**PL – Польша, Варшава**  
Тел: +48 (0)22 573 24 00  
parker.poland@parker.com

**PT – Португалия, Лека-да-Палмейра**  
Тел: +351 22 999 7360  
parker.portugal@parker.com

**RO – Румыния, Бухарест**  
Тел: +40 21 252 1382  
parker.romania@parker.com

**RU – Россия, Москва**  
Тел: +7 495 645-2156  
parker.russia@parker.com

**SE – Швеция, Спенга**  
Тел: +46 (0)8 59 79 50 00  
parker.sweden@parker.com

**SG – Сингапур**  
Тел: +65 6887 6300

**SK – Словакия, Банска-Быстрица**  
Тел: +421 484 162 252  
parker.slovakia@parker.com

**SL – Словения, Ново-Место**  
Тел: +386 7 337 6650  
parker.slovenia@parker.com

**TH – Таиланд, Бангкок**  
Тел: +662 717 8140

**TR – Турция, Стамбул**  
Тел: +90 216 4997081  
parker.turkey@parker.com

**TW – Тайвань, Тайпей**  
Тел: +886 2 2298 8987

**UA – Украина, Киев**  
Тел: +380 44 494 2731  
parker.ukraine@parker.com

**UK – Великобритания, Уорвик**  
Тел: +44 (0)1926 317 878  
parker.uk@parker.com

**US – США, Кливленд**  
Тел: +1 216 896 3000

**VE – Венесуэла, Каракас**  
Тел: +58 212 238 5422

**ZA – Южная Африка, Кемптон-Парк**  
Тел: +27 (0)11 961 0700  
parker.southafrica@parker.com

## Европейский центр информации о продукции

Бесплатный телефон: 00 800 27 27 5374  
(из Австрии, Бельгии, Швейцарии, Чехии, Германии, Дании, Эстонии, Испании, Финляндии, Франции, Ирландии, Израиля, Италии, Люксембурга, Мальты, Нидерландов, Норвегии, Польши, Португалии, России, Швеции, Великобритании, Южной Африки)  
Факс: +44 1442 458112

Центр информации о продукции США  
Бесплатный телефон: 1-800-27 27 537  
www.parker.com



**Parker Hannifin**  
Hydraulic Filter Division Europe  
Tel.: +44 (0) 1924 487 037  
Email: filtrationinfo@parker.com  
www.parkerhfd.com

ООО "Моторы и Трансмиссия"  
Беларусь, г. Минск,  
Бетонный проезд 6  
ps@mit.by  
+375 29 339 51 39